



**ΠΑΝΕΠΙΣΤΗΜΙΟ ΠΕΙΡΑΙΩΣ
ΤΜΗΜΑ ΔΙΕΘΝΩΝ ΚΑΙ ΕΥΡΩΠΑΪΚΩΝ ΣΠΟΥΔΩΝ
ΠΡΟΓΡΑΜΜΑ ΜΕΤΑΠΤΥΧΙΑΚΩΝ ΣΠΟΥΔΩΝ
ΣΤΙΣ ΔΙΕΘΝΕΙΣ ΚΑΙ ΕΥΡΩΠΑΪΚΕΣ ΣΠΟΥΔΕΣ**

Διπλωματική εργασία

**ΔΗΜΟΚΡΑΤΙΚΗ ΕΙΡΗΝΗ
ΜΥΘΟΣ Ή ΠΡΑΓΜΑΤΙΚΟΤΗΤΑ**

Σπυρίδων Δημ. Σκλάβος

Πειραιάς, 2014

Πανεπιστήμιο Πειραιώς

Αφιερώνεται στους Γονείς μου,
Σωτηρία και Δημήτριο Σκλάβο
και στην μνήμη του αιμνήστου
δασκάλου μου Γεωργίου Μπαζιώτη

Πανεπιστήμιο Πειραιώς

Συνοπτική Παρουσίαση

Η θεωρία της δημοκρατικής ειρήνης, είναι περισσότερο μια πρόταση ή μια υπόθεση και λιγότερο μια θεωρία. Καθώς η δημοκρατία ποικίλει ανάμεσα στις κρατικές οντότητες ή μονάδες και ανάλογα με τη θέση ισχύος που έχει κάθε τέτοια οντότητα στην παγκόσμια κατανομή ισχύος. Ας θυμηθούμε τη θεωρία με τις μπάλες του μπιλιάρδου. Έως σήμερα δεν υπάρχει αυτόνομη και επί τούτου μελέτη στην ελληνική γλώσσα και βιβλιογραφία. Έτσι η επιλογή του θέματος έγινε, στην βάση της λογικής ότι δεν υπάρχει επαρκής παρουσίασή του στην Ελληνική βιβλιογραφία και γλώσσα. Η οποιαδήποτε αναφορά ευρίσκεται είτε εντός βιβλίων με άλλα θέματα, είτε εντός κάποιων πραγματειών. Έτσι η παρούσα φιλοδοξεί να συνεισφέρει ένα ελάχιστο στην ελληνική τουλάχιστον βιβλιογραφία μιας και ως προειπώθηκε δεν υπάρχει αντίστοιχη αυτόνομη μελέτη – παρουσίαση. Εθεωρήθη δε ως απαραίτητη, καθ' όσον τα γεγονότα τρέχουν με ιλιγγιώδη ταχύτητα και, από το Αφγανιστάν του 2001 και το Ιράκ του 2003, φθάσαμε στην, υπερτιμημένη «αραβική άνοιξη» και την επέκταση της δημοκρατίας στις χώρες της Βόρειας Αφρικής και της Μέσης Ανατολής, όπου αντί για δημοκρατία και ειρήνη έχουμε ακυβερνησία και ταραχές, Τα δε αίτια, μόνο αίτια που έχουν σχέση με τον φιλελευθερισμό και την δημοκρατία δεν είναι. Εν τω μεταξύ αυτές τις μέρες εξελίσσονται τα γεγονότα στη Ουκρανία. Όπου φαίνεται πλέον ξεκάθαρα ότι ο ρεαλισμός και τα αίτια πολέμου είναι παρόντα και κυρίαρχα. Κατόπιν τούτων επιβεβαιώνεται σε μεγάλο βαθμό το συμπέρασμα της παρούσας και ο απώτερος σκοπός της που είναι να καταδείξει, ότι στις διεθνείς σχέσεις κυριαρχούν τα αίτια πολέμου και ο ρεαλισμός, ενδεδυμένος με φιλελεύθερο και δημοκρατικό μανδύα, με πρώτιστο το εθνικό συμφέρον και την επιβίωση του κράτους. Δεν κάνει προβλέψεις και δεν εμπεριέχει σενάρια ή υποθέσεις εργασίας και δεν μελλοντολογεί, αλλά εξετάζει συγκεκριμένες, ad hoc, περιπτώσεις.

Τα όποια τυχόν λάθη ή και παραλείψεις βαρύνουν αποκλειστικά και μόνο τον γράφοντα.

Ευχαριστίες

Πριν από όλα θα ήθελα να ευχαριστήσω, από βάθους καρδιάς, Όλες και Όλους που συνεισέφεραν καθ' οιονδήποτε τρόπο, τόσο στην ολοκλήρωση των σπουδών μου όσο και στην ολοκλήρωση της προκείμενης εργασίας αυτής.

Αρχικά θέλω να ευχαριστήσω ιδιαιτέρως τον Καθηγητή και Πρόεδρο του Μεταπτυχιακού Προγράμματος κύριο Αθανάσιο Πλατιά, διότι μου έκανε την τιμή να είναι ο επιβλέπων της παρούσης και η συνεισφορά του τόσο στον προσδιορισμό του θέματος όσο και στην επίβλεψη ήταν καταλυτική

Στην Συνέχεια τον Λέκτορά Κύριο Ιωάννη Κωνσταντόπουλο για την πολύτιμη βοήθεια που μου προσέφερε απλόχερα κατά μελέτη και την εκπόνηση της εργασίας.

Επίσης θα ήθελα να ευχαριστήσω όλη την Ακαδημαϊκή Κοινότητα του Μεταπτυχιακού Προγράμματος του Τμήματος Διεθνών και Ευρωπαϊκών Σπουδών του Πανεπιστημίου Πειραιώς, διότι με δέχθηκαν και οι γνώσεις που μου προσέφεραν είναι υπερπολύτιμες, με έκαναν δε να αισθανθώ ως να ήμουν ένας από αυτούς. Αισθάνομαι δε περιβεβλημένος με εξαιρετική τιμή που με τιμούν με την φιλία τους.

Τέλος, τους γονείς μου διότι όλα εκείνα τα σκληρά χρόνια υπερέβαλαν εαυτούς και δυνάμεις για να μην διακόψω τις σπουδές μου στο Γυμνάσιο – Λύκειο ένεκα των τεράστιων δυσκολιών που αντιμετώπιζαν. Η δε βοήθεια, τόσο η πνευματική, όσο και η υλική που μου προσέφεραν είναι απολύτως ανεκτίμητη.

Περιεχόμενα

ΠΡΟΛΟΓΟΣ	1
ΕΙΣΑΓΩΓΗ – ΙΣΤΟΡΙΚΑ ΣΤΟΙΧΕΙΑ.....	4
ΚΕΦΑΛΑΙΟ ΠΡΩΤΟ	7
1. Ορισμοί.....	7
1.1. Ισχύς	8
1.2. Εθνικό Συμφέρον	11
1.3. Δίλημμα Ασφαλείας.....	13
1.4. Πόλεμος	13
1.5. Ειρήνη.....	14
1.6. Δημοκρατία	15
1.7. Δημοκρατική Ειρήνη.....	19
1.7.1. Προκαταρκτικά Άρθρα.....	20
1.7.2. Οριστικά Άρθρα	22
ΚΕΦΑΛΑΙΟ ΔΕΥΤΕΡΟ.....	32
2. Σχολές Σκέψης	32
2.1. Ρεαλιστές.....	32
2.1.1. Κλασσικός Ρεαλισμός	34
2.1.2. Νεορεαλισμός.....	34
2.1.3. Επιθετικός Ρεαλισμός	36
2.1.4. Θεωρία Αιτίων Πολέμου	38
2.1.5. Άναρχο Διεθνές Σύστημα	39
2.1.6. Ηγεμονικές Αξιώσεις-Αναθεωρητικές Τάσεις	40
2.1.7. Κατάλοιπα Διενέξεων	41
2.1.8. Ανεξέλεγκτα Διεθνικά Φαινόμενα	41
2.2. Φιλελεύθεροι	42
2.3. Μαρξιστές	58
ΚΕΦΑΛΑΙΟ ΤΡΙΤΟ.....	61
3. Εμπειρικά Στοιχεία.....	61
3.1. Εξωτερική πολιτική ΗΠΑ.....	61
3.2. Ελλάδα-Τουρκία.....	71
3.3. Α΄ Παγκόσμιος Πόλεμος.....	77
3.4. Ο Πόλεμος της Κορέας και ο Φιλελευθερισμός στις ΗΠΑ	82
3.5. Η Βρετανική Πολιτική Ασφαλείας τη δεκαετία του 1930.....	88
3.6. Θουκυδίδης, Αρχαία Ελλάδα (4ος- 5ος αι. π.Χ)	90
3.7. Αμερικανική Επανάσταση (1775-1783).....	90
3.8. Αμερικανικός Εμφύλιος (1861-1865)	91
3.9. Ισπανοαμερικανικός Πόλεμος (1898).....	92
3.10. Δεύτερος Παγκόσμιος Πόλεμος (1940-1045) (Συμμαχικές Δυνάμεις - Φινλανδία).....	93
3.11. Κροατία - Γιουγκοσλαβία (1991-1992).....	94

ΚΕΦΑΛΑΙΟ ΤΕΤΑΡΤΟ.....	96
ΣΥΜΠΕΡΑΣΜΑΤΑ - ΕΠΙΛΟΓΟΣ	96
Βιβλιογραφία:	109
Πρωτογενείς:	109
Ελληνική:	109
Ξενόγλωσση:.....	110

Πανεπιστήμιο Πειραιώς

ΠΡΟΛΟΓΟΣ

Όταν ο Ιμμανουέλ Καντ στα 1795, έγραφε το δοκίμιο του «Η Αιώνια Ειρήνη» («Zum ewigen Frieden»), στην Ευρώπη υπήρχαν τόσες δημοκρατίες που τα δάκτυλα του ενός χεριού περίσσευαν στο μέτρημα τους. Απλά επηρεασμένος, από την ηθική του και τον ορθό λόγο του, πίστευε ότι θα μπορούσε να υπάρξει «αιώνια ειρήνη» καθώς ο τότε κόσμος δονείτο από τους απόηχους των, Αμερικανικής και Γαλλικής, Επανάστασεων και ήταν ενδεχόμενο να υπάρξουν και άλλες τέτοιες ή να εξελιχθούν οι αυτοκρατορίες και τα βασίλεια σε δημοκρατίες. Τα έξι προκαταρκτικά, τα τρία οριστικά άρθρα του και οι δύο προσθήκες είναι άμεσα επηρεασμένα, τόσο από τις αρχές του φιλελευθερισμού, του διαφωτισμού και του ουμανισμού, όσο και από τις αρχές των δύο επαναστάσεων.

Αυτά είχαν μάλλον ως αποτέλεσμα, για περισσότερο από ενάμιση αιώνα να μην ασχοληθεί κανείς μαζί τους μιας και η Ιερή Συμμαχία τέτοιες ιδέες τις έκρινε επικίνδυνες. Κατά τον Πρώτο Παγκόσμιο Πόλεμο, φιλελεύθερος. Αμερικανός Πρόεδρος, Γούντροου Γουίλσον, που αναζητούσε τρόπο να κηρύξει τον πόλεμο στην Γερμανία και εφηύρε την «ασφάλεια του κόσμου με την δημοκρατία». Από τον Β΄ παγκόσμιο Πόλεμο και εντεύθεν σχεδόν όλοι οι πρόεδροι των ΗΠΑ, είτε με δόγματα, Τρούμαν το 1947 για να βοηθήσει την μεταπολεμικό Ευρώπη να επουλώσει τα τραύματα της από τον πόλεμο και Αϊζενχάουερ το 1957 για να καταλάβει το κενό που δημιουργούσε η αδυναμία των Άγγλων και Γάλλων να διατηρήσουν την επιρροή τους στην Μέση Ανατολή από τα αραβικά εθνικιστικά κινήματα, όπως αυτό του Νάσσερ πού είχε ως αποτέλεσμα την παρ' ολίγον απώλεια του έλεγχου της Διώρυγας του Σουέζ. Είτε κατά τις ομιλίες τους κατά την ανάληψη των καθηκόντων τους, είτε για να διομολογήσουν τους κατά καιρούς πολέμους, (Κορέας Βιετνάμ, Ιράκ 1^ο & 2^ο Αφγανιστάν κ.α.), ή άλλες επιχειρήσεις που διεξήγαγαν οι ΗΠΑ για την υποστήριξη των συμφερόντων τους και την διατήρηση της επιρροής τους, μιλούσαν για την διάδοση και εξάπλωση της δημοκρατίας η οποία θα είχε ως αποτέλεσμα την ειρήνη. Επίσης, κατά την περίοδο του Ψυχρού Πολέμου, χρησιμοποιούσαν την δημοκρατία και την δημοκρατική ειρήνη, ως επιχείρημα κατά επεμβάσεων ή πολέμων που διεξήγαγε η Σοβιετική Ένωση ή και ως δέλεαρ για τις χώρες που ευρίσκονταν στην σφαίρα επιρροής της Σοβιετικής Ένωσης.

Αντιθέτως, όμως όταν ήθελαν να ελέγξουν κάποιες «ατίθασες» χώρες επέβαλαν με δόλιους τρόπους στρατιωτικά καθεστώτα δικτατορίες, Χιλή Αργεντινή και άλλες χώρες τις Λατινικής Αμερικής, Ελλάδα, (το συγγνώμη από τον Ελληνικό Λάο που ζήτησε ο Πρόεδρος Κλίντον κατά την επίσκεψη του στη Αθήνα τον Οκτώβριο του 1999).

Οι Ευρωπαϊκές χώρες, εν τω μεταξύ, μετά τον Β΄ Παγκόσμιο Πόλεμο, προσπάθησαν να εκδημοκρατιστούν, αφ' ενός και να συνεργαστούν αφ' εταίρου

με την ίδρυση και συμμετοχή σε κοινότητες, ΕΚΑΧ, ΕΚΑΕ ΕΟΚ. με σκοπό την αποφυγή ενός πόλεμου, συνεπικουρούμενες από τις ΗΠΑ με Σχέδιο Μάρσαλ, οι οποίες με το αζημίωτο και με το ΝΑΤΟ φρόντιζαν για την άμυνά τους, διατηρώντας ολόκληρη την Δυτική Ευρώπη υπό την επιρροή τους.

Η θεωρία της δημοκρατικής ειρήνης εμφανίζεται στους δυτικούς ακαδημαϊκούς κύκλους δειλά την δεκαετία του 1970. Όμως στις αρχές της δεκαετίας του 1982, με τα άρθρα του Doyle έρχεται στην ακαδημαϊκή επικαιρότητα υποστηριζόμενη από την σχολή των φιλελευθέρων. Αμέσως με την κατάρρευση της Σοβιετικής Ένωσης και του Ανατολικού Μπλοκ, η διάδοση της δημοκρατίας και κατ' επέκταση της δημοκρατικής ειρήνης φτάνει στο απόγειο της, καθώς οι χώρες που βρίσκονταν, υπό Σοβιετική επιρροή και οι χώρες που δημιουργήθηκαν από την διάσπαση της Σοβιετικής Ένωσης και της Γιουγκοσλαβίας, διψούσαν για δημοκρατία. Αποτέλεσμα της δίψας αυτής ήταν να περάσουν σχεδίασ όλες κάτω από την επιρροή των ΗΠΑ.

Από τη μελέτη στην προκείμενη εργασία, τόσο των εννοιών, των σχολών σκέψης όσο και των εμπειρικών στοιχείων, εξετάζοντας κάποιες *ad hoc* περιπτώσεις καθώς και τις εξωτερικές πολιτικές των ΗΠΑ και την Αγγλίας προέκυψε ότι, ο φιλελευθερισμός και η θεωρία της δημοκρατικής ειρήνης είναι ο μανδύας των ρεαλιστικών πολιτικών και της επιδίωξης των εθνικών συμφερόντων, ιδιαίτερα των ΗΠΑ.

Αν εξετάσουμε τα ανωτέρω προαναφερθέντα, αρχικά με μια πρώτη ματιά αυτά φαίνονται εντελώς φιλελεύθερα, δεν είναι όμως διότι όλα έχουν ως στόχο την επιδίωξη του εθνικού συμφέροντος και άρα είναι απολύτως ρεαλιστικά.

Θα συνταχθώ και συμφωνήσω, τόσο τον καθηγητή Stephen Van Evera, όσο και με τον Christopher Layne, ότι, όρος «θεωρία της δημοκρατικής ειρήνης» χρησιμοποιείται επειδή είναι ένας βολικός σύντομος όρος. Ωστόσο, για να κυριολεκτήσουμε, ο ισχυρισμός ότι οι δημοκρατίες δεν πολεμούν δημοκρατίες είναι μια πρόταση, ή την υπόθεση, παρά μια θεωρία. Η "θεωρία" της δημοκρατικής ειρήνης προτείνει μια αιτιώδη σχέση μεταξύ μιας ανεξάρτητης μεταβλητής (δημοκρατικές πολιτικές δομές σε επίπεδο μονάδας) με την εξαρτημένη μεταβλητή (την υποτιθέμενη απουσία πολέμου μεταξύ δημοκρατικών κρατών). Ωστόσο, αυτό δεν είναι μια αληθινή θεωρία, διότι η αιτιώδης σχέση μεταξύ των ανεξάρτητων και εξαρτημένων μεταβλητών δεν είναι ούτε αποδεδειγμένη, ούτε, όπως έχω αποδείξει σε αυτό το άρθρο, εξηγείται επαρκώς¹. Αφού οι ίδιοι οι φιλελεύθεροι ακαδημαϊκοί δεν έχουν μεταξύ τους σε έναν ορισμό για την έννοια της δημοκρατίας.

Συνοψίζοντας η μελέτη αυτή, με όλες ενδεχομένως τις ατέλειές της καταλήγει, ότι η «Θεωρία της Δημοκρατικής Ειρήνης», είναι μια πρόταση ή μια

¹ Stephen Van Evera, βλέπε υποσημείωση 1, στο Christopher Layne, Kant or Cant: The Myth of the Democratic Peace, *International Security*, Vol. 19, No. 2., Autumn, 1994, σελ. 5-49.

υπόθεση, καθώς τα επιχειρήματα των υποστηρικτών της, των φιλελευθέρων, αρχικά, ότι οι δημοκρατίες δεν πολεμούν και στην συνέχεια, ότι δεν πολεμούν μεταξύ τους δεν ευσταθούν, είναι όμως το φιλελεύθερο περιτύλιγμα στα ρεαλιστικά σχέδια των διαμορφωτών πολιτικής των χωρών που την χρησιμοποιούν και ιδιαίτερα των υπερδυνάμεων.

Πανεπιστήμιο Πειραιώς

ΕΙΣΑΓΩΓΗ – ΙΣΤΟΡΙΚΑ ΣΤΟΙΧΕΙΑ

«Η πολιτική είναι ο θύνων νους και ο πόλεμος απλώς το όργανο...επομένως δεν υπάρχει άλλη πιθανότητα εκτός της υποταγής της στρατιωτικής άποψης στην πολιτική²» (Carl von Clausewitz)

Η Αιώνια Ειρήνη («Zum ewigen Frieden» «Perpetual Peace») το ο δοκίμιο του Ιμμανουέλ Καντ γράφτηκε το 1795 σε μια Ευρώπη επηρεασμένη και αναστατωμένη ακόμα από τη Γαλλική Επανάσταση, όπου η κατάσταση ήταν ακόμα ρευστή και οι εξελίξεις αβέβαιες. Ήταν αυτή ακριβώς η πολιτική αστάθεια και αβεβαιότητα που έκαναν ακόμα μεγαλύτερη και πιο έντονη την ανάγκη όχι για ένα θεωρητικό φιλοσοφικό ιδεολογικό κατασκεύασμα αλλά για κάτι χειροπιαστό πρακτικό κα εφαρμόσιμο. Έτσι το δοκίμιο του Καντ δεν είναι ένας ύμνος που εκθειάζει τις αρετές της ειρήνης για να τις αντιπαραβάλλει με τα δεινά που προκαλεί ο πόλεμος, αλλά απευθύνεται στη Λογική (Logic (Logik) 1800) δίνοντας πρακτικές οδηγίες για το πώς θα μπορέσει η ιδέα της αιώνιας ειρήνης να υλοποιηθεί.

Τέλος, ως προς το δοκίμιο του Καντ περί δημοκρατικής ειρήνης, έχει εντυπωσιακά επίκαιρο και διαχρονικό χαρακτήρα η προσέγγισή του για τον σταδιακό αφοπλισμό (ακόμα περισσότερο τώρα με τη μεγάλη διασπορά των πυρηνικών και βιολογικών όπλων), η πρόταση για οικονομική ανεξαρτησία των κρατών (καθώς η οικονομία ήταν πάντα ο δούρειος ίππος των ισχυρών κρατών για να επεμβαίνουν στα εσωτερικά των λιγότερο ισχυρών), η αντίθεσή του στις «καλοπροαίρετες» ειρηνευτικές επεμβάσεις (φαινόμενο όλο και πιο συχνό) η ιδέα μια ομοσπονδιακής ένωσης και τέλος η πρόβλεψή του για το ρόλο των οικονομικών συμφερόντων τα οποία θα μπορούσαν να λειτουργήσουν καταλυτικά στην επιδίωξη της ειρήνης και στην εξομάλυνση των διεθνών διαφορών.

Για τους υποστηρικτές της δημοκρατικής ειρήνης, τα δημοκρατικά καθεστώτα είναι λιγότερο φιλοπόλεμα για δύο κυρίως λόγους, έναν δομικό κι

² Οι δημιουργοί της σύγχρονης στρατηγικής : Από το Μακκιαβέλλι στην πυρηνική εποχή / επιμέλεια Peter Paret · μετάφραση Ευάγγελος Κατσάνης · επιμέλεια Θάνος Ντόκος. - Αθήνα: Τουρίκη, 2004, σελ. 571

έναν θεωρητικό. Αφενός οι ίδιες οι δομές του δημοκρατικού πολιτεύματος και οι θεσμικά κατοχυρωμένες δικλείδες ασφαλείας κι ελέγχου της εξουσίας που ενυπάρχουν σε αυτό, καθιστούν την εμπλοκή σε πόλεμο πολύ πιο δύσκολη απόφαση, απ' ό,τι σε ένα απολυταρχικό καθεστώς. Αφετέρου, η ίδια η κουλτούρα και η παιδεία σε μια δημοκρατία, ενισχύει την επίλυση των διαφορών με το διάλογο, τη συνδιαλλαγή και τις αμοιβαίες υποχωρήσεις περισσότερο, παρά με την προσφυγή στη βία.

Το ζήτημα της δημοκρατικής ειρήνης (αρχικά ότι οι δημοκρατίες δεν πολεμούν και μετέπειτα ότι οι δημοκρατίες δεν πολεμούν μεταξύ τους) έχει απασχολήσει πολύ τους διεθνολόγους. Η δημοκρατική ειρήνη υπαινίσσεται την ύπαρξη μιας σχέσης ανάμεσα σε μια ανεξάρτητη μεταβλητή (τον τύπο του πολιτεύματος στο εσωτερικό ενός κράτους και τις διοικητικές δομές του) και στην εξαρτημένη μεταβλητή (την –ισχυριζόμενη– απουσία πολέμου μεταξύ δημοκρατικών κρατών). Κι ενώ είναι γεγονός ότι οι πολεμικές συγκρούσεις ανά τον κόσμο έχουν μειωθεί αισθητά, δεν είναι ξεκάθαρο εάν οφείλεται στην εξάπλωση της δημοκρατίας ή σε κάποιο άλλο συνδυασμό παραγόντων.

Μετά τη διατύπωση της Θεωρίας της Αιώνιας Ειρήνης από τον Ιμμανουέλ Καντ, υπήρξε απόλυτη σιωπή για πάνω από έναν και πλέον αιώνα. Ακόμη και κατά τις Συνθήκες των Παρισίων το 1814 και της Βιέννης το 1815, οι οποίες ήταν χρονικά εγγύτερες στην Θεωρία του Καντ δεν έγινε λόγος για δημοκρατίες ή δημοκρατική ειρήνη, καθώς στις συζητήσεις κυριαρχούσε ο Μέττερνιχ και η «Ιερή Συμμαχία», στην οποία μετείχαν οι Αυτοκρατορίες της Αυστρίας, της Ρωσίας και το Βασίλειο της Πρωσίας.

Κατά τον πρώτο παγκόσμιο πόλεμο, ο Αμερικανός Πρόεδρος Γούντροου Γουίλσον διακηρύττει στις 2 Απριλίου 1917, «Ο κόσμος θα γίνει ασφαλής με τη Δημοκρατία.»³ και τέσσερις μέρες αργότερα το Κογκρέσο ψηφίζει την κήρυξη του πολέμου κατά της Γερμανίας.

Έκτοτε και έως τις σήμερα σχεδόν όλοι οι αμερικανοί πρόεδροι μιλούν για δημοκρατία και ειρήνη ή δημοκρατική ειρήνη, είτε κατά την ανάληψη των καθηκόντων τους, (inaugural address), είτε κατά τις ετήσιες προγραμματικές τους δηλώσεις στο Κογκρέσο, είτε κατά την έκδοση δογμάτων, (Τρούμαν 1947 και Αϊζενχάουερ 1957), για να φθάσουμε στους Μπους πάτερα (Α΄ πόλεμος του

³ Woodrow Wilson, "The world must be made safe for democracy.", 2-4-1917

Κόλπου και υιό (Αφγανιστάν και Β΄ Πόλεμος του Κόλπου και στους Κλίντον και Ομπάμα. Εδώ πρέπει να διακρίνουμε ποιοτικά τρεις περιόδους, πριν τον Β΄ Παγκόσμιο Πόλεμο, εκείνη του Ψυχρού Πολέμου και αυτήν που ακολούθησε την κατάρρευση του Ανατολικού Μπλοκ και το τέλος του Ψυχρού Πολέμου, όπου ακολούθησε, η δημιουργία νέων κρατών και ο πλήρης ή μη εκδημοκρατισμός όλων των χωρών, που είτε αποδεδειχθήκαν από την πρώην Σοβιετική επιρροή είτε προέκυψαν ως νέες από την διάλυσή της Σοβιετικής Ένωσης, καθώς και εκείνης της πρώην Γιουγκοσλαβίας που ακολούθησε.

Ενώ οι ακαδημαϊκοί από την δεκαετία του 1970 με τους Small & Singer αρχίζουν δειλά – δειλά να μιλούν και να γράφουν για την δημοκρατική ειρήνη. Η αφετηρία όμως για να αρχίσουν οι συζητήσεις όμως γίνεται, με τους φιλελευθέρους και πρώτα, με τα δύο άρθρα του Doyle⁴ το 1983, στην επιθεώρηση «Philosophy and Public Affairs». Για να ακολουθήσουν Rummel, Rawls, Owen, Maoz & Abdolali, Bremer, Maoz & Russet Για να απαντήσουν οι ρεαλιστές με τον Mearsheimer⁵ και τον Layne⁶ αλλά και με άλλους. Για να φθάσουμε στην περιβόητη «Αραβική Άνοιξη» και στη κατάρρευση της Λιβύης και της Αιγύπτου, ενώ οι πολυδιαφημισμένες δημοκρατίες στο Αφγανιστάν και στο Ιράν αναζητούνται.

⁴ Michael W. Doyle, "Kant, Liberal Legacies, and Foreign Affairs". *Philosophy and Public Affairs* (Vol. 12, No. 3. Summer, 1983: 205–235.

⁵ John Mearsheimer : *Η Τραγωδία της Πολιτικής των Μεγάλων Δυνάμεων, Ποιότητα*, Αθήνα 2006, σελ. 128

⁶ Christopher Layne, 1994, σελ. 5-49.

ΚΕΦΑΛΑΙΟ ΠΡΩΤΟ

1. Ορισμοί

Απαρχή οποιασδήποτε μελέτης, ανάλυσης, συζήτησης σχετικής με τις διεθνείς σχέσεις θα πρέπει να είναι το ευρύτερο διεθνές σύστημα και η δομή του. Εξετάζοντας το διεθνές σύστημα θα πρέπει να προσδιοριστεί α) η δομή του, αν είναι δηλαδή ιεραρχικό ή άναρχο, β) ποιοι είναι οι κύριοι δρώντες και γ) ποιός ο συσχετισμός δυνάμεων μεταξύ τους.

Σε αντίθεση με το εσωτερικό των κρατικών δρώντων που το απαρτίζουν, στο διεθνές σύστημα δεν υπάρχει μια ανώτερη ρυθμιστική αρχή που θα επιβάλλει την τάξη, είναι δηλαδή άναρχο. Μέσα σε αυτό το άναρχο διεθνές σύστημα ο πόλεμος είναι πάντα πιθανός και τα κράτη πρέπει να είναι προετοιμασμένα, καθώς κυριαρχεί ο νόμος της Φύσης. Συνεπώς, οι σχέσεις των κρατών είναι κατά βάση συγκρουσιακές. Μέσα σε ένα τέτοιο σύστημα, μέριμνα κάθε κράτους είναι να φροντίσει πρώτα και κύρια να εξασφαλίσει την επιβίωσή του και να μεγιστοποιήσει την ασφάλειά του. Ισχύει δηλαδή η αρχή της *αυτοβοήθειας*. Επιπροσθέτως, τα κράτη είναι αναγκασμένα να δρουν ορθολογικά, κατά συνέπεια ο ρόλος του δικαίου και της ηθικής υποβαθμίζονται όταν πρόκειται για την επιβίωση και το εθνικό συμφέρον.

Το άναρχο διεθνές σύστημα μπορεί να έχει τρεις μορφές: να είναι α) *μονοπολικό*: να υπάρχει δηλαδή μια δύναμη με αδιαμφισβήτητη υπεροχή ισχύος σε έναν τομέα (όπως σήμερα στο στρατιωτικό επίπεδο) ή σε περισσότερους⁷. Κάποιοι θεωρητικοί με την κατάρρευση του Ανατολικού Μπλοκ και στην επιφανόμενη μονοκρατορία των ΗΠΑ προέβλεπαν την επικράτηση της φιλελεύθερης δημοκρατίας σε όλη την Υφήλιο άρα την Αιώνια Ειρήνη και άρα το «Τέλος της Ιστορίας»⁸, πράγμα που βέβαια δεν συνέβη. β) *διπολικό* (όπως στον Ψυχρό Πόλεμο) όπου δυο μεγάλες δυνάμεις ανταγωνίζονται για την

⁷ Η ύπαρξη μιας και μόνης υπερδύναμης με αδιαφιλονίκητη και αδιαμφισβήτητη υπεροχή, φαίνεται να λειτουργεί σταθεροποιητικά για το σύστημα. Σε αντίθετη περίπτωση, όταν δηλαδή εμφανιστεί κάποιος διεκδικητής, στον οποίο οι άνισοι ρυθμοί ανάπτυξης επιτρέπουν να απειλήσει την πρωτοκαθεδρία ισχύος της υπερδύναμης, το σύστημα αποσταθεροποιείται. Η πιθανότητα ενός πολέμου αυξάνεται ευθέως ανάλογα με την αύξηση της ισχύος του διεκδικητή. Συνεπώς, για τους ρεαλιστές, η κυριαρχία των ΗΠΑ τις τελευταίες δεκαετίες και η αποδοχή της υπεροχής αυτής από τις άλλες ευρωπαϊκές δυνάμεις είναι ο λόγος σταθερότητας στο σύστημα και όχι το δημοκρατικό ή όχι πολίτευμά τους.

⁸ Francis Fukuyama. *The End of History and the Last Man*. Free Press. New York, 1992

πρωτοκαθεδρία, την αύξηση της ισχύος τους και των ζωνών επιρροής τους ή γ) *πολυπολικό* (όπως στο 19ο αιώνα) όπου πολλές δυνάμεις προσπαθούν να επικρατήσουν σε ένα παιχνίδι λεπτών ισορροπιών.

Ως προς τη μελέτη του πολέμου και τα αίτιά του, υπάρχουν 3 επίπεδα ανάλυσης, που χρησιμοποιούνται από τις διάφορες σχολές σκέψεις. Για τη σχολή των Φιλελευθέρων αλλά και για τους Μαρξιστές τα αίτια του πολέμου πρέπει να αναζητηθούν σε επίπεδο κρατικών δομών, ενώ για τους ρεαλιστές η μορφή του πολιτεύματος, ή οι οικονομικές δομές του κράτους δεν παίζουν κανένα ρόλο, αλλά είναι η ίδια η δομή του διεθνούς συστήματος και τα χαρακτηριστικά του που ωθούν τα κράτη σε πόλεμο. Τέλος, πρώτος ο Θουκυδίδης εισήγαγε ένα ακόμα επίπεδο ανάλυσης, αυτό της πολιτικής ηγεσίας και το οποίο αποκτά καθοριστική διάσταση στην περίπτωση που ο πολιτικός ηγέτης δρα αυτόνομα και κατά συνέπεια οι στρατηγικές του επιλογές βασίζονται σε εντελώς προσωπικές θεωρήσεις⁹. Διακρίνουμε συνεπώς τρία επίπεδα ανάλυσης, α) το ατομικό, β) το κρατικό και γ) το συστημικό.

1.1. Ισχύς

Η ισχύς είναι ο βασικότερος παράγοντας σύμφωνα με τους ρεαλιστές, που εξηγεί τη συμπεριφορά των κρατών. Δυστυχώς η έννοια της ισχύος, είναι κάτι σχετικό, αφορά περισσότερο σε ένα σύνολο ιδιοτήτων παρά αποκλειστικά σε έναν μόνο τομέα και αποκτά νόημα στις διεθνείς σχέσεις μόνο σε αντιδιαστολή μεταξύ των δρώντων και όχι σε απόλυτα μεγέθη. Ένα άλλο χαρακτηριστικό της ισχύος που καθιστά τον ορισμό της τόσο δύσκολο, είναι ότι πρόκειται για μια έννοια δυναμική, όχι για κάτι το στατικό και στιγμιαίο: Οι εξελίξεις (τεχνολογικές, οικονομικές, πολιτικές) τρέχουν και μεταβάλλονται συνεχώς και επομένως η ισχύς ενός κράτους μεταβάλλεται ανάλογα. Επιπροσθέτως, η ισχύς είναι μια συνισταμένη πολλών συνιστωσών, απτών (όπως ο πληθυσμός, η τεχνολογική και βιομηχανική ανάπτυξη, η οικονομία, η πολιτική σταθερότητα, ο στρατός, οι φυσικοί πόροι και οι πλουτοπαραγωγικές πηγές, η γεωπολιτική θέση) και απροσδιόριστων (ηγεσία και προσωπικότητες, εξωτερική πολιτική, διπλωματία, χάραξη υψηλής στρατηγικής κλπ).

⁹ Αθ. Πλατιάς: Διεθνείς Σχέσεις και Στρατηγική στον Θουκυδίδη, εκδ. ΕΣΤΙΑ, 2007, σελ. σελ.65

Για τον Morgenthau, παραδείγματος χάριν, η ισχύς ορίζεται ως «καθετί που επιβάλλει και διατηρεί τον έλεγχο ενός ανθρώπου πάνω σ' έναν άλλο άνθρωπο και καλύπτει όλες τις κοινωνικές σχέσεις που υπηρετούν το συγκεκριμένο σκοπό, από τη φυσική βία ως τους πιο αδιόρατους ψυχολογικούς δεσμούς με τους οποίους ένας άνθρωπος ελέγχει τη σκέψη ενός άλλου»¹⁰. Σημαντικό όμως ρόλο στην έννοια της ισχύος παίζει και η θέληση κάποιου να επιβάλλει αυτή την ισχύ. Εάν ένα κράτος έχει αναμφισβήτητη υπεροχή αλλά το αγνοεί ή δεν έχει τη βούληση να την χρησιμοποιήσει, καθίσταται πρακτικά ανίσχυρο. Ή αλλιώς, όπως το διατύπωσε ο Θουκυδίδης, «Ο ισχυρός επιβάλλει όσα του επιτρέπει η δύναμή του και ο αδύνατος υποχωρεί όσο του επιβάλλει η αδυναμία του»¹¹.

Έτσι, δεν υπάρχει μόνο ένας ορισμός για την ισχύ, αφού για κάποιους είναι ένα σύνολο ιδιοτήτων και χαρακτηριστικών, ενώ κατ' άλλους αφορά στις σχέσεις μεταξύ δύο πολιτικών δρώντων με ανεξάρτητη βούληση. Ωστόσο, σύμφωνα με τον *Mearsheimer*, πατέρα του επιθετικού ρεαλισμού, «η θεωρία ενός μελετητή καθορίζει ποιος είναι ο κατάλληλος ορισμός. Το εάν ο ορισμός έχει νόημα εξαρτάται από το πόσο καλά η θεωρία εξηγεί την διεθνή πολιτική»¹².

Σύμφωνα με τον *Mearsheimer*, υπάρχουν δύο είδη ισχύος: η λανθάνουσα και η στρατιωτική. Η λανθάνουσα ισχύς αναφέρεται σε κοινωνικοοικονομικά στοιχεία με βασικότερα τον πλούτο ενός κράτους και τον πληθυσμό του, καθώς αποτελούν βασική προϋπόθεση για την οικοδόμηση της στρατιωτικής ισχύος την οποία ο ίδιος την ταυτίζει σχεδόν με την υπαρκτή ισχύ ενός κράτους μιας και αυτή είναι συνάρτηση των στρατιωτικών δυνάμεων ενός κράτους και με το πώς αυτές συγκρίνονται με τις στρατιωτικές δυνάμεις ανταγωνιστικών κρατών¹³. Η στρατιωτική ισχύς, ευνοεί τη δημιουργία ενός μονοπολικού συστήματος, διότι ο κύριος σκοπός κάθε κράτους είναι να μεγιστοποιήσει το μερίδιό του επί της παγκόσμιας ισχύος, γεγονός που σημαίνει όχι μόνο ότι πρέπει να είναι

¹⁰ Hans Morgenthau, *Politics among Nations: The Struggle for Power and Peace*, New York Knopf, 1948, σελ.9

¹¹ Θουκυδίδου Ιστορία (μτφρ Άγγελου Βλάχου) εκδ. Εστία, 1998, Ε89

¹² John Mearsheimer: *Η Τραγωδία της Πολιτικής των Μεγάλων Δυνάμεων*, εκδ. Ποιότητα, Αθήνα 2006, σελ. 128

¹³ Για τον Mearsheimer, ακόμα και στην πυρηνική εποχή οι στρατοί ξηράς είναι εκείνοι που κατέχουν πρωτεύοντα ρόλο στον καθορισμό της ισχύος, με τα αεροπορικές και τις ναυτικές δυνάμεις να έχουν σημαντικό μεν, αλλά υποστηρικτικό ρόλο.

ισχυρότερο από όλες τις άλλες μεγάλες δυνάμεις αλλά να γίνει μοναδική μεγάλη δύναμη στο σύστημα, να επιτύχει δηλαδή την ηγεμονία.

Σύμφωνα με τη θεωρία του επιθετικού ρεαλισμού (για τον οποίο η στρατιωτική ισχύς είναι καθοριστικής σημασίας μέγεθος), στο διεθνές σύστημα δεν υπάρχουν δυνάμεις δίχως αναθεωρητικές τάσεις, που να επιθυμούν δηλαδή τη διατήρηση του status quo, πλην του περιστασιακού ηγεμόνα που έχει σαν στόχο να διατηρήσει την κυρίαρχη θέση του επί των λοιπών κρατών - εν δυνάμει ανταγωνιστών. Τα κράτη αναζητούν διαρκώς ευκαιρίες προκειμένου να αλλάξουν την ισορροπία ισχύος προς δικό τους όφελος και θα χρησιμοποιήσουν βία για να την αλλάξουν εάν θεωρήσουν ότι αυτό μπορεί να γίνει με κάποιο λογικό τίμημα¹⁴. Κατά συνέπεια, θα λέγαμε ότι η συνεχής επιδίωξη της στρατιωτικής ισχύος ευνοεί την ανάπτυξη ενός μονοπολικού συστήματος με μια στρατιωτική υπερδύναμη να κατέχει ηγετικό ρόλο και μικρότερες περιφερειακές δυνάμεις που προσπαθούν να την ανταγωνιστούν.

Ένας άλλος τύπος ισχύος είναι η *οικονομική ισχύς* η οποία βασίζεται στην εξελιγμένη βιομηχανία, στην ανεπτυγμένη οικονομία και στους άφθονους πλουτοπαραγωγικούς πόρους ωστόσο ενώ σύμφωνα με τους υποστηρικτές του φιλελευθερισμού μπορεί να οδηγήσει στην ανάπτυξη στενών εμπορικών σχέσεων αλληλεξάρτησης¹⁵ οι οποίοι θα μπορούσαν να αυξήσουν τις οικονομικές συνέπειες ενός πολέμου και λειτουργώντας έτσι αποτρεπτικά, για τους ρεαλιστές η οικονομική ισχύς δίχως την υποστήριξη των στρατιωτικών μέσων δεν έχει πολύ μεγάλη αξία. Η Ιαπωνία για παράδειγμα, ενώ έχει μια πολύ ανεπτυγμένη οικονομία δεν αποτελεί μεγάλη δύναμη γιατί με τις σχετικά ασθενείς ένοπλες δυνάμεις που διαθέτει, εξαρτάται για την ασφάλειά της από τις ΗΠΑ. Η έμφαση στην ανάπτυξη της οικονομικής ισχύος, παραβλέποντας τη στρατιωτική, ευνοεί τη δημιουργία ενός πολυπολικού διεθνούς συστήματος αποτελούμενο από αρκετές μεγάλες-περιφερειακές δυνάμεις, με ένα στενό ενδεχομένως πλέγμα οικονομικών σχέσεων μεταξύ τους, αλλά καμία ικανή να διεκδικήσει παγκόσμια ηγεμονία.

¹⁴ John Mearsheimer : Η Τραγωδία της Πολιτικής των Μεγάλων Δυνάμεων, εκδ. Πποιότητα, Αθήνα 2006, σελ. 25

¹⁵ Joseph Nye - Robert Keohane, Power and Interdependence, World Politics in Transition, Little, Brown and Company, Boston, 1977, σελ. 23-25 & 29-37

Σύμφυτη των δύο προηγούμενων μορφών ισχύος είναι *διπλωματική ισχύς*, διότι με την αναζήτηση συμμάχων μπορεί ένα κράτος να αυξήσει τόσο την οικονομική του, όσο και την στρατιωτική του ισχύ¹⁶.

Τέλος, υπάρχει η σχετικά πρόσφατη θεωρία της *ήπιας ισχύος*, σε αντιδιαστολή με τη «σκληρή ισχύ» που χρησιμοποιεί τον εξαναγκασμό και τη βία, η οποία βασίζεται περισσότερο στη γοητεία που μπορεί να ασκήσει ένα κράτους μέσω του πολιτισμού και γενικότερα του τρόπου ζωής που προβάλλει, ώστε τα υπόλοιπα κράτη να θέλουν να το μιμηθούν. Η ήπια ισχύς σύμφωνα με τον εμπνευστή της Joseph Nye, έχει να κάνει περισσότερο με θέματα όπως η κουλτούρα, η ιδεολογία, οι διεθνείς οργανισμοί η πειθώς και η επιρροή η οποία όμως δεν θα προέρχεται από τον εξαναγκασμό (μέσω στρατιωτικής και οικονομικής ισχύος) αλλά από την ίδια τη βούληση των κρατών να ακολουθήσουν το παράδειγμα του ενός. Ορίζεται λοιπόν ως ήπια ισχύς η μορφή εξουσίας που *πειθεί* τους άλλους να επιθυμούν αυτό που επιθυμείς, αντί να τους εξαναγκάζει. Πρόκειται κατά βάση για ένα έμμεσο τρόπο προβολής ισχύος. Γράφει, χαρακτηριστικά, ο Nye: *«Η σκληρή ισχύς βασίζεται σε κίνητρα (καρότο) ή σε απειλές (μαστίγιο). Υπάρχει όμως και ένας έμμεσος τρόπος άσκησης εξουσίας. Μια χώρα μπορεί να επιτύχει τα αποτελέσματα που επιθυμεί στην παγκόσμια πολιτική, επειδή άλλες χώρες θέλουν να την ακολουθήσουν, θαυμάζοντας τις αξίες της, μιμούμενοι το παράδειγμά της, φιλοδοξώντας να φθάσουν στο επίπεδό της σε ευημερία και ελευθερία»*.

Συμπερασματικά, παρόλο που δεν υπάρχει ένας κοινά αποδεκτός ορισμός για την ισχύ, μπορεί να περιγραφεί ως *«ψυχολογική σχέση στην οποία ο ένας δρών είναι σε θέση να ελέγχει τη συμπεριφορά του άλλου δρώντος»¹⁷*

1.2. Εθνικό Συμφέρον

Ανά τους αιώνες της ανθρώπινης Ιστορίας, πόλεμοι, σφαγές, γενοκτονίες, εισβολές, εκστρατείες, συμμαχίες, προδοσίες έγιναν στο όνομα του εθνικού συμφέροντος, ωστόσο, ακόμα και σήμερα κανείς δεν είναι σε θέση να δώσει έναν καθολικό ορισμό της έννοιας του εθνικού συμφέροντος, με τον οποίο θα

¹⁶ Αθ. Πλατιάς: Διεθνείς Σχέσεις και Στρατηγική στον Θουκυδίδη, Εστία, Αθήνα, 2007, σελ. 49-50

¹⁷ Θ. Κουλουμπής: Διεθνείς Σχέσεις - Εξουσία και Δικαιοσύνη, Παπαζήση, Αθήνα 1995 σελ. 9

συμφωνήσουν όλοι. Φυσικά αφού δεν είναι δυνατόν να υπάρξει ένας κοινά αποδεκτός ορισμός για το τι συνιστά το Εθνικό συμφέρον, είναι ακόμα πιο δύσκολο να οριστεί το πώς αυτό προσδιορίζεται αλλά και από ποιον. Έτσι, ενώ για τον Πλάτωνα το κοινό καλό θα έπρεπε να οριστεί από έναν Φιλόσοφο βασιλιά υποστηριζόμενο από μια μικρή ελίτ πολύ μορφωμένων και δίκαιων συμβούλων οι οποίοι θα παρέμεναν αδιάφθοροι από την εξουσία, ο Αριστοτέλης διατύπωνε μια περισσότερο δημοκρατική άποψη: το κοινό καλό μπορεί να οριστεί μέσα από διαρκή διάλογο, πάνω στο συλλογικό συμφέρον, αποτελεί μια σύνθεση συγκρουόμενων συμφερόντων και ταυτόχρονα λαμβάνονται υπόψη και προστατεύονται τα συμφέροντα και τα δικαιώματα της μειοψηφίας.

Στην πιο σύγχρονη εποχή, οι υποστηρικτές του ρεαλισμού, παρά τις διαφοροποιήσεις μεταξύ των επιμέρους σχολών, ταυτίζουν τις έννοιες ισχύς και εθνικό συμφέρον υποστηρίζοντας ότι σκοπός κάθε κράτους είναι η αύξηση της ισχύος του. Για παράδειγμα, για τον Mearsheimer, τελικός σκοπός μιας μεγάλης δύναμης είναι να αναδειχθεί σε ηγεμονία, σε αντίθεση με τον πιο συντηρητικό Waltz ο οποίος πιστεύει πως στόχος των μεγάλων δυνάμεων δεν είναι να αυξήσουν την ισχύ τους εις βάρος των υπολοίπων αλλά το να διατηρήσουν τη θέση τους στο σύστημα.

Τελικά, στη σύγχρονη εποχή, εξαιτίας της πολυπλοκότητας της λειτουργίας των εθνών-κρατών, ανεξάρτητα από το είδος του πολιτεύματος, οι πολιτικές αποφάσεις λαμβάνονται από μια μικρή ελίτ, και είναι τέτοιες που να προάγουν το εθνικό συμφέρον, ανάλογα πώς αυτό καθορίζεται από εκείνους που λαμβάνουν τις αποφάσεις. Θα μπορούσαμε λοιπόν να πούμε ότι στη σύγχρονη εποχή το εθνικό συμφέρον καθορίζεται από την εκάστοτε κυβέρνηση και επηρεάζεται από διάφορους παράγοντες όπως η μόρφωση, η ιδεολογία¹⁸ των κυβερνώντων, τα ήθη και έθιμα, οι πολιτιστικές παραδόσεις, η γεωγραφική θέση και οι κοινωνικοπολιτικές συγκυρίες, αλλά και οι γενικότερες διεθνείς συγκυρίες.

¹⁸ Γενικά, φαίνεται να υπάρχει μια σχέση αλληλεπίδρασης και ανατροφοδότησης ανάμεσα στην ιδεολογία και στο εθνικό συμφέρον, μέσα από την οποία το ένα επηρεάζει και διαμορφώνει το άλλο

1.3. Δίλημμα Ασφαλείας¹⁹

Καθώς το διεθνές σύστημα είναι άναρχο και απουσιάζει μια ανώτατη ρυθμιστική αρχή η οποία θα επιβάλλει στα κράτη ορισμένους κανόνες συμπεριφοράς, τα κράτη επιζητούν όλο και περισσότερη ισχύ προκειμένου να εξασφαλίσουν πρώτα και κύρια την επιβίωσή τους και εν συνεχεία ότι θα διατηρήσουν τη θέση τους στο διεθνές σύστημα (ή ότι θα την ενισχύσουν²⁰). Το πρόβλημα που προκύπτει είναι ότι κανένα κράτος δεν μπορεί να αυξήσει την ασφάλειά του (είτε αναβαθμίζοντας τη θέση του στο διεθνές σύστημα, ή αυξάνοντας τους εξοπλισμούς του), χωρίς να μειωθεί η αίσθηση ασφαλείας των υπολοίπων κρατών, τα οποία με τη σειρά τους πιέζονται να αυξήσουν το δικό τους εξοπλισμό κι έτσι οδηγούμαστε σε ένα φαύλο κύκλο εξοπλισμών. Εν ολίγοις, το δίλημμα ασφαλείας προκύπτει επειδή πολλά από τα μέσα που χρησιμοποιεί ένα κράτος για να αυξήσει την ασφάλειά του, μειώνει την ασφάλεια των υπολοίπων κρατών, ακόμα κι αν δεν υπάρχει πρόθεση απειλής.

1.4. Πόλεμος

Πόλεμος είναι η οργανωμένη βία που ασκείται μεταξύ πολιτικών μονάδων με σκοπό την επιβολή της θέλησης της νικήτριας επί της ηττημένης²¹. Ως προς το πρώτο επίπεδο ανάλυσης, το ατομικό, πολλοί μελετητές αναζητούν τα αίτια του πολέμου στην ίδια τη φύση του ανθρώπου, θεωρώντας ότι αποτελεί αναπόσπαστο κομμάτι της. Ακόμα και ο ίδιος ο Καντ στο σύγγραμμά του θεωρεί ότι η οργάνωση του ανθρώπου σε κοινωνίες αντιβαίνει στην πολεμοχαρή και βίαιη φύση του²². Στο δεύτερο επίπεδο ανάλυσης, τα αίτια του πολέμου σχετίζονται με συγκεκριμένους τύπους κρατικών δομών (πολιτικών ή οικονομικών) οι οποίες αν εξαλειφθούν θα επικρατήσει η ειρήνη. Τόσο οι φιλελεύθεροι όσο και οι σοσιαλιστές αναζήτησαν τα αίτια του πολέμου σε

¹⁹ ΑΘ. ΠΛΑΤΙΑΣ: Διεθνείς σχέσεις και στρατηγική στον Θουκυδίδη, Εστία, 2007, σελ. 30

²⁰ Παναγιώτης Ήφαιστος, Ιστορία, θεωρία και πολιτική φιλοσοφία των διεθνών σχέσεων, Ποιότητα, 2002, σελ 92-93

²¹ Κωνσταντίνος Κολιόπουλος: Η Στρατηγική Σκέψη από την Αρχαιότητα έως Σήμερα, Ποιότητα, Αθήνα, 2008, σελ. 37

²² Η αναγωγή ωστόσο γενικά στην ανθρώπινη φύση προκειμένου να εξηγηθεί ένα κοινωνικό φαινόμενο δεν είναι ιδιαίτερα πειστική, ειδικά όταν δεν μπορεί να εξηγήσει τυχόν αποκλίσεις από τη θεωρία. Πχ, οι Σουηδοί έχουν να εμπλακούν σε πόλεμο από το 1815 ενώ οι Ελβετοί από το 1848.

κρατικό επίπεδο υποστηρίζοντας οι μιν ότι ευθύνονται τα αυταρχικά και ανελεύθερα καθεστώτα, οι δε η οικονομική οργάνωση του καπιταλισμού. Τέλος, στο τρίτο επίπεδο ανάλυσης, το συστημικό αναζητούν τα αίτια του πολέμου οι υποστηρικτές της σχολής του ρεαλισμού καθώς θεωρούν ότι άσχετα από τις εσωτερικές δομές τους, τα κράτη είναι αναγκασμένα να ακολουθούν συγκεκριμένες συμπεριφορές εξαιτίας της δομής του συστήματος που δημιουργεί συνθήκες ανασφάλειας και διλήμματα ασφαλείας.

*Παρεμποδιστικός πόλεμος- προληπτικός πόλεμος*²³: είναι πόλεμοι που ξεκινούν βασιζόμενοι στην εκτίμηση ότι επίκειται εχθρική επίθεση, με στόχο τη ματαίωσή της. Ο σκοπός εδώ είναι η καταστροφή μιας εν δυνάμει απειλής προτού αυτή προλάβει να εκδηλωθεί. Η διαφορά μεταξύ των δύο βρίσκεται στον χρόνο που εκτιμάται ότι θα εκδηλωθεί η απειλή στον προληπτικό πόλεμο αυτός ο χρόνος μπορεί να μεταφράζεται ακόμα και σε ώρες, ενώ στον παρεμποδιστικό ο σχεδιασμός είναι πιο μακροπρόθεσμος καθώς στόχος είναι να εμποδιστεί ένα κράτος να αναβαθμίσει την ισχύ του, και να απειλήσει τον επιτιθέμενο, όσο ακόμα ο επιτιθέμενος βρίσκεται σε πλεονεκτική θέση.

Περιορισμένος πόλεμος: είναι ο πόλεμος κατά τη διάρκεια του οποίου τα αντιμαχόμενα μέρη επιδεικνύουν αυτοσυγκράτηση προκειμένου να αποφευχθεί τυχόν ανεξέλεγκτη κλιμάκωση²⁴. Αυτή η αυτοσυγκράτηση μπορεί αν μεταφραστεί πολλαπλά: περιορισμός στους τύπους εξοπλισμών, στην επιλογή στόχων κλπ. Τέτοια περίπτωση περιορισμένου πολέμου ήταν αυτή της Κορέας, όπου αποφεύχθηκε η χρήση πυρηνικών όπλων και οι βομβαρδισμοί κινεζικών και ιαπωνικών εδαφών.

1.5. Ειρήνη

Το αντιστάθμισμα τού πολέμου, η ειρήνη («συνομολόγηση –συμφωνία για τη παύση του πολέμου, απουσία πολέμου, το χρονικό διάστημα μεταξύ δύο πολέμων»), είναι μια εξίσου με τον πόλεμο αρχαία λέξη, είναι κι αυτή ομηρική,

²³ Henry Shue David Rodin, Preemption: Military Action and Moral Justification. Oxford University Press, 2007, σελ. 116 & 118

²⁴ Robert Osgood, Limited War: The Challenge to American Strategy, Chicago: University of Chicago Press, 1957, σελ. 4.

παράγεται από το ρήμα «λέγειν»²⁵. Άποψη μας είναι ότι τόσο ως λέξη, όσο και ως έννοια ακολούθησε αυτήν του πολέμου, αφού ο πόλεμος είναι κομμάτι αναπόσπαστο της φύσης του ανθρώπου, είναι δηλαδή σύμφυτος με τον άνθρωπο²⁶. Την ίδια έννοια έχει και η αγγλική λέξη peace, «ελευθερία από την πολιτική αναταραχή," η οποία προέρχεται από την αγγλο-γαλλική pes, παλιά γαλλική pais «την ειρήνη, τη συμφιλίωση, τη σιωπή, την άδεια» και αυτή με την σειρά της, από τη Λατινική pacem²⁷ (ονομαστική pac) "συμπαγής, η συμφωνία, συνθήκη ειρήνης, ηρεμίας, η απουσία του πολέμου²⁸»

1.6. Δημοκρατία²⁹

Παρόλο που η Δημοκρατία μετράει πάνω από 2000 χρόνια παρουσίας στον κόσμο, η έννοιά της παραμένει, ακόμα και σήμερα ασαφής³⁰. Ας δούμε τι ορίζουν ως δημοκρατία μερικοί εκ των βασικών θεωρητικών της φιλελεύθερης σχολής σκέψης.

Melvin Small,; David J. Singer³¹: *ορίζουν τη δημοκρατία ως ένα έθνος που διενεργεί περιοδικά εκλογές στις οποίες τα κόμματα της αντιπολίτευσης μπορούν ελεύθερα να συμμετέχουν ως κυβερνητικά κόμματα, επιτρέπει τουλάχιστον το 10% του ενήλικου πληθυσμού να ψηφίσουν, και έχει κοινοβούλιο που είτε ελέγχει είτε απολαμβάνει την ισοτιμία με την εκτελεστική εξουσία της κυβέρνησης*

Michael W. Doyle³²: *ορίζει ως δημοκρατία ότι « φιλελεύθερα καθεστώτα » έχουν οικονομία της αγοράς ή της ιδιωτικής ιδιοκτησίας, έχουν πολιτικές που είναι κυρίαρχες στο εσωτερικό, έχουν πολίτες με νομικά δικαιώματα και έχουν*

²⁵ Ιωάννη Δρ. Σταματάκου, Λεξικόν Αρχαίας Ελληνικής Γλώσσης, , Εκδοτικός Οίκος Πέτρου Δημητράκου Α.Ε. 1949

²⁶ Εξηγείται επαρκώς στην προηγούμενη παράγραφο 1.5. , όπου αναφερόμαστε αναλυτικά στην «Πόλεμο

²⁷ Γεώργιος Μπαμπινιώτης, Τα ετυμολογικά τού πολέμου, ΤΟ ΒΗΜΑ, 06/04/2003, <http://www.tovima.gr/opinions/article/?aid=150348>

²⁸ Online Etymology Dictionary, http://www.etymonline.com/index.php?allowed_in_frame=0&search=peace+&searchmode=none

²⁹ Matthew White, Democracies Do Not Make War on One Another...or Do They? <http://users.erols.com/mwhite28/demowar.htm>

³⁰ R.J. Rummel, Democracies Don't Fight Democracies, Peace Magazine, May-June 1999 <https://www.mtholyoke.edu/acad/intrel/rummel.htm>

³¹ Melvin Small,; David J. Singer, "The War Proneness of Democratic Regimes, 1816–1965". Jerusalem Journal of International Relations 1, 1976, σελ. 50–69.

³² Michael W. Doyle, Kant, Liberal Legacies, and Foreign Affairs, Philosophy and Public Affairs, Vol. 12, No. 3., Summer, 1983, σελ. 205–235.

αντιπροσωπευτικές κυβερνήσεις . Είτε 30 % των ενήλικων ανδρών ήταν σε θέση να ψηφίσουν είτε να ήταν δυνατό για κάθε άνθρωπο να αποκτήσει δικαιώματα ψήφου από την επίτευξη αρκετής περιουσίας .

James Lee Ray³³: ορίζει ότι τουλάχιστον το 50 % του ενήλικου πληθυσμού έχει το δικαίωμα του εκλέγειν και ότι υπήρξε τουλάχιστον μία ειρηνική, συνταγματική μεταβίβαση της εκτελεστικής εξουσίας από ένα ανεξάρτητο πολιτικό κόμμα στο άλλο μέσω των εκλογών.

Ο Rudolph J. Rummel³⁴: αναφέρει ότι «δημοκρατία σημαίνει φιλελεύθερη δημοκρατία , όπου εκείνοι που ασκούν την εξουσία εκλέγονται σε ανταγωνιστικές εκλογές με μυστική ψηφοφορία και ευρεία συμμετοχή (εννοείται ότι περιλαμβάνει τουλάχιστον τα 2/3 των ενήλικων αρρένων) . Όπου υπάρχει ελευθερία λόγου, θρησκείας και οργάνωση, και ένα συνταγματικό πλαίσιο της νομοθεσίας με την οποία η κυβέρνηση είναι υποδεέστερη και ότι εγγυάται ίσα δικαιώματα » .

Εάν τώρα ορίσουμε τη Δημοκρατία, ως ένα σύστημα διακυβέρνησης στο οποίο υπάρχει διάκριση των εξουσιών και οι πολιτικές αποφάσεις λαμβάνονται από εκλεγμένους αντιπροσώπους του έθνους, τότε οι περισσότερες χώρες είναι δημοκρατικές. Προσθέτοντας όμως, περισσότερα κριτήρια περιορίζοντας τα όρια της έννοιας της δημοκρατίας, η λίστα με τα κράτη που πληρούν τις προδιαγραφές, μειώνεται και, συνεπώς, όσα λιγότερα είναι τα δημοκρατικά κράτη, τόσο λιγότεροι είναι και οι πόλεμοι μεταξύ δημοκρατιών.

Θεωρώντας το θεσμό της δουλείας ασύνδετο με τη δημοκρατία, ακόμα και η Αθήνα του Περικλή αποκλείεται μαζί με το σύνολο του αρχαίου κόσμου από τη λίστα των δημοκρατιών, ενώ καμία από τις Μεγάλες Δυνάμεις δεν ήταν δημοκρατική πριν τη Γαλλική Επανάσταση. Ακόμα και οι ΗΠΑ, βάσει αυτού του κριτηρίου, χρειάστηκε να περάσει ένας αιώνας σχεδόν πριν εκδημοκρατιστούν. Εάν συμπεριλάβουμε την ψήφο των γυναικών σαν κριτήριο, η λίστα περιορίζεται ακόμα περισσότερο καθώς οι δημοκρατίες αρχίζουν να εμφανίζονται μόλις τον 20ό αιώνα. Ακόμα και η Ελβετία, το πιο χαρακτηριστικό παράδειγμα φιλειρηνικής δημοκρατίας, δεν εκπληρώνει τις προδιαγραφές καθώς μόλις το 1971 παραχωρήθηκε δικαίωμα ψήφου στις γυναίκες (και το 1990 σε τοπικό επίπεδο), ενώ η Γαλλία πολέμησε σε δύο Παγκόσμιους Πολέμους χωρίς

³³ James Lee Ray, Democracy and International Conflict, University of South Carolina Press, 1998, σελ. 100

³⁴ Rudolph J. Rummel, Power Kills: Democracy as a Method of Nonviolence. Transaction Publishers, 1997. σελ. 11

να είναι μια πλήρης δημοκρατία, σύμφωνα με αυτό το κριτήριο. Στην περίπτωση που θεωρηθεί κριτήριο η καντιανή διάκριση μεταξύ δημοκρατικού και ρεπουμπλικανικού κράτους, τότε και πάλι οι υποψήφιοι μειώνονται σημαντικά, και κατά συνέπεια μειώνονται και οι περιπτώσεις όπου μια δημοκρατία εμπλέκεται σε πόλεμο με μια άλλη. Εάν, τέλος, θεωρήσουμε πως μια δημοκρατία πρέπει να είναι απαλλαγμένη από κάθε είδους διαφθορά, δωροδοκία, απάτη, ψηφοθηρία, ευνοιοκρατία, εκφοβισμό και εκλογική νοθεία, τότε ακόμα και μια παραδοσιακή δημοκρατία όπως οι ΗΠΑ αποτυγχάνει σε πολλές περιπτώσεις να περάσει με επιτυχία το τεστ. Οι Προεδρικές εκλογές του 1960, του 1972 και του 2000, σημαδεύτηκαν από τόσες παρατυπίες και καταγγελίες για νοθεία που δημιουργούνται σοβαρές αμφιβολίες για το κατά πόσον υπάρχει τελικά μια τέτοια δημοκρατία έξω από το θεωρητικό επίπεδο.

Ορισμένοι μελετητές, αποφεύγουν να χαρακτηρίσουν ένα κράτος δημοκρατικό προτού γίνει η πρώτη ομαλή μεταβίβαση της εξουσίας στην αντιπολίτευση, ως αποτέλεσμα εκλογικής ήττας³⁵, πρακτική που έχει μεν λογική καθώς ξεκαθαρίζει εάν οι εκλογές είναι πραγματικές ή μόνο για το θεαθήναι, από την άλλη όμως κάτι τέτοιο μπορεί να πάρει χρόνια, ή ακόμα και δεκαετίες. Προκειμένου να απλουστευθεί η κατάσταση και να συντομεύσει η διαδικασία, κάποιιοι πρότειναν αντ' αυτού να οριστεί μια χρονική περίοδος κατά την οποία ένα κράτος δεν θεωρείται πλήρης δημοκρατία, αλλά μάλλον ένας νεοσσός, ο οποίος ωριμάζει κι εξελίσσεται. Στο χρονικό αυτό περιθώριο, οι δημοκρατικοί θεσμοί κατασταλάζουν και εμπεδώνονται από την τοπική κοινωνία και ως εκ τούτου, είναι μια «περίοδος χάριτος» για τη νεαρή δημοκρατία. Με αυτή τη λογική, οποιαδήποτε διαμάχη προκύψει κατά τη διάρκεια αυτής της περιόδου δεν προσμετράται καθώς δεν πρόκειται για ένα πλήρως δημοκρατικό κράτος για μία εν δυνάμει δημοκρατία.

³⁵ Βάσει αυτού του κριτηρίου, οι ΗΠΑ έγιναν δημοκρατία περί τα 25 χρόνια μετά την Διακήρυξη της Ανεξαρτησίας, η Δυτική Γερμανία το 1969, όταν έληξε η συμμαχική κατοχή, η Ανατολική Γερμανία 20 χρόνια αργότερα, ενώ στο Μεξικό διενεργούνται εκλογές εδώ και δεκαετίες όμως ήταν τόσο αμφιλεγόμενες που δεν μπορούσε να χαρακτηριστεί δημοκρατικό κράτος μέχρι πρόσφατα. Τέλος, παρά το αίσιο τέλος των καταπιεστικών καθεστώτων δύο δεκαετίες πριν, σε Ρωσία και Νότια Αφρική, και παρά τη συνεχόμενη διεξαγωγή τακτικών εκλογών έκτοτε οι κατηγορίες για νοθεία των εκλογικών αποτελεσμάτων τις αποκλείει από τη λίστα των δημοκρατικών χωρών σύμφωνα με τα κριτήρια αυτά. Το παράδοξο σε αυτή την περίπτωση είναι ότι περιμένοντας την πρώτη μεταβίβαση της εξουσίας προκειμένου να χαρακτηριστεί δημοκρατικό ένα κράτος, ο πρώτος δημοκρατικά εκλεγμένος ηγέτης της χώρας (George Washington, Nelson Mandela, Boris Yeltsin κλπ) είναι εξ' ορισμού η κεφαλή σε μια μη-δημοκρατία.

Βέβαια, από την θεωρία στην πράξη, υπάρχουν κάποιες σημαντικές ανακολουθίες:

1. *Τα ψιλά γράμματα:*

όταν κάποιος πολιτικός που εκφωνεί το λόγο του αναφέρει ότι οι δημοκρατίες δεν πολεμούν η μία την άλλη, παραβλέπει να διευκρινίσει ότι «ως δημοκρατίες θεωρούνται εκείνα μόνο τα κράτη, στα οποία μεταβιβάστηκε η εξουσία από τον επικεφαλής της κυβέρνησης, στην αντιπολίτευση κατόπιν δίκαιων ανταγωνιστικών εκλογών³⁶».

2. Δύο μέτρα και δύο σταθμά:

Παρόλο που ο Σ. Μιλόσεβιτς βλήθηκε από τον εγχώριο Τύπο και συχνά απειλήθηκε εκλογικά από τους πολιτικούς του αντιπάλους, γαντζώθηκε γερά στην εξουσία μέσα από εκλογικές νοθείες, δωροδοκίες και με τη βοήθεια ενός προσωπικού στρατού να δρα υπέρ του. Τέλος, όταν οι φωνές εναντίον του έγιναν πολύ δυνατές, έφυγε σαν κλέφτης μέσα στη νύχτα. Αν αυτή είναι μια περιγραφή που χαρακτηρίζει ένα δικτάτορα, το ίδιο μπορεί να ειπωθεί και για τον Ρ. Νίξον. Κι όμως, για τους περισσότερους, οι ενέργειες του καθεστώτος του Μιλόσεβιτς αποδεικνύουν ότι στην Γιουγκοσλαβία υπήρχε δικτατορία, ενώ οι πράξεις του Νίξον απλά αποδεικνύουν ότι στην Αμερική το σύστημα λειτουργεί αποτελεσματικά³⁷.

3. Η προσαρμογή των ορισμών στη θεωρία:

Αποτελεί ένα όχι σπάνιο φαινόμενο μια θεωρία να προσαρμόζεται κατά περίπτωση προκειμένου να εξηγήσει όσο το δυνατόν περισσότερα περιστατικά και να αποκτήσει μεγαλύτερο κύρος ή προκριμένου να προσδώσει κύρος και την απαιτούμενη νομιμοποίηση στο συγκεκριμένο περιστατικό. Αυτή τη στιγμή η Ελλάδα και η Τουρκία θεωρούνται δύο δημοκρατικά κράτη, εάν όμως ξεσπούσε για κάποιο λόγο πόλεμος μεταξύ τους, οι θεωρητικοί της δημοκρατικής ειρήνης θα έδιναν ξαφνικά έμφαση σε όλα εκείνα τα μη δημοκρατικά χαρακτηριστικά που μέχρι τώρα δεν φαίνονται ιδιαίτερα ουσιώδη. Στην πραγματικότητα, ακόμα κι αν οι ΗΠΑ εισέβαλλαν στον Καναδά, οι οπαδοί της δημοκρατικής ειρήνης θα έβρισκαν τρόπους να αποχαρακτηρίσουν το ένα από τα δύο κράτη από δημοκρατία,

³⁶ Dan Smith, *The State of the World Atlas*, 6th ed

³⁷ Αν βέβαια παραδεχτούμε ότι όντως ο Νίξον ήταν δικτάτορας, κι όχι ένας δημοκρατικά εκλεγμένος ηγέτης, είναι πολύ ευκολότερο να εξηγηθεί η κρίση του 1973 ανάμεσα στην Χιλή και στις ΗΠΑ, αφού δεν αποτελεί πλέον μια περίπτωση δύο δημοκρατιών σε πόλεμο.

δίνοντας έμφαση σε συγκεκριμένα σημεία, όπως το Γκουαντάναμο, ή τις προεδρικές εκλογές του 2000.

4. Δείγμα στατιστικά ανεπαρκές

Με τον συνεχή περιορισμό της λίστας των δημοκρατικών κρατών, είναι λογικό η δήλωση ότι οι δημοκρατίες δεν πολεμούν μεταξύ τους να είναι πιο πιθανή, είναι όμως ταυτόχρονα και λιγότερο εντυπωσιακή. Εάν για παράδειγμα υπήρχαν μόνο δύο λειτουργικές δημοκρατίες στον κόσμο τότε σαφώς και η ειρήνη μεταξύ τους δεν αποτελεί μεγάλη έκπληξη. Κατ' αντιστοιχία, δεν αποτελεί έκπληξη ότι οι μόνες δύο χώρες στον κόσμο που έχουν την ελληνική ως εθνική γλώσσα, η Ελλάδα και η Κύπρος, δεν πολεμούν μεταξύ τους.

1.7. Δημοκρατική Ειρήνη

Ως όρος και ως έννοια πρωτοπαρουσιάστηκε από τον πρώσο φιλόσοφο Ιμμανουέλ Καντ (Immanuel Kant) με το δοκίμιο του «για την αιώνια ειρήνη³⁸», σε μια περίοδο που η Ευρώπη συγκλονίζονταν από τις ιδέες του διαφωτισμού και τι εξελίξεις της Γαλλικής Επανάστασης. Λέγεται ότι εμπνεύστηκε τον τίτλο του από την επιγραφή ενός Ολλανδικού πανδοχείου που βρίσκονταν απέναντι από ένα κοιμητήριο... «η αιώνια... ειρήνη».

Σύμφωνα με τον Καντ, εκείνο που εμποδίζει την Αιώνια Ειρήνη από το να γίνει απτή πραγματικότητα, είναι η **ασυμφωνία** που υπάρχει ανάμεσα στην πολιτική και στην ηθική. Ο λόγος αυτής της ασυμφωνίας, είναι ότι οι πολιτικές πράξεις δεν υπαγορεύονται από τον καθαρό πρακτικό Λόγο, από ελεύθερη επιλογή δηλαδή, αλλά αντίθετα υπαγορεύονται από σκοπιμότητες που πηγάζουν από τη ζωώδη φύση του ανθρώπου και την έμφυτη ροπή του προς την κυριαρχία, σχετίζονται δε με γεγονότα της εμπειρίας του. Κατά συνέπεια, η πολιτική στηριζόμενη στη σκοπιμότητα δεν μπορεί να είναι ηθική κι επομένως είναι αδύνατο να έχει καθολική ισχύ. Η ρίζα επομένως του προβλήματος είναι η αντιφατική φύση του ανθρώπου που από τη μια κυριαρχείται από τα πάθη και τις ορμές του κι από την άλλη πράττει σύμφωνα με καθαρή βούληση και για να επιλυθεί το πρόβλημα θα πρέπει να επικρατήσει η καθαρή βούληση ούτως ώστε

³⁸ Immanuel Kant, Για την Αιώνια Ειρήνη, εκδ. Αλεξάνδρεια, Αθήνα, 1992, μτφρ. Άννα Πόταγα

να υπάρξει συμφωνία πολιτικής και ηθικής κι έτσι η αιώνια ειρήνη να μπορέσει να γίνει πραγματικότητα. Θεμέλιο για έναν κόσμο χωρίς τα δεινά του πολέμου είναι μια «ομοσπονδιακή ένωση» κρατών η οποία θα λειτουργεί βασιζόμενη όχι στη σκοπιμότητα, αλλά στο καθήκον. Προκειμένου να διασφαλιστεί η εύρυθμη λειτουργία αυτής της ένωσης και να μην είναι θνησιγενής, ο Καντ διατύπωσε 6 προκαταρκτικά και 3 οριστικά άρθρα που θα διέπουν τη λειτουργία της:

1.7.1. Προκαταρκτικά Άρθρα

1. Καμία συνθήκη ειρήνης που συνάπτεται με την κρυφή επιφύλαξη αιτίου για μελλοντικό πόλεμο δεν πρέπει να θεωρείται έγκυρη³⁹. Με τη σύναψη ειρήνης θα πρέπει να αίρονται ολοκληρωτικά και για πάντα αιτίες μελλοντικού πολέμου και να μην διατηρούνται επιφυλάξεις παλαιών αξιώσεων που σε παρόντα χρόνο τα κράτη είναι πολύ εξουθενωμένα για να διεκδικήσουν. Με άλλα λόγια, εδώ γίνεται διάκριση μεταξύ ανακωχής και ειρήνης, καθώς απλή αναστολή των εχθροπραξιών με επιφυλάξεις για μελλοντικές διεκδικήσεις μπορεί εύκολα να οδηγήσει σε νέο πόλεμο και είναι «ανάξια της αξιοπρέπειας των κυβερνώντων» ως τακτική.

2. Κανένα ανεξάρτητο κράτος (τούτο ισχύει για μικρά και μεγάλα) δεν θα προσκτάται από άλλο μέσω κληρονομιάς, ανταλλαγής, πώλησης ή δωρεάς⁴⁰⁴¹. Οποιασδήποτε φύσης μεταβίβαση, σημαίνει κατάργηση του κράτους ως ηθικού προσώπου και μετατροπή του σε αντικείμενο. Το κράτος είναι μια κοινωνία ανθρώπων και δεν μπορεί να νοηθεί ως προσωπική περιουσία κανενός. Το άρθρο αυτό έχει εφαρμογή και στις αποικίες ενώ θίγεται και το θέμα των συμμαχικών γάμων μεταξύ βασιλικών οίκων των κρατών της Ευρώπης με σκοπό την εδαφική επέκταση. Ο Καντ κάνει επίσης λόγο για τη μίσθωση στρατευμάτων ενός κράτους σε άλλο ενάντια σε μη κοινό εχθρό, η οποία καθιστά τους υπηκόους σε υποχείρια.

³⁹ Ο. Π. σελ. 25

⁴⁰ Ο. Π. σελ.26

⁴¹ Εδώ ο Καντ κάνει διάκριση από την περίπτωση της κληρονομικής ηγεμονίας όπου εκεί δεν μεταβιβάζεται κάποιο κράτος από κάποιο άλλο, αλλά κληροδοτείται το κυριαρχικό δικαίωμα σε κάποιο άλλο φυσικό πρόσωπο. «το κράτος λοιπόν αποκτά ηγεμόνα και όχι αυτός ως ηγεμών (δηλαδή ο οποίος κατέχει ήδη ένα άλλο), το κράτος».

3. Συν τω χρόνω οφείλουν να εκλείψουν τελείως οι μόνιμοι στρατοί⁴². Με λίγα λόγια, αφοπλισμός. Οι συνεχείς ανταγωνισμοί εξοπλισμών δημιουργούν το λεγόμενο δίλημμα ασφαλείας, η γενικότερη καχυποψία και ανασφάλεια στο σύστημα εντείνονται και τα κράτη εξωθούνται σε προληπτικές επιθέσεις. Επίσης, οι εξοπλιστικές δαπάνες λέει ο Καντ, κάνουν εν τέλει την ειρήνη πιο ανυπόφορη από τον πόλεμο. Ωστόσο δεν αποκλείει την περιοδική άσκηση στα όπλα όταν αποσκοπεί στην αυτοπροστασία και προστασία του κράτους από εξωτερικές επιθέσεις.

4. Δεν θα δημιουργούνται κρατικά χρέη σε συνάρτηση με εξωτερικές κρατικές διαφορές⁴³. Αυτό το άρθρο αναφέρεται στην οικονομική ανεξαρτησία των κρατών, καθώς οι οικονομικές ενισχύσεις των ισχυρών κρατών προς τα αδύναμα με όποια επίφαση εκδημοκρατιστικού, εκσυγχρονιστικού, ανθρωπιστικού χαρακτήρα κι αν παρουσιαστούν σκοπό έχουν να δημιουργήσουν εξαρτήσεις που τελικά καταλήγουν σε χρεωκοπίες και πολέμους. Τα κράτη ωστόσο έχουν κάθε δικαίωμα να συμμαχήσουν απέναντι σε κάποια δύναμη που θα προσπαθήσει να χρησιμοποιήσει τέτοιες μεθόδους με αρπακτικές διαθέσεις⁴⁴.

5. Κανένα κράτος δεν θα αναμειγνύεται με τη βία στο πολίτευμα και στη διακυβέρνηση ενός άλλου⁴⁵. Και αυτό το άρθρο προσπαθεί να διασφαλίσει την αυτονομία-αυτοδυναμία των λιγότερο ισχυρών κρατών έναντι της παρεμβάσεις των ισχυρότερων πηγαίνοντας όμως ένα βήμα πιο πέρα, αφού απαγορεύει ουσιαστικά τις ένοπλες «ειρηνιστικές» επεμβάσεις.

6. Κανένα κράτος σε πόλεμο με άλλο δεν θα επιτρέψει εχθροπραξίες τέτοιες, οι οποίες θα έκαναν αδύνατη τη την αμοιβαία εμπιστοσύνη σε μελλοντική ειρήνη, όπως είναι: η χρησιμοποίηση δολοφόνων ή δηλητηριαστών, η παραβίαση συνθηκολογήσεων, η υποκίνηση προδοσίας στο αντίπαλο κράτος κ.ο.κ^{46,47}. Η

⁴² Ο. Π. σελ. 27

⁴³ Ο. Π. σελ. 28

⁴⁴ Παρόλο που γίνεται διάκριση και εδώ και ορίζεται ως «υπεράνω υποψίας» η πηγή βοήθειας –εσωτερική ή εξωτερική– η οποία σκοπό έχει την ανάπτυξη της εθνικής οικονομίας μέσω δημιουργίας υποδομών και όχι ένα χρηματοπιστωτικό σύστημα που θα οδηγήσει σε ένα συνεχώς αυξανόμενο χρέος, γίνεται σαφές ότι τέτοιου είδους επεμβάσεις σε συνδυασμό με τη φιλοπόλεμη ροπή των κυβερνώντων (την οποία ο Καντ ανάγει στην ίδια την ανθρώπινη φύση) αποτελούν εμπόδιο για την αιώνια ειρήνη.

⁴⁵ Ο. Π. σελ. 30

⁴⁶ Ο. Π. σελ. 31

⁴⁷ Εδώ, γίνεται λόγος για «πολεμική ηθική» την αποχή δηλαδή από αθέμιτες μεθόδους οι οποίες θα κατέστρεφαν την πιθανότητα μελλοντικής ειρήνης.

χρήση τέτοιων άτιμων στρατηγημάτων, όπως τα χαρακτηρίζει ο συγγραφέας, καταστρέφει κάθε ίχνος εμπιστοσύνης και καταλήγει σε εξουθενωτικό πόλεμο. Στην ανάλυση αυτού του άρθρου ο Καντ διαπιστώνει πως ελλείπει μιας ανώτατης ρυθμιστικής αρχής που θα αποφαίνεται για τις διακρατικές διαφορές, ο πόλεμος είναι το «θλιβερό αλλά ύστατο μέσο» για την επίλυσή τους, ωστόσο δεν μπορεί να γίνονται πόλεμοι αντιπόινων καθώς δεν υπάρχει ιεραρχική σχέση μεταξύ των κρατών.

1.7.2. Οριστικά Άρθρα

1. Το πολιτειακό καθεστώς κάθε κράτους θα είναι ρεπουμπλικανικό (Republikanisch)⁴⁸. Η Καντιανή Republik είναι μια συντεταγμένη μορφή πολιτείας εντός της οποίας τα άτομα είναι μέλη, υπήκοοι και πολίτες ταυτόχρονα και βασίζεται σε τρεις θεμελιώδεις αρχές: α) την ελευθερία των ανθρώπων ως μελών της κοινωνίας, β) την εξάρτηση όλων (ως υπηκόων) από μια και μόνη κοινή νομοθεσία και γ) την ισότητα όλων των πολιτών. Στο ρεπουμπλικανικό πολίτευμα (ως τέτοιο υπονοείται κάθε αβασίλευτο καθεστώς, όχι κατ' ανάγκη δημοκρατικό), η απόφαση για καταφυγή σε πόλεμο δεν παίρνεται αβασάνιστα από κάποιο μονάρχη ο οποίος διόλου δεν θα στερηθεί τις ανέσεις του, αλλά αντίθετα, καλούνται οι ίδιοι οι πολίτες να αποφασίσουν αφού ζυγίσουν πρώτα προσεκτικά τις συνέπειες και τα βάρη που οι ίδιοι θα επωμισθούν. Εδώ, γίνεται επίσης διάκριση ανάμεσα σε δημοκρατικό και ρεπουμπλικανικό καθεστώς. Τα πολιτεύματα, διακρίνονται σύμφωνα με τον Καντ, είτε από τον αριθμό των ατόμων που κατέχουν την ανώτατη εξουσία, είτε από τον τρόπο που διακυβέρνησης ενός λαού από τον ανώτατο άρχοντα. Στο ρεπουμπλικανικό πολίτευμα, υπάρχει διάκριση των εξουσιών σε νομοθετική και εκτελεστική, όπου ο λαός ως σύνολο, έχει δικαίωμα στη νομοθετική εξουσία αλλά όχι απαραίτητα και στην εκτελεστική. Στα δεσποτικά καθεστώτα η ιδιωτική βούληση του κυβερνώντος γίνεται δημόσια και η εφαρμογή των νόμων γίνεται αυθαίρετα εκ μέρους του κράτους. Ο Καντ θεωρεί ότι η δημοκρατία είναι στην πραγματικότητα ένα δεσποτικό καθεστώς καθώς οι αποφάσεις λαμβάνονται από την πλειοψηφία για όλους, αλλά ενδεχομένως εναντίον της μειοψηφίας.

⁴⁸ Ο. Π. σελ. 36-41

Συνεπώς, ακόμα και στη Δημοκρατία δεν αποφασίζουν ουσιαστικά όλοι, γεγονός που έρχεται σε αντίθεση με την καθολική βούληση κι ελευθερία.

2. Βάση του Διεθνούς Δικαίου θα αποτελεί ένα Ομοσπονδιακό σύστημα Ελευθέρων Κρατών⁴⁹. Εδώ ο Καντ εξετάζει υπό ποίους όρους θα μπορούσε να πραγματοποιηθεί μια συμμαχία ειρήνης (*foedus pacificum*) και όχι μια συνθήκη ειρήνης (*pactum pacis*). Κι αυτό γιατί ενώ μια συνθήκη ειρήνης αποβλέπει στον τερματισμό ενός πολέμου, μια συμμαχία ειρήνης αποσκοπεί στον τερματισμό όλων των πολέμων μια για πάντα. Σκοπός της συμμαχίας αυτής δεν είναι να αποκτήσει εξουσία κράτους, αλλά η διατήρηση και η εξασφάλιση της ελευθερίας των κρατών, χωρίς όμως αυτά να υπόκεινται σε δημόσιους νόμους ή σε κάποιου είδους αλληλοεξαναγκασμό. Θεμέλιος λίθος για την οριστική εξάλειψη του πολέμου είναι ο Λόγος αλλά και η συμφωνία μεταξύ των εθνών. Μια συμφωνία, που είναι πραγματοποιήσιμη μόνο με την δημιουργία μιας Ομοσπονδίας κρατών τα οποία, όπως ακριβώς οι άνθρωποι ως άτομα παραιτήθηκαν από την άγρια ελευθερία τους για να συμμορφωθούν με δημόσιους αναγκαστικούς νόμους, θα συστήσουν ένα ολοένα διευρυνόμενο κράτος εθνών (*civitas gentium*). Για να πραγματοποιηθεί αυτή η ομοσπονδία η οποία σταδιακά θα περιλάβει όλους τους λαούς και θα γίνει παγκόσμια απαιτούνται αμοιβαίες υποχωρήσεις και παραχωρήσεις, καθώς και ένα κοινώς αποδεκτό διεθνές δίκαιο.

3. Το κοσμοπολίτικο δίκαιο θα περιορίζεται στις προϋποθέσεις της γενικής φιλοξενίας⁵⁰. Ως φιλοξενία εδώ νοείται το δικαίωμα του ξένου να μην υφίσταται κατά την άφιξή του σε ξένο έδαφος εχθρική μεταχείριση. Κάθε άνθρωπος διαθέτει δικαίωμα επίσκεψης και εμφάνισης στην κοινωνία βάσει του δικαιώματος από κοινού κατοχής της επιφάνειας της Γης. Το κράτος φιλοξενίας διατηρεί το δικαίωμα απέλασης εφόσον αυτό δεν συνεπάγεται την εξόντωση του επισκέπτη. Η καντιανή άποψη περί δικαιώματος της από κοινού κατοχής της επιφάνειας της γης θέτει τα θεμέλια για μια πολυπολιτισμική κοσμοπολίτικη κοινωνία, τη βάση για την παγκοσμιοποίηση.

Στην πρώτη προσθήκη,⁵¹ ο Καντ ισχυρίζεται πως εγγύηση για την αιώνια ειρήνη προσφέρει η ίδια η Φύση.

⁴⁹ Ο. Π. σελ. 42-49

⁵⁰ Ο. Π. σελ. 50-53

⁵¹ Ο. Π. σελ. 53-65

Σύμφωνα με τον Καντ, η οργάνωση του ανθρώπου σε κοινωνίες και η ειρηνική συνύπαρξή του μαζί με άλλους δεν είναι μια φυσική κατάσταση και έρχεται σε αντιπαράθεση με τη φιλοπόλεμη φύση του ανθρώπου. Με αυτή την άποψη –η οποία τονίζεται σε πολλά σημεία στο δοκίμιό του, ενστερνίζεται εν μέρει τη θεωρία του Hobbs για τη φυσική ροπή του ανθρώπου στον πόλεμο, επεκτείνοντάς την όμως και στην κοινωνική κατάσταση όπου η ροπή προς τη βία χαρακτηρίζει τους κατόχους της εξουσίας. Αν και κατά τον Καντ η ροπή προς τον πόλεμο ενυπάρχει στην ίδια την ανθρώπινη Φύση, είναι ακριβώς η ίδια η Φύση που μέσα από κάποια ανώτερη Πρόνοια έχει μεριμνήσει για να επικρατήσει τελικά ειρήνη. Παρόλο που ο πόλεμος είναι ένα δεινό που αναγκάζει τους ανθρώπους να εγκαταλείψουν τις πατρογονικές εστίες τους και να αναζητήσουν αλλού την ασφάλεια, είναι για τον Καντ δείγμα αυτής της θείας πρόνοιας το γεγονός ότι ακόμα και στα πιο δυσπρόσιτα και αφιλόξενα περιβάλλοντα υπάρχουν εκείνες οι συνθήκες προκειμένου να εξασφαλίσει ο άνθρωπος την επιβίωσή του, ακόμα και την ευημερία του. Το γεγονός επίσης ότι κάθε λαός πρέπει να αντιμετωπίσει έναν τουλάχιστο γειτονικό με εχθρικές διαθέσεις, τον οδηγεί, προκειμένου να μπορέσει να αμυνθεί, να οργανωθεί αργά ή γρήγορα σε κράτος με νόμους και πολίτες που θα υπακούουν σε αυτούς⁵². Ο Λόγος τελικά θα επικρατήσει στην βίαιη τάση του ανθρώπου ο οποίος ακόμα και αν δεν μπορεί να γίνει ηθικά καλός άνθρωπος αναγκάζεται να γίνει καλός πολίτης.

Η ίδια η ιδέα του Διεθνούς Δικαίου προϋποθέτει το διαχωρισμό πολλών ανεξάρτητων κρατών μεταξύ τους, κάτι που εκ πρώτης όψεως δημιουργεί ιδανικές συνθήκες για πόλεμο (εκτός κι αν υπάρξει κάποιου είδους ομοσπονδία), όμως για τον Καντ είναι προτιμότερο από τη δημιουργία μιας διευρυμένης υπερδύναμης που θα επιδιώξει να γίνει παγκόσμια μοναρχία επιβάλλοντας μια καταναγκαστική ειρήνη. Η Φύση λοιπόν, χρησιμοποιεί δύο παράγοντες, τη *γλώσσα* και τη *θρησκεία*, προκειμένου να αποτραπεί η διασταύρωση των λαών και η δημιουργία μιας τέτοιας υπερδύναμης. Αν και αποτελούν αίτια πολέμου, μπορούν να προσπεραστούν ως τέτοια με την καλλιέργεια των ανθρώπων και την επίτευξη ομοφωνίας σε αρχές που διευκολύνουν την κατανόηση. Έτσι η

⁵² Για τον Καντ, το ρεπουμπλικανικό πολίτευμα είναι το ιδανικό, εκείνο που πληροί όλες τις προϋποθέσεις και παρά τις δυσκολίες που έχει στην θέσπιση και διατήρησή του είναι το μοναδικό που ανταποκρίνεται πλήρως στο δίκαιο του ανθρώπου.

ειρήνη δεν θα είναι επιβεβλημένη από μια ανώτερη υπερδύναμη, αλλά συνειδητή επιλογή.

Τέλος, η Φύση έχει προικίσει τους λαούς με την επιθυμία για χρήμα και την ροπή προς το εμπόριο αναγκάζοντας αργά ή γρήγορα τα κράτη να προάγουν την ειρήνη, να προβαίνουν σε εμπορικές συμμαχίες οι οποίες κατά τον συγγραφέα είναι πιο σταθερές και μακροπρόθεσμες από τις αντίστοιχες πολεμικές.

Συμπερασματικά, ο Καντ διατείνεται πως υπάρχει μια σειρά από εξισοροποιητικά ένστικτα-μέτρα που έχει λάβει η ίδια η Φύση προκειμένου να αντισταθμιστεί η πολεμοχαρής και βίαιη τάση του ανθρώπου και να βοηθηθεί ο Λόγος να υπερισχύσει ώστε να επέλθει τελικά η πολυπόθητη αιώνια ειρήνη.

Στην δεύτερη προσθήκη⁵³, παρατίθεται το μυστικό άρθρο για την αιώνια ειρήνη. Παρόλο που ο ίδιος ο Καντ σε προηγούμενο σημείο δηλώνει κατηγορηματικά και με σαφήνεια ότι σε μια συνθήκη ειρήνης δεν έχει θέση για μυστικά άρθρα και δόλια μέσα, στη συνέχεια παραθέτει μια ακόμα προϋπόθεση την οποία ο ίδιος χαρακτηρίζει «μυστική» και φαίνεται να έρχεται σε αντίθεση με τα λεγόμενά του. Ουσιαστικά, όπως ο ίδιος εξηγεί, η ανώτατη αρχή κάθε κράτους θα πρέπει να συμβουλευέται τους φιλοσόφους σε θέματα σχετικά με τις προϋποθέσεις της δημόσιας ειρήνης. Επειδή όμως κάτι τέτοιο θα ήταν υποτιμητικό και προκειμένου η ανώτατη νομοθετική εξουσία να διατηρήσει αλώβητη τη δημόσια εικόνα της ως διαθέτουσα μέγιστη σοφία, κάτι τέτοιο δεν μπορεί να γίνει παρά μόνο κρυφά, σιωπηρά. Ο τρόπος που προτείνει ο Καντ να γίνει αυτό είναι ο δημόσιος διάλογος. Να επιτρέπει δηλαδή η εξουσία και μάλιστα να προτρέπει τους φιλοσόφους «να μιλούν ελεύθερα και δημόσια για τις γενικές αρχές διεξαγωγής πολέμου και εδραίωσης της ειρήνης⁵⁴» και να προσμετρά τις απόψεις αυτές στην εφαρμογή των νόμων και στη λήψη των αποφάσεων⁵⁵.

Το εάν μπορεί όντως να εφαρμοστεί στην πράξη και εάν όντως μπορεί να υπάρξει η αιώνια ειρήνη, είναι ένα θέμα που έχει απασχολήσει πολύ πολιτικούς, φιλοσόφους και αναλυτές ανά τους αιώνες. Σε πρακτικό επίπεδο, ο John Rawls

⁵³ Ο. Π. σελ. 65-68

⁵⁴ Ο. Π., σελ 66.

⁵⁵ Τον ρόλο αυτό το έχουν αναλάβει σήμερα, οι παντός είδους θεωρητικοί καθώς και τα ΜΜΕ

πιστεύει ότι το όραμα του Καντ για μια παγκόσμια κυβέρνηση σημαίνει είτε μια εύθραυστη αυτοκρατορία, είτε παγκόσμιο δεσποτισμό, συνεπώς η μόνη προοπτική να επιτευχθεί η ειρήνη που οραματίστηκε ο Καντ μέσα από τους θεσμούς του Διεθνούς Δικαίου, θα είναι η συναινετική συνύπαρξη των κρατών σε μια ομοσπονδία⁵⁶ μέσα στην οποία θα διατηρούν ωστόσο την ανεξαρτησία τους. Η βασική προϋπόθεση είναι η ύπαρξη φιλελεύθερων συνταγματικών δημοκρατιών. Αυτό σημαίνει ότι όταν ένα φιλελεύθερο κράτος εμπλέκεται σε πόλεμο, κινείται ενάντια σε ένα μη νομιμοποιημένο κράτος, ή μη ικανοποιημένων κοινωνιών⁵⁷ και σε περιπτώσεις που απειλείται η ασφάλειά του. Προκειμένου να στηρίξει αυτή τη θέση ο συγγραφέας αναφέρει πως από το 1880 αν και έχουν υπάρξει πόλεμοι με φιλελεύθερες δημοκρατίες, ωστόσο δεν υπάρχει περίπτωση όπου να στραφεί η μια ενάντια στην άλλη. Η θεωρία αυτή παρόλο που δημιουργεί προσδοκίες και αισιοδοξία στο φιλελεύθερο κόσμο για την επίτευξη της παγκόσμιας ειρήνης, αφήνει περιθώρια στους περισσότερο σκεπτικιστές να φοβούνται για μια νέα «Pax Romana» από μια ισχυρή δημοκρατία (ή ένωση δημοκρατιών) που θα επεμβαίνουν στα εσωτερικά των υπολοίπων κρατών και θα επιβάλλουν δια της βίας τα δικά τους πολιτειακά χαρακτηριστικά και ιδεώδη.

Η ιδέα περί κοσμοπολίτικου δικαίου του Καντ, προσεγγίζεται διαφορετικά από τον Habermas, ο οποίος θεωρεί ότι μπορεί να επιτευχθεί με δύο τρόπους: είτε μέσω μιας «παγκόσμιας δημοκρατικής πολιτείας» είτε μέσω της «ένωσης των λαών», πρακτικά αυτό σημαίνει ή ένα τεράστιο δημοκρατικό φιλελεύθερο κράτος, ή μια ένωση κρατών, αποτέλεσμα ελεύθερης επιλογής. Και στις δύο αυτές μορφές ο Habermas διακρίνει προβλήματα που έχουν να κάνουν με την αυτονομία των πολιτών, τις κρατικές δομές και μηχανισμούς, τη γραφειοκρατία κλπ. που όμως ξεπερνιούνται μέσω αυτού που ο ίδιος ονομάζει «παγκόσμια εσωτερική πολιτική χωρίς παγκόσμια κυβέρνηση». Μέσω ενός τέτοιου μηχανισμού είναι δυνατό να διαμορφωθεί κοινή πολιτική βούληση και η Ευρωπαϊκή Ένωση θα μπορούσε (υπό προϋποθέσεις) να αποτελέσει ένα καλό παράδειγμα⁵⁸. Όμως όπως προείπαμε το εθνικό συμφέρον δεσπόζει στις διεθνείς σχέσεις.

⁵⁶ John Rawls, Το Δίκαιο των Λαών, εκδόσεις Ποιότητα, Αθήνα 2002, σελ. 70.

⁵⁷ Ο.Π. σελ. 92.

⁵⁸ Jurgen Habermas, Παγκόσμια Διακυβέρνηση, Κυριακάτικη Ελευθεροτυπία 8/5/05, σελ. 24.

Από τις πλέον δριμιές και γνωστές κριτικές που έχουν ασκηθεί στη θεωρία της δημοκρατικής ειρήνης είναι αυτή του Ουμπέρτο Έκο, στη συλλογή δοκιμών⁵⁹ του «ο Καντ και ο ορνιθόρυγχος⁶⁰» όπου το κατασκεύασμα της δημοκρατικής ειρήνης παρομοιάζεται με τα «οπτικά αδύνατα», κάτι δηλαδή που μπορεί μεν να περιγραφεί λεπτομερώς, αλλά όχι να υπάρξει. ο Έκο χρησιμοποιεί αυτά τα σχήματα ως παράδειγμα: μπορούμε να αναφερθούμε σε αυτά, ακόμα και α δώσουμε οδηγίες για την κατασκευή τους, ωστόσο με μια πιο προσεκτική παρατήρηση θα διαπιστώσουμε την ύπαρξη κάποιων λεπτομερειών που τα καθιστούν αδύνατα. Κάτι ανάλογο συμβαίνει και με τη αιώνια ειρήνη του Καντ, τα επιχειρήματα του οποίου, ισχυρίζεται ο Έκο, μας πείθουν για την δυνατότητα υλοποίησής της, εάν όμως εξεταστούν πιο προσεκτικά οι αρχές που θέτει μπορούν να αμφισβητηθούν.

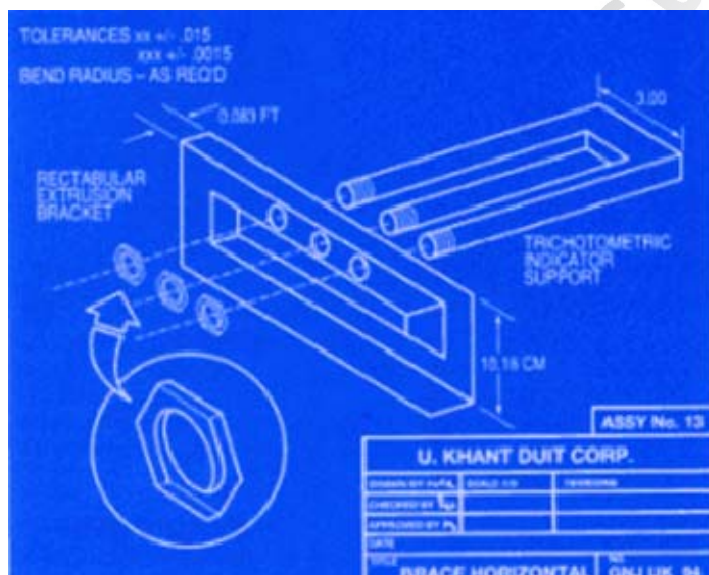

Το σχήμα των οπτικών αδυνάτων

Για παράδειγμα:

⁵⁹ Umberto Eco, Ο Καντ και ο Ορνιθόρυγχος, Ελληνικά Γράμματα, Αθήνα, 1999, σελ. 341.

⁶⁰ Ο ορνιθόρυγχος, ζει στην Αυστραλία, έχει σώμα κάστορα και ράμφος πάπιας, και θηλάζει τα μικρά του αφού βγουν από τα αυγά τους. Όταν ανακαλύφθηκε το 18^ο αιώνα, οι επιστήμονες έψαχναν για ραφές θεωρώντας ότι πρόκειται για φάρσα. Ο παραλληλισμός είναι σαφής, καθώς η δημοκρατική ειρήνη θεωρείται από τον Έκο κάτι που μπορεί να περιγραφεί με μεγάλη ακρίβεια, όμως δεν μπορεί να υπάρξει στην πραγματικότητα.

- Η επιφύλαξη για μελλοντικό πόλεμο (1^ο εισαγωγικό άρθρο) δεν μπορεί να μην υπάρξει, είτε αυτή διατυπωθεί είτε όχι, καθώς η υπογραφή μιας συνθήκης ειρήνης δεν επιλύει απαραίτητα όλες τις διαφορές μεταξύ δύο κρατών, δεν διαγράφει το παρελθόν και την ιστορία ούτε εξαφανίζει τα εθνικά συμφέροντα και διεκδικήσεις.
- Θεωρείται σαν δεδομένη η ορθότητα τόσο των ρεπουμπλικανικών όσο και των φιλελεύθερων θεσμών (1^ο οριστικό άρθρο) ενώ όχι μόνο έχει ασκηθεί βάσιμη κριτική αλλά δεν υπάρχει και μια συμφωνία ως προς το τι ακριβώς είναι το δημοκρατικό κράτος⁶¹.
- Τόσο η διεύρυνση της ομοσπονδιακής ένωσης (2^ο οριστικό άρθρο) όσο και ο χαρακτηρισμός ενός κράτους ως ελεύθερου ή μη, μπορεί να θεωρηθούν αυθαίρετα ή ακόμα και να γίνουν βάσει υπολογισμών συμφέροντος των ισχυρών κρατών. Ας θυμηθούμε, Axis of Evil⁶², Rogue, States και άλλους τέτοιους χαρακτηρισμούς.
- Ο αφοπλισμός και η εξάλειψη των τακτικών στρατών (3^ο εισαγωγικό άρθρο) φαντάζουν ουτοπικά αλλά ακόμα κι αν επιτευχθεί κάποια στιγμή μελλοντικά δεν εξασφαλίζεται ότι δε θα επανασυγκροτηθούν μονομερώς αργότερα. Εξ άλλου το είδαμε τόσο με την προσπάθεια μείωσης των στρατηγικών όπλων⁶³⁶⁴, όσο και με την προσπάθεια της Μόνιμης Επιτροπής για τον Αφοπλισμό του ΟΗΕ και τα τεχνάσματα των κρατών κα αποκρύψουν την πραγματική κατάσταση των εξοπλισμών τους.
- Οι όροι της γενικής φιλοξενίας (3^ο οριστικό άρθρο) μπορούν εύκολα να παραβιαστούν σε συνθήκες ένδειας και έλλειψης ζωτικών πόρων, ή υπεραφίξεων αλλοδαπών ή και σε σύνοδο υπεραφίξεων, ένδειας και έλλειψης ζωτικών πόρων⁶⁵.
- Παρά την πρόθεση για οικονομική ανεξαρτησία των κρατών (4^ο εισαγωγικό άρθρο), γεγονός είναι ότι η ανάπτυξη του διεθνούς εμπορίου και ανάπτυξη

⁶¹ Βλέπε παρ. 1.6 του παρόντος.

⁶² Axis of evil (άξονας του κακού, Ιράκ, Ιράν, Αφγανιστάν, Βόρεια Κορέα) , ως όρος πρώτο - χρησιμοποιήθηκε από τον τότε Πρόεδρο των ΗΠΑ George W. Bush κατά τις προγραμματικές του δηλώσεις ενώπιον του Κογκρέσου, στις 29-10 2002. Πριν από αυτόν χρησιμοποιούνταν από την διπλωματία των ΗΠΑ ο όρος Rogue States, για τις ίδιες Χώρες και την Σερβία Μαυροβούνιο κάποια στιγμή.

⁶³ STRATEGIC ARMS LIMITATION TALKS (SALT I & II),

⁶⁴ STRATEGIC ARMS REDUCTION TALKS (START I & II)

⁶⁵ Κλασικό παράδειγμα αυτό που συμβαίνει κατά την τελευταία τριετία στην Ελλάδα.

των οικονομικών σχέσεων σε παγκόσμια κλίμακα θα δημιουργούν πέρα από συνεργασίες, οικονομικές εξαρτήσεις και διαφορές.

- Ο δίκαιος και ηθικός πόλεμος⁶⁶ (6^ο εισαγωγικό άρθρο) θεωρείται προνόμιο που έχουν μόνο οι ισχυροί καθώς τα κράτη που δεν διαθέτουν επαρκή οικονομική ή στρατιωτική ισχύ είναι εκ των πραγμάτων αναγκασμένα να εξασφαλίσουν την επιβίωση, την ασφάλεια και τα συμφέροντά τους καταφεύγοντας σε άλλα μέσα. Εσωτερική και διεθνή νομιμοποίηση κρίνονται απαραίτητες σε ένα πόλεμο και επιδιώκονται από τα κράτη. Πολλές φορές είτε θεμιτά είτε αθέμιτα⁶⁷. George W. Bush: «Η είσαι μαζί μας ή εναντίον μας στον αγώνα κατά της τρομοκρατίας»
- Τα όχι στα δημοψηφίσματα για το «ευρωσύνταγμα» είναι το πλέον χαρακτηριστικό παράδειγμα ότι οι λαοί δεν είναι ούτε έτοιμοι ούτε πρόθυμοι να μεταβούν από τα έθνη-κράτη σε μια παγκόσμια κοινωνία σαν αυτή που οραματίστηκε ο Καντ, ενώ αντίθετα φοβούνται πως κάτι τέτοιο θα φέρει την ισοπέδωση και πολτοποίηση των πολιτισμών. Η καντιανή μεταρρύθμιση δεν είναι κάτι που μπορεί να επιβληθεί εκ των άνω, και αναλόγως δεν μπορεί να επιβληθεί η διαρκής ειρήνη. Ο καθηγητής Παναγιώτης Ήφαιστος, σε κάποια από τις παραδόσεις του, στο Μεταπτυχιακό Πρόγραμμα του Τμήματος Διεθνών και Ευρωπαϊκών Σπουδών του Πανεπιστημίου Πειραιώς, του οποίου έχω την τύχη να είμαι απόφοιτος, ρώτησε τους συσπουδαστές μου και εμένα αν αισθανόμαστε Ευρωπαίοι. Όλοι απαντήσαμε ότι πρώτα αισθανόμαστε Έλληνες και δευτερευόντως Ευρωπαίοι και αυτός με την σειρά του μας είπε ότι όλου οι λαοί των Κρατών - Μελών της Ευρωπαϊκής Ένωσης αισθάνονται ακριβώς το ίδιο με εμάς και άρα πως είναι δυνατόν να προχωρήσει η Ε.Ε. σε πολιτική ενοποίηση όταν κανένα Κράτος Μέλος δεν θέλει να απεμπολήσει το εθνικό του εγώ για ένα ασαφές, αόριστο και ατελές ευρωπαϊκό.

⁶⁶ Εσωτερική και διεθνή νομιμοποίηση,

⁶⁷ George W. Bush, CNN.com./ U.S. , “Bush says it is time for action”, November 6, 2001, <http://edition.cnn.com/2001/US/11/06/ret.bush.coalition/index.html>

Η στρατηγική εξάπλωσης της δημοκρατίας με σκοπό την μεγιστοποίηση της σταθερότητας του συστήματος που ακολουθούν εδώ και δεκαετίες οι ΗΠΑ παρουσιάζει τουλάχιστον τέσσερις σημαντικές αδυναμίες⁶⁸.

Πρώτον, η προώθηση και η εγκαθίδρυση δημοκρατικών θεσμών, ειδικά όταν γίνεται στον απόηχο μιας διαμάχης είναι ένα δύσκολο στοίχημα και δεν έχει πάντα την αναμενόμενη επιτυχία. Η έννοια της Δημοκρατίας δεν περιορίζεται απλά στην περιγραφή ενός πολιτικού συστήματος αλλά αντίθετα περικλείει ένα σύνολο ιδεολογιών, πεποιθήσεων και συνηθειών που δημιουργούν μια γενικότερη κουλτούρα. Όμως κάθε λαός έχει τη δική του ιστορία, τα δικά του βιώματα και τη δική του κουλτούρα η οποία δεν είναι εύκολο να αλλάξει εκ των άνω, εάν δεν έχει εμπεδωθεί ευρέως η ανάγκη για αυτή την αλλαγή. Συνεπώς, αφού η διεθνής κοινότητα δεν έχει κάποια φόρμουλα για την πραγματοποίηση αυτής της μετάβασης ομαλά (οι καλές προθέσεις δεν συνιστούν αυτόματα και καλή πολιτική), ο εκδημοκρατισμός παραμένει μια δύσκολη υπόθεση χωρίς εγγυημένα επιτυχές αποτέλεσμα. Κλασσικά παραδείγματα το Αφγανιστάν, το Ιράκ, η Λιβύη, η Αίγυπτος και ότι ακολούθησε τη «αραβική άνοιξη»

Δεύτερον, η μη σταδιακή μετάβαση σε ένα φιλελεύθερο σύστημα ενδέχεται να ισχυροποιήσει και να εντείνει ακόμα περισσότερο προϋπάρχουσες αποσχιστικές τάσεις ενώ με τον ίδιο τρόπο, η διαδικασία του εκδημοκρατισμού μπορεί να λειτουργήσει αποσταθεροποιητικά καθώς πολιτική και οικονομική ελευθερία, εισάγει νέους δρώντες στο προσκήνιο, ανατρέπει την κατανομή ισχύος και απελευθερώνει κοινωνικές δυνάμεις για τις οποίες οι κοινωνίες ενδεχομένως να μην είναι επαρκώς προετοιμασμένες να διαχειριστούν⁶⁹. Επίσης, συνήθως τέτοιες επεμβάσεις προκαλούν αντιδράσεις και αναδεικνύουν νέες δυνάμεις που ενδέχεται να χρησιμοποιήσουν ως συνδετικό κρίκο της κοινωνίας την απέχθεια για τις επεμβάσεις στα εσωτερικά της χώρας⁷⁰.

Τρίτον, κάθε προσπάθεια από μια εξωτερική δύναμη, να αναμορφωθεί ένα αδύναμο ή αυταρχικό καθεστώς, ακόμα κι αν αυτή γίνεται με τις αγαθότερες των

⁶⁸ Paul D. Miller, *American Grand Strategy and the Democratic Peace*, *Survival: Global Politics and Strategy*, April–May 2012, Vol. 54:2σελ. 49-76

⁶⁹ Όπως για παράδειγμα συνέβη στη Βοσνία όταν προκήρυξε εκλογές ένα χρόνο μετά τη λήξη του εμφυλίου πολέμου ή στην περίπτωση του Ιράκ και της Αιγύπτου προσφάτως (Paris Ronald, *At War's End Building Peace after Civil Conflict*, Cambridge University Press, Cambridge, 2004 και Edward D Mansfield , Jack Snyder, *Electing to Fight: Why Emerging Democracies Go to War*, Cambridge: MIT Press, 2005)

⁷⁰ Κλασσικό επακόλουθο για όλες τις επεμβάσεις αυτού του είδους και ιδιαίτερα σε Αφγανιστάν, Ιράκ, Λιβύη και Αίγυπτο καθώς και στην Βοσνία Ερζεγοβίνη και στο Κόσσοβο

προθέσεων, ενέχει πάντα τον κίνδυνο να εκληφθεί ως πατερναλιστική, ουτοπική, υποκριτική ή απλά ιμπεριαλιστική. Για παράδειγμα, ακόμα και οι επεμβάσεις στο Κόσσοβο και στο Ανατολικό Τιμόρ υπό την αιγίδα του ΟΗΕ, παρά το γεγονός ότι δεν ήταν μονομερείς και έτυχαν ευρείας αποδοχής από τη διεθνή κοινότητα και χωρίς να στερούνται την απαραίτητη νομιμοποίηση, προκάλεσαν τις αντιδράσεις της τοπικής κοινότητας. Επιπλέον, συγκεκριμένα για τις ΗΠΑ, η δέσμευσή τους για την διάδοση της δημοκρατίας παγκοσμίως και η θερμή ρητορική τους επ' αυτού φαντάζει θεατρικός και μια ιδεολογικός μανδύας για ρεαλιστικές στρατηγικές πολιτικές κι επιδιώξεις λόγω των παραδοσιακών δεσμών με αυταρχικά καθεστώτα, όπως η Ιορδανία ή η Σαουδική Αραβία και η Αίγυπτος μέχρι πρότινος. Η λεγομένη «αραβική άνοιξη» μάλλον βλάβη προξένησε και αποσταθεροποίησε την περιοχή. Καθ' όσον Αίγυπτος και η Λιβύη παραμένουν σε κατάσταση αναταραχής και ελλοχεύει ο κίνδυνος να μην σταθεροποιηθούν πολιτειακά και να παρασύρουν, ως ντόμινο και άλλες αραβικές χώρες. Οι οποίες ούτε και αυτές είναι δημοκρατικές.

Τέταρτον, τις τελευταίες δύο δεκαετίες υπήρξαν σοβαρά προβλήματα ως προς τον τρόπο με τον οποίο οι ΗΠΑ προώθησαν τη Δημοκρατία. Οι επεμβάσεις των ΗΠΑ με σκοπό τον εκδημοκρατισμό μιας περιοχής έγιναν μάλλον ασυντόνιστα, και περισσότερο αντανάκλαστικά, ως αντίδραση σε κάποια κρίση. Οι ΗΠΑ δεν επένδυσαν αρκετά στις εσωτερικές δομές της δημοκρατίας σε πέραν του στρατηγικού τους ενδιαφέροντος. Η μόνη εξαίρεση θα μπορούσε να θεωρηθεί η επέμβαση στο Ιράκ η οποία αντιμετωπίστηκε ως μέρος μιας εννοχρηστωμένης απόπειρας εκδημοκρατισμού. Κατά παράδοξο τρόπο ο εκδημοκρατισμός των αυτός εκδηλώνεται μόνο σε κράτη που είναι εχθρικά προς τις ΗΠΑ Αφγανιστάν, Ιράκ, Λιβύη.

ΚΕΦΑΛΑΙΟ ΔΕΥΤΕΡΟ

2. Σχολές Σκέψης

Η επιστήμη των Διεθνών σχέσεων, συναποτελείται από πολλές σχολές σκέψης, με βασικές αυτές των, α) Γκροτιανών ή Ρασιοναλιστών με έμφαση στα θέματα των συναλλαγών, β) Μακιαβελικών ή Ρεαλιστών (με έμφαση στο στοιχείο της διεθνούς αναρχίας) και γ) Καντιανών ή Επαναστατικών (με έμφαση στο στοιχείο της διεθνούς κοινότητας), σύμφωνα με την κατηγοριοποίηση που εισηγήθηκε ο Martin Wight, στο κλασικό πλέον έργο του «Διεθνής Θεωρία»⁷¹. Κατά τον Μεσοπόλεμο και στα χρόνια που ακολούθησαν η αντιπαράθεση για τα διεθνή επικεντρώθηκε γύρω από τις διαφορές μεταξύ του ρεαλισμού και μάλιστα του πολιτικού και του ιδεαλισμού ή ουτοπισμού του φιλελευθερισμού. Τα δύο ρεύματα σκέψης ή Σχόλες όπως τις αποκαλούν οι περισσότεροι είναι ευρέως διαδεδομένες και κυριαρχούν τις τελευταίες δεκαετίες τόσο στον ακαδημαϊκό όσο και στον πολιτικό χώρο⁷².

Για αυτόν το λόγο κρίνεται σκόπιμο να ερευνηθούν και σχολαστικά οι δύο βασικές σχολές σκέψης, αυτές των ρεαλιστών και των φιλελευθέρων και να παρατεθούν τα επιχειρήματα της κάθε μιας εξ αυτών. Καθ' όσον θα είναι τα εργαλεία εκείνα τα οποία κρίνονται απαραίτητα για την μελέτη του πραγματευόμενου θέματος, αυτού της «Δημοκρατικής ειρήνης».

2.1. Ρεαλιστές

«Πατέρας» του πολιτικού **ρεαλισμού** στις διεθνείς σχέσεις είναι αναμφισβήτητα ο Θουκυδίδης, καθώς δεν παραθέτει απλά μια σειρά ιστορικών γεγονότων αλλά εξετάζει πίσω από αυτά, αναζητώντας τα αληθινά γενεσιουργά αίτια της συμπεριφοράς των δυνάμεων της εποχής του. Με τον Νικολό Μακιαβέλι⁷³, να ακολουθεί και να είναι ο σύγχρονος εκπρόσωπος του ρεαλισμού. Για τους υποστηρικτές του ρεαλισμού η θεωρία της δημοκρατικής

⁷¹ Martin Wight, Διεθνής θεωρία - Τα τρία ρεύματα σκέψης, Ποιότητα, Αθήνα, 1998,

⁷² Παναγιώτης Ήφαιστος, 2002, σελ 68-108

⁷³ Βλ. Νικολό Μακιαβέλι, Ο Ηγεμόνας, Βάνιας, Θεσσαλονίκη, 1996

ειρήνης αποτελεί μια ουτοπία, καθώς βλέπουν τον κόσμο από μια πιο απαισιόδοξη σκοπιά, η οποία στηρίζεται σε τρεις κεντρικές πεποιθήσεις: *Πρώτον*, θεωρούν τα κράτη ως τους κύριους δρώντες του συστήματος (όπως άλλωστε και οι φιλελεύθεροι) με τη διαφορά ότι λαμβάνουν υπόψη περισσότερο τις μεγάλες δυνάμεις καθώς όχι μόνο είναι αυτές που κυριαρχούν και διαμορφώνουν τις εξελίξεις στο διεθνές σύστημα, αλλά εμπλέκονται και στους πλέον θανατηφόρους πολέμους. *Δεύτερον*, για τους ρεαλιστές, η συμπεριφορά ενός κράτους είναι αποτέλεσμα του εξωτερικού του περιβάλλοντος και όχι των εσωτερικών του χαρακτηριστικών. Με άλλα λόγια, εκείνο που καθορίζει την εξωτερική τους πολιτική είναι το διεθνές σύστημα και όχι ο τύπος του πολιτεύματος. Κατά συνέπεια, οι ρεαλιστές δεν αποδίδουν ηθικά χαρακτηριστικά στα κράτη ταξινομώντας τα σε «καλά» ή «κακά» βάσει πολιτεύματος αφού το μόνο κριτήριο για αυτούς αποτελεί η ισχύς που διαθέτουν. *Τρίτον*, για τους ρεαλιστές, τα κράτη ανταγωνίζονται μεταξύ τους για ισχύ και οι υπολογισμοί ισχύος κυριαρχούν στη σκέψη τους. Αυτός ο ανταγωνισμός κάποιες φορές τα αναγκάζει να διεξάγουν πολέμους, κάτι που είναι απολύτως αποδεκτό, καθώς όπως είπε ο Κλαούζεβιτς, «ο πόλεμος είναι η συνέχιση της πολιτικής με άλλα μέσα». Ωστόσο, ο ανταγωνισμός αυτός έχει την ιδιότητα του μηδενικού αθροίσματος, γεγονός που τον καθιστά ενίοτε έντονο και ανελέητο. Τέλος, τα κράτη μπορεί αν συνάπτουν συμμαχίες και να συνεργάζονται μεταξύ τους, όμως αυτό είναι προσωρινό καθώς πάντα έχουν αντικρουόμενα συμφέροντα. Όσο στενή κι αν είναι η συνεργασία μεταξύ των κρατών πάντα, υποστηρίζουν οι ρεαλιστές, θα επικρατεί η λογική του ανταγωνισμού ασφαλείας, καθώς θα υπάρχει πάντα ο φόβος της εξαπάτησης και οι συλλογισμοί περί σχετικών κερδών, που θα εμποδίζουν τη συνεργασία να διαρκέσει⁷⁴.

Μέσα σε αυτό το επισφαλές κλίμα του συνεχούς ανταγωνισμού, οι δημοκρατίες νοιάζονται για την ασφάλειά τους εξίσου με τα μη δημοκρατικά κράτη και για οποιοδήποτε κράτος η ηγεμονία είναι ο καλύτερος τρόπος να διασφαλίσει την επιβίωσή του. Με το πέρασμα του χρόνου, η θεωρία του ρεαλισμού εξελίχθηκε, αναπτύχθηκε περεταίρω και τελικά ξεχώρισαν τρία διαφορετικά ρεύματα: **A. ο Κλασσικός Ρεαλισμός, B. ο Νεορεαλισμός και Γ. ο Επιθετικός Ρεαλισμός.**

⁷⁴ John Mearsheimer, Η τραγωδία της Πολιτικής των Μεγάλων Δυνάμεων, Ποιότητα, Αθήνα 2006, σελ. 122

2.1.1. Κλαστικός Ρεαλισμός

Κυριότερος εκφραστής του κλασικού ρεαλισμού είναι ο *Hans Morgenthau* το έργο του οποίου *Politics among nations* πρωτοδημοσιεύτηκε στις ΗΠΑ κατά την περίοδο του Ψυχρού Πολέμου (1948) και κυριάρχησε στο χώρο των διεθνών σχέσεων τις επόμενες δεκαετίες.

Ο κλασικός ρεαλισμός, ή αλλιώς «*ρεαλισμός της ανθρώπινης φύσης*», εδράζεται στην απλή υπόθεση ότι καθώς η φύση του ανθρώπου τον οδηγεί σε μια αέναη αναζήτηση της ισχύος και αφού τα κράτη διευθύνονται από ανθρώπινα όντα, έχουν μια άσβεστη επιθυμία για ισχύ και συνεπώς αναζητούν διαρκώς ευκαιρίες να περάσουν στην επίθεση και να κυριαρχήσουν πάνω στα άλλα κράτη⁷⁵. Για τους κλασσικούς ρεαλιστές, η έννοια του συμφέροντος είναι υψίστης σημασίας και ορίζεται με βάση την ισχύ. Το να δρα ορθολογικά ένα κράτος σημαίνει να επιζητά να αυξήσει την ισχύ του. Συνεπώς, σύμφωνα με τη θεωρία, στο διεθνές σύστημα δεν θα έπρεπε να υπάρχουν δυνάμεις ικανοποιημένες από το *status quo* αλλά να έχουν όλες αναθεωρητικές τάσεις. Ο Morgenthau, ωστόσο, στο έργο του κάνει διάκριση ανάμεσα σε δυνάμεις αναθεωρητικές και μη⁷⁶, γεγονός που αποτελεί αντίφαση, η οποία μένει αναπάντητη.

Για τον κλασσικό ρεαλισμό, η συστημική αναρχία είναι ένας καθοριστικός παράγοντας που προκαλεί διλήμματα ασφαλείας και αναγκάζει τα κράτη να ανησυχούν και να επιδιώκουν την αύξηση της ισχύος τους. Όμως, ο βασικός λόγος που εξηγεί τη συμπεριφορά των κρατών, είναι η εγγενής ανάγκη τους για ισχύ και κυριαρχία. Για τους κλασσικούς ρεαλιστές δηλαδή, τα βασικά αίτια της συμπεριφοράς των κρατών είναι εσωτερικά και όχι συστημικά.

2.1.2. Νεορεαλισμός

Ο νεορεαλισμός, ή αλλιώς δομικός ή αμυντικός ρεαλισμός εισήχθη από τον *Kenneth Waltz* στα τέλη της δεκαετίας του 1970, με τη δημοσίευση του «*Theory*

⁷⁵ Hans Morgenthau, *Politics Among Nations: The Struggle for Power and Peace*, New York NY: Alfred A. Knopf. 1948, σελ. 208

⁷⁶ Ο.Π., σελ. 40-44, 64-73.

of International Politics»⁷⁷. Παρόλο που η ισχύς εξακολουθεί να παίζει σημαντικό ρόλο στην ανάλυση και ερμηνεία της συμπεριφοράς των κρατών, ο Waltz σε αντίθεση με τον Morgenthau δεν θεωρεί ότι υπάρχει μια εγγενής ανάγκη για ισχύ που αναγκάζει τα κράτη σε επιθετική-κυριαρχική συμπεριφορά. Αντίθετα, θεωρεί πως το κοινό μέλημα για όλα τα κράτη είναι απλά η επιβίωση και πως το ζητούμενο είναι να κατοχυρώσουν την ασφάλειά τους. Κατά συνέπεια η δομή του συστήματος υποχρεώνει τις μεγάλες δυνάμεις να διατηρούν την ισορροπία ισχύος.

Ενώ ο Waltz αναγνωρίζει ότι η δομή του συστήματος ωθεί τα κράτη να λειτουργήσουν επιθετικά, κάτι τέτοιο δεν έχει νόημα επειδή μόλις μια δύναμη αυξήσει την ισχύ της εξαιτίας του διλήματος ασφαλείας οι υπόλοιπες δυνάμεις του συστήματος θα αυξήσουν αντίστοιχα τη δική τους ισχύ δρώντας εξισορροπητικά δυναμιτίζοντας την προσπάθεια της πρώτης δύναμης να αυξήσει την ισχύ της. Συνεπώς αυτό που συμφέρει τα κράτη είναι η προσεκτική διατήρηση της ισορροπίας δυνάμεων καθώς μια απότομη αύξηση της ισχύος μονόπλευρα θα μπορούσε να οδηγήσει την εκάστοτε δύναμη σε χειρότερη θέση τελικά.

Αντίθετα με τον Waltz ο οποίος θεωρεί ότι η αναρχία του συστήματος οδηγεί τα κράτη να επιζητούν πάνω από όλα την ασφάλεια, και πως η ισχύς είναι το καλύτερο μέσο για να την εξασφαλίσουν, ο Morgenthau, παρόλο που αναγνωρίζει την σπουδαιότητα της δομής του συστήματος, θεωρεί ότι η απόκτηση ισχύος και η κυριαρχία είναι ο σκοπός και όχι το μέσο και εδράζεται στην ίδια την ανθρώπινη φύση.

Σε αντίθεση με τον κλασικό ρεαλισμό, ο νεορεαλισμός επικεντρώνει την προσοχή του στο συστημικό επίπεδο ανάλυσης που είναι το μοναδικό μη αναγωγικό. Δίνοντας έμφαση στην άναρχη δομή του διεθνούς συστήματος εξηγεί τις ομοιότητες που παρατηρούνται στην πολιτική των κρατών ανά τους αιώνες. Είτε το σύστημα είναι μονοπολικό, είτε διπολικό, είτε πολυπολικό, παραμένει άναρχο με πρωταρχική επιδίωξη των κρατών την επιβίωσή τους.

⁷⁷ Kenneth Waltz, *Theory of International Politics*. McGraw Hill. New York, 1979

2.1.3. Επιθετικός Ρεαλισμός

Εισηγητής της θεωρίας του επιθετικού ρεαλισμού είναι ο *John Mearsheimer* με το έργο του «*Η τραγωδία της πολιτικής των μεγάλων δυνάμεων*» (“*The tragedy of great power politics*”). Σε γενικές γραμμές ο επιθετικός ρεαλισμός δεν αποκλίνει από τις παραδοχές του κλασσικού ρεαλισμού: Παραδέχεται ότι τα κράτη είναι οι κύριοι ορθολογικοί δρώντες μέσα σε ένα άναρχο διεθνές σύστημα και ότι επιζητούν την αύξηση της ισχύος τους με σκοπό την κυριαρχία. Όμως, ενώ για τον κλασσικό ρεαλισμό η ανάγκη για αναζήτηση της ισχύος οφείλεται σε μια εσωτερική ανάγκη προερχόμενη από την ίδια τη φύση του ανθρώπου, για τον επιθετικό ρεαλισμό η αιτία που οδηγεί τα κράτη είναι η ίδια η δομή του συστήματος και τα διλήμματα ασφαλείας που προκύπτουν από αυτήν.

Πιο συγκεκριμένα, οι επιθετικοί ρεαλιστές θεωρούν ότι το σύστημα ωθεί τις μεγάλες δυνάμεις να επιδιώκουν τη μεγιστοποίηση της ισχύος τους καθώς με αυτό τον τρόπο θα μεγιστοποιήσουν την ασφάλειά τους. Με λίγα λόγια, η επιθετική συμπεριφορά των κρατών είναι ζήτημα επιβίωσης κι όχι κάποια εσωτερική ανάγκη για κυριαρχία. Επίσης, οι επιθετικοί ρεαλιστές συμφωνούν με τους νεορεαλιστές ότι το ζητούμενο για τα κράτη είναι να μεγιστοποιήσουν την ασφάλειά τους, αλλά το επιδιώκουν με διαφορετικό τρόπο. Οι νεορεαλιστές θεωρούν ότι ο καλύτερος τρόπος για να επιτευχθεί αυτό είναι η διατήρηση του *status quo* και της υπάρχουσας ισορροπίας ισχύος, ενώ αντίθετα οι επιθετικοί ρεαλιστές θεωρούν ότι κανένα κράτος δεν μπορεί να είναι βέβαιο για τις προθέσεις του άλλου και γι’ αυτό ο καλύτερος τρόπος να εξασφαλιστεί είναι αυξάνοντας το μερίδιό του επί της παγκόσμιας ισχύος. Η θεωρία του *επιθετικού ρεαλισμού* αναφέρεται μόνο σε κρατικούς δρώντες και δεν εξηγεί το πώς επηρεάζουν το διεθνές σύστημα οι παγκόσμιοι και υπερεθνικοί δρώντες, όπως η Ευρωπαϊκή Ένωση, η Οργάνισμός Ηνωμένων Εθνών. Αν και ασχολείται με τις σχέσεις μεταξύ μεγάλων κρατών, ο *Mearsheimer* πιστεύει ότι εξηγεί και αυτές των μικρών κρατών. Για παράδειγμα, σαν θεωρία εξηγεί καλά τη συμπεριφορά της Τουρκίας, όμως όχι τόσο της Ελλάδας γιατί κινείται στα πλαίσια της Ευρωπαϊκής Ένωσης και η θεωρία δε λαμβάνει υπόψη της διεθνείς οργανισμούς. Επίσης δε λαμβάνει υπόψη της παγκόσμιες τρομοκρατικές

οργανώσεις όπως η Αλ Κάιντα καθώς δεν θεωρεί ότι τέτοια φαινόμενα έχουν επίδραση στη δομή του συστήματος.

Οι ρεαλιστές, παρόλο που θέτουν την ισχύ στο επίκεντρο των αναλύσεών τους, επιτρέπουν διαφορετικές προσεγγίσεις στην έννοια του συμφέροντος. Συμφέρον μπορεί διαχρονικά να σημαίνει πόλεμο, ειρήνη, στρατιωτική και οικονομική ανάπτυξη κ.α.

Κατά συνέπεια, σαν θεωρία ο ρεαλισμός έχει κατηγορηθεί συχνά για έλλειψη ηθικής, ότι για τους ρεαλιστές ο σκοπός αγιάζει τα μέσα κι ότι η επιδίωξη του εθνικού συμφέροντος μπορεί να δικαιολογήσει πολέμους, γενοκτονίες και κάθε είδους αποτρόπαιη πράξη. Στην πραγματικότητα, για τους ρεαλιστές όσο πιο άναρχο και ανταγωνιστικό γίνεται το σύστημα, τόσο μειώνεται το περιθώριο για ηθικές επιλογές. Το Δίκαιο και η Ηθική υποτάσσονται στον ορθολογισμό και στην ιδέα του *raison d'etat*⁷⁸ καθώς η ανάγκη αυτοσυντήρησης είναι η μεγαλύτερη όλων. Με άλλα λόγια, η δυνατότητα ανάγνωσης των συστημικών κανόνων εξέλιξης της καθημερινότητας και ο τρόπος αντιμετώπισης των διλημάτων ασφαλείας συνιστούν τα κριτήρια διάκρισης των κρατών σε ορθολογικούς ή μη ορθολογικούς παράγοντες του διεθνούς συστήματος. Δεδομένου ότι η πρωταρχική υποχρέωση ενός κράτους είναι η παροχή ασφάλειας στους πολίτες του, η ηθική η ανήθικη συμπεριφορά του εξαρτάται από το κατά πόσον αυτό λειτουργεί ορθολογικά σε έναν κόσμο που διέπεται από την αρχή της αυτοβοήθειας. Η ίδια η φύση του συστήματος επιβάλλει σε κάθε κράτος να μην επιδιώκει την προσφυγή στον πόλεμο, αλλά να μεριμνά για την ενίσχυση των πυλώνων ισχύος του ώστε όταν τον συναντήσει αυτό να γίνει με τους δικούς του όρους, όχι μόνο για να δημιουργήσει συνθήκες επιβίωσης αλλά και για να τον χρησιμοποιήσει ως εργαλείο διατήρησης της ισορροπίας ισχύος στο διεθνές σύστημα. Υπό αυτή την έννοια ηθική αρχή του ρεαλισμού είναι η *προνοητικότητα*. Καθώς ο ρεαλισμός θεωρεί την ηθική στις διεθνείς σχέσεις σαν πολυτέλεια, κατ' επέκταση δεν παραδέχεται ότι υπάρχουν έθνη εκλεκτά, ή επιλεγμένα από τον Θεό. Κάθε έθνος επιδιώκει την αύξηση της ισχύος του και λειτουργεί ιμπεριαλιστικά και όπως επιτάσσει το εθνικό συμφέρον ενώ τα υπόλοιπα ηθικά επιχειρήματα, θεωρεί, ότι χρησιμοποιούνται για να προσδώσουν νομιμοποίηση στις πολιτικές αυτές. Για παράδειγμα, η

⁷⁸ Αθ. Πλατιάς, 2007, σελ. 35-36

παθητικότητα της Μ. Βρετανίας και της Γαλλίας πριν τον Β' Παγκόσμιο Πόλεμο έναντι της ναζιστικής επεκτατικής πολιτικής είναι ένα χαρακτηριστικό παράδειγμα μιας μη ορθολογικής στάσης καθώς απέιχαν από τη συνθήκη του ανταγωνισμού και κατά συνέπεια ανήθικης, διότι δεν συνέβαλλαν στη δημιουργία συνθηκών φθοράς και αναχαίτισης των ηγεμονικών αξιώσεων του Χίτλερ.

Ως προς τη θεωρία της Δημοκρατικής Ειρήνης, πρόκειται για μια ουτοπική υπόσχεση σύμφωνα με τους ρεαλιστές, μια θεωρία θνησιγενή που είναι καταδικασμένη να αποτύχει εφόσον ο ανταγωνισμός των μεγάλων δυνάμεων για απόκτηση περισσότερης ισχύος και η μεταξύ τους καχυποψία θα εξακολουθούν να υπάρχουν, όσο το σύστημα παραμένει άναρχο εξωθώντας τα κράτη σε αυτή τη συμπεριφορά.

2.1.4. Θεωρία Αιτίων Πολέμου⁷⁹

Αν και η θεωρία των αιτιών πολέμου εντάσσεται ουσιαστικά στο ευρύτερο πλαίσιο του ρεαλισμού, αξίζει μια πιο αναλυτική παρουσίαση. Σύμφωνα με τον Mearsheimer, τα κράτη είναι σαν μπάλες μπιλιάρδου και οι εσωτερικές διαδικασίες και χαρακτηριστικά (πχ δημοκρατικό ή μη δημοκρατικό πολίτευμα) δεν παίζουν κανέναν απολύτως ρόλο⁸⁰. Τα κράτη απλώς αντιδρούν στις συνθήκες και στα χαρακτηριστικά του διεθνούς συστήματος. Κατά συνέπεια, για να εξηγήσουμε τη συμπεριφορά των κρατών θα πρέπει να στρέψουμε το ενδιαφέρον μας στο διεθνές σύστημα και όχι στο εσωτερικό τους.

Τα βασικά αίτια πολέμου⁸¹ θα μπορούσαν να κατηγοριοποιηθούν ως εξής:

1. Άναρχο Διεθνές Σύστημα
2. Ηγεμονικές αξιώσεις-Αναθεωρητικές Τάσεις
3. Κατάλοιπα διενέξεων
4. Ανεξέλεγκτα διεθνικά φαινόμενα

⁷⁹ Παναγιώτης Ήφαιστος, Ο πόλεμος και τα αίτιά του. Τα πολλά πρόσωπα του ηγεμονισμού και της τρομοκρατίας, Ποιότητα, Αθήνα, 2005

⁸⁰ «...είναι δύσκολο να γίνουν διακρίσεις μεταξύ των κρατών, με την εξαίρεση των διαφορών τους ως προς τη σχετική ισχύ. Ουσιαστικά, οι μεγάλες δυνάμεις είναι σαν μπάλες μπιλιάρδου που ποικίλλουν μόνο στο μέγεθος». John Mearsheimer, Η τραγωδία της Πολιτικής των Μεγάλων Δυνάμεων, Ποιότητα, Αθήνα 2006, σελ. 52

⁸¹ Παναγιώτης Ήφαιστος, ΜΚΟ και διεθνικά ζητήματα, 2006, <http://ifestosedu.gr/30MKOTransnational.htm>

2.1.5. Άναρχο Διεθνές Σύστημα

Εφόσον δεν υπάρχει μια ανώτατη ρυθμιστική αρχή στο διεθνές σύστημα που θα περιορίζει την κρατική συμπεριφορά εντός συγκεκριμένων ορίων, θα επιβάλλει την εφαρμογή κοινώς αποδεκτών κανόνων και θα επαναφέρει στην τάξη τους παραβάτες, τα κράτη αφενός νιώθουν ανασφάλεια και αφετέρου γνωρίζουν ότι για τις δράσεις τους δεν θα υποστούν κάποιες συνέπειες εκ των άνω, αν και θα έχουν να αντιμετωπίσουν το κόστος για το οποίο τα ίδια και αποφασίζουν εάν είναι ανεκτό. Ουσιαστικά δηλαδή ισχύει η αρχή της αυτοβοήθειας και οι διεθνείς θεσμοί καθίστανται εξαρτημένες μεταβλητές της ισχύος⁸². Σύμφωνα με τους ρεαλιστές, το μεγάλο ζητούμενο για τα κράτη είναι η ισχύς, καθώς αυτή είναι που θα τους εξασφαλίσει πρώτον την επιβίωση και σε δεύτερο βαθμό την κυριαρχία. Παρόλο που η ένταση του μεταξύ τους ανταγωνισμού αυξομειώνεται ανά περιόδους, δεν παύει ποτέ να υπάρχει, καθώς οι μεγάλες δυνάμεις πάντα φοβούνται και βλέπουν με καχυποψία η μια την άλλη και πάντα ανταγωνίζονται για να πάρουν το μεγαλύτερο μερίδιο επί της παγκόσμιας ισχύος. Επειδή δε, ο ανταγωνισμός αυτός χαρακτηρίζεται από μια ιδιότητα μηδενικού αθροίσματος πολλές φορές μπορεί να γίνει έντονος και ανελέητος. Εδώ ισχύει η ρήση του Ιουλίου Καίσαρα: *Se vis pacem, para bellum* (εάν επιθυμείς ειρήνη προετοίμαζε πόλεμο). Ελλείψει μιας ανώτατης ρυθμιστικής αρχής που θα διατηρεί την ισορροπία μεταξύ των κρατών, δημιουργούνται δύο ασυμμετρίες: Η άνιση κατανομή ισχύος και η άνιση ανάπτυξη.

Η άνιση κατανομή ισχύος γεννά ανισορροπία στο σύστημα με αποτέλεσμα να προκύπτει το λεγόμενο Δίλημμα Ασφαλείας. Η αύξηση της ισχύος μιας δύναμης, δημιουργεί αίσθημα ανασφάλειας στις υπόλοιπες οι οποίες αυξάνουν τους στρατιωτικούς τους εξοπλισμούς. Αυτό εκλαμβάνεται ως απειλή από την κυρίαρχη δύναμη η οποία αναβαθμίζει με τη σειρά της την ισχύ της και δημιουργείται ένας φαύλος κύκλος καχυποψίας, εχθρότητας και συνεχών εξοπλισμών. Συνακόλουθα, τα διλήμματα ασφαλείας σε συνδυασμό με την αναρχία του συστήματος και την απουσία μιας υπερεθνικής ρυθμιστικής αρχής, ωθεί κάθε μεγάλη δύναμη να επιζητά να κυριαρχήσει επί των λιγότερο ισχυρών,

⁸² Παναγιώτης Ήφαιστος, Δημοκρατία και το ζήτημα του πολέμου και της ειρήνης στις διεθνείς σχέσεις, ΕΤΟΣ ΠΕΡΙΚΛΕΟΥΣ, 2.500 ΧΡΟΝΙΑ ΑΠΟ ΤΗΝ ΓΕΝΝΗΣΗ ΤΟΥ, Δελφοί, Ιούλιος 2005 - Διεθνές Συμπόσιο 2-5 Ιουλίου 2005, ΔΗΜΟΚΡΑΤΙΑ-ΑΡΧΑΙΟ ΔΡΑΜΑ-ΣΥΓΧΡΟΝΗ ΤΡΑΓΩΔΙΑ
<http://www.ifestos.edu.gr/31DemocracyIR.htm>

ή όπως το διατύπωσε ο Θουκυδίδης «ο ισχυρός επιβάλλει ό, τι του επιτρέπει η δύναμή του και ο αδύνατος υποχωρεί όσο του επιβάλλει η αδυναμία του⁸³».

Η άνιση ανάπτυξη δεν είναι ένα φαινόμενο που εμφανίζεται μόνο μεταξύ κρατών αλλά και μεταξύ περιφερειών, ακόμα και ηπείρων και αφορά σε όλους τους τομείς του συλλογικού βίου: τον οικονομικό, τον στρατιωτικό, τον τεχνολογικό, τον μορφωτικό κλπ⁸⁴. Σε συνδυασμό με τη διεθνή αναρχία, καλλιεργούνται οι ιδανικές συνθήκες για να ευδοκιμήσουν ηγεμονικές και αναθεωρητικές συμπεριφορές, οι οποίες με τη σειρά τους καταλήγουν σε διλήμματα ασφαλείας, φαύλο κύκλο εξισορροπήσεων, ανταγωνισμούς, εξοπλισμούς και συγκρούσεις. Συμπερασματικά, η άνιση κατανομή της ισχύος και η άνιση ανάπτυξη σε συνδυασμό με τη συστημική αναρχία θα ωθούν τα κράτη να επιθυμούν την ανακατανομή της ισχύος προς ίδιον όφελος μιας και η επιβίωση είναι η πρωταρχική επιδίωξη κάθε κράτους.

2.1.6. Ηγεμονικές Αξιώσεις-Αναθεωρητικές Τάσεις

Ήδη έχει αναλυθεί για ποιο λόγο η αναρχία του διεθνούς συστήματος ενθαρρύνει τον ανταγωνισμό των κρατών για ολοένα και περισσότερη ισχύ. Λόγω της άναρχης δομής του συστήματος, ο νόμος της Φύσης κυριαρχεί στις διεθνείς σχέσεις κι έτσι τα κράτη προσπαθούν είτε να επιβληθούν, είτε να επιβιώσουν, γεγονός που καθιστά τις μεταξύ τους σχέσεις άκρως ανταγωνιστικές. Αυτή η διαρκής τριβή φέρνει αλλαγές στην ισορροπία ισχύος και κενά εξουσίας τα οποία τα κράτη προσπαθούν να εκμεταλλευτούν προς όφελός τους ώστε να αναβαθμιστεί η θέση τους στο σύστημα⁸⁵. Τέλος, οι αναθεωρητικές και ηγεμονικές αυτές συμπεριφορές προκαλούν γενικότερη αποσταθεροποίηση, διαιωνίζουν διακρατικές αντιπαλότητες και αυξάνουν την καχυποψία μεταξύ των κρατικών δρώντων, μειώνοντας έτσι τις πιθανότητες μελλοντικής συνεργασίας και ειρήνης⁸⁶.

⁸³ ΑΘ. ΠΛΑΤΙΑΣ: , 2007, σελ.27

⁸⁴ Π. Ήφαιστος, 2005, σελ.172

⁸⁵ Ο.Π. σελ. 53-54

⁸⁶ Κλασική περίπτωση η συμπεριφορά της Γερμανίας εντός, αλλά και εκτός, της Ευρωπαϊκής Ένωσης. Η οποία μαζί με την Γαλλία συμπεριφέρονται ως ηγέτιδες της Ε.Ε. μην λαμβάνοντας υπ' όψιν τους τις αρχές και τους κανόνες που διέπουν την Ευρωπαϊκή Ένωση.

2.1.7. Κατάλοιπα Διενέξεων

Διενέξεις οι οποίες δεν επιλύθηκαν οριστικά και με τέτοιο τρόπο ώστε όλες οι πλευρές να είναι ικανοποιημένες και να μη διατηρούν επιφυλάξεις πάντα θα υποσκάπτουν τόσο την εμπιστοσύνη μεταξύ των εμπλεκόμενων μερών όσο και την ειρήνη⁸⁷. Αλυτρωτικά κινήματα, αμφισβητούμενες περιοχές, ασαφείς ειρηνευτικοί όροι απειλούν την περιφερειακή σταθερότητα και γενικότερα τη σταθερότητα του συστήματος. Χαρακτηριστικό παράδειγμα αποτελούν οι Βαλκανικοί πόλεμοι, καθώς με τη λήξη τους καμία χώρα δεν έμεινε ικανοποιημένη με τα νέα σύνορα ακόμα και μεταξύ των νικητών: Η Ελλάδα ήθελε τα νησιά του Αιγαίου, η Σερβία επιθυμούσε έξοδο στην Αδριατική (που εμποδιζόταν από τον σχηματισμό της Αλβανίας) και τα εδάφη της Βοσνίας και της Ερζεγοβίνης, ενώ η Ρουμανία είχε βλέψεις για τα εδάφη της Τρανσυλβανίας. Αυτές οι διαμάχες ως προς τον διαμοιρασμό των κερδών οδήγησαν στο ξέσπασμα του Α' Παγκόσμιου Πολέμου και διαμόρφωσαν την πολιτική των βαλκανικών κρατών γεννώντας συν τοις άλλοις, μίσος καχυποψία και φόβο μεταξύ των βαλκανικών λαών⁸⁸. Από εδώ γεννήθηκε όρος Βαλκανιοποίηση⁸⁹ (Balkanization) σημαίνει την κατάτμηση μίας περιοχής, μίας περιφέρειας ή μίας ομάδας κρατών σε μικρότερα και μεταξύ τους αλληλομισούμενα και αλληλοεχθρευόμενα κράτη ή γεωγραφικές μονάδες».

2.1.8. Ανεξέλεγκτα Διεθνικά Φαινόμενα

Ως ανεξέλεγκτα διεθνικά φαινόμενα, εννοούνται φαινόμενα και παράγοντες που υπάρχουν στο σύστημα και το επηρεάζουν αλλά δεν είναι κρατικοί δρώντες⁹⁰. Με λίγα λόγια τέτοια φαινόμενα είναι δυνατόν να αφορούν στην οικονομική δράση μεγάλων πολυεθνικών κολοσσών, παγκόσμια προβλήματα

⁸⁷ Οι περιπτώσεις της Αλσατίας και Λωρραίνης και το διαβόητο ίδιο βαγόνι του τρένου, το «βαγόνι της Ρετόντ» στο Δάσος της Κομπιένης εντός του οποίου η Γερμανία, στις 11-11-1918, υπέγραψε την εξευτελιστική άνευ όρων παράδοσή της και στο οποίο ο Χίτλερ απαίτησε και έσυρε τους Γάλλους να υπογράψουν την παράδοση της Γαλλίας. Το βαγόνι το φυλούσαν οι Γερμανοί σε μουσείο.

⁸⁸ Αναγνωρίζοντας τη μεγάλη σημασία των ανεπίλυτων διενέξεων και τον ανασχετικό ρόλο που μπορούν να έχουν στην πορεία προς την ειρήνη, ο Καντ προσδιόρισε στο πρώτο προκαταρκτικό του άρθρο πως θα πρέπει αν καταργηθούν τέτοιου είδους επιφυλάξεις που καλλιεργούν τις διενέξεις αυτές.

⁸⁹ Encyclopædia Britannica. Encyclopædia Britannica Online., <http://www.britannica.com/EBchecked/topic/50323/Balkanization>

⁹⁰ Π. Ήφαιστος, 2005, σελ. 51-52 και 76

όπως η λαθρομετανάστευση και το λαθρεμπόριο, η δράση τρομοκρατικών ομάδων κλπ. και συνδέονται άρρηκτα με το φαινόμενο της Παγκοσμιοποίησης. Το χαρακτηριστικό τέτοιων φαινομένων είναι ότι δημιουργούν προβλήματα στο ευρύτερο συστημικό επίπεδο κι όχι σε ένα μεμονωμένο κράτος (όπως τρομοκρατία, αναρχικές-ανατρεπτικές ιδέες, λαθρομετανάστες, οργανωμένο έγκλημα και εγκληματίες, ΜΚΟ⁹¹, κ.ά.), συνεπώς η αντιμετώπισή τους απαιτεί συντονισμένη από κοινού δράση όλων των κρατών στα πλαίσια μιας ισότιμης συνεργασίας.

Καθώς λοιπόν αυτά τα φαινόμενα λειτουργούν απορρυθμιστικά, είναι σημαντικό προκειμένου να μπορέσουν να αντιμετωπιστούν αποτελεσματικά, τα κράτη να έχουν εξασφαλίσει αρκετή ισχύ ώστε να μην ταλαντεύονται από τις ανακατανομές που προκαλούνται, και να είναι σε θέση να δημιουργήσουν τις απαραίτητες εκείνες διακρατικές δομές όπου μέσα από διαπραγμάτευση, συνεργασία και ανταλλαγή πληροφοριών θα περιορίσουν τις συνέπειες αυτών των φαινομένων σε κρατικό επίπεδο ούτως ώστε να μπορεί να καταπολεμηθούν ριζικά και αποτελεσματικά.

Συμπερασματικά, όσο θα υπάρχουν διαφορές μεταξύ των κρατών, αναθεωρητικές βλέψεις, ηγεμονικές τάσεις και άνιση ανάπτυξη, τα κράτη θα βασίζονται στην αυτοβοήθεια προκειμένου να εξασφαλίσουν την επιβίωσή τους, γεγονός που σημαίνει ότι οι διεθνείς θεσμοί θα είναι αναποτελεσματικοί καθώς θα αποτελούν εξαρτημένη μεταβλητή της ισχύος.

2.2. Φιλελεύθεροι

Ο Φιλελευθερισμός έχει τις ρίζες του στην εποχή του Διαφωτισμού, μια περίοδο μεγάλης πνευματικής άνθησης σε όλα τα επίπεδα διανόησης, κατά την οποία κυριαρχούσε η αντίληψη ότι η λογική και τα επιτεύγματά της θα μπορούσαν να χρησιμοποιηθούν για την βελτίωση του κόσμου. Με εκπροσώπους τους, Hobs, Lock, Montesquieu, Voltaire, Jefferson, οι ιδέες των οποίων ενέπνευσαν τις, «Ένδοξη», Αμερικανική και Γαλλική, επαναστάσεις και τον αυστηρό πρόσωπο φιλόσοφο Immanuel Kant να γράφει «για την αιώνια ειρήνη». Ενώ στον 20^ο Αιώνα την σκυτάλη παίρνουν Ο George Lloyd & Winston

⁹¹ Παναγιώτης Ήφαιστος, ΜΚΟ και διεθνικά ζητήματα, 2006, <http://ifestosedu.gr/30MKOTransnational.htm>

Churchill, Woodrow Wilson, Keynes και σχεδόν οι περισσότεροι αμερικανοί πρόεδροι, ιδιαίτερα μετά τον Ronald Reagan και θα ήταν σοβαρή παράλειψη να λησμονηθεί η βρετανή πρωθυπουργός Margaret Thatcher σύγχρονη του Reagan και τους Smal, Singer, Doyle, Rummel, Rawls, Owen κ.α. Όπως είναι αναμενόμενο, ο Φιλελευθερισμός είναι μια μάλλον αισιόδοξη θεωρία καθώς οι υποστηρικτές του πιστεύουν ότι είναι δυνατή η μείωση των διεθνών συγκρούσεων σε σημαντικό βαθμό. Αυτή η αισιοδοξία στηρίζεται σε τρεις βασικές παρατηρήσεις, κοινές σε όλα σχεδόν τα παρακλάδια της φιλελεύθερης θεωρίας. **Πρώτον**, στο διεθνές σύστημα, κύριοι δρώντες είναι τα κράτη. **Δεύτερον**, κάθε κράτος έχει τα δικά του εσωτερικά χαρακτηριστικά, χαρακτηριστικά τα οποία ποικίλλουν σε μεγάλο βαθμό και παίζουν καθοριστικό ρόλο στη διαμόρφωση της κρατικής συμπεριφοράς. Συχνά μάλιστα, οι υποστηρικτές του φιλελευθερισμού κάνουν διάκριση σε «καλές» και «κακές» εσωτερικές ρυθμίσεις (ένα δημοκρατικό καθεστώς πχ είναι προτιμότερο από ένα δικτατορικό). Ως εκ τούτου, θεωρούν ότι υπάρχουν αντίστοιχα «καλά» και «κακά» κράτη, κράτη που επιλέγουν τη συνεργασία και την επίλυση των διαφορών τους μέσω των διεθνών θεσμών και κράτη που χρησιμοποιούν βία προκειμένου να πετύχουν τους σκοπούς τους. Έτσι, το κλειδί για την ειρήνη είναι να αλλάξει η αναλογία «καλών» και «κακών» κρατών, υπέρ των πρώτων. **Τρίτον**, ενώ για τους ρεαλιστές η Ισχύς είναι το «νόμισμα» στις διεθνείς σχέσεις, το ζητούμενο για όλα τα κράτη, η απόκτηση ισχύος δεν εξηγεί τη συμπεριφορά των κρατών στον φιλελευθερισμό, καθώς για τους υποστηρικτές του άλλοι πολιτικοί και οικονομικοί υπολογισμοί έχουν μεγαλύτερη σημασία⁹². Για τους φιλελεύθερους, τα κράτη που λειτουργούν έχοντας σαν στόχο την αύξηση της ισχύος τους εις βάρος των υπολοίπων, αποτελούν το κακό παράδειγμα, έχουν παρασυρθεί σε λανθασμένη συμπεριφορά. Ως πολιτικό-φιλοσοφικό σύστημα, επικεντρώνεται στο να εξασφαλίσει στο άτομο που ζει σε μια κοινότητα τη μέγιστη ελευθερία χωρίς να παραβιάζονται τα δικαιώματα των άλλων ιδιωτών να κάνουν το ίδιο. Όσον αφορά στη χρήση βίας, βασικές έννοιες για την εφαρμογή της φιλελεύθερης θεωρίας στην πράξη είναι ο *περιορισμός* και η *αναμόρφωση*. Επομένως, σε ένα ιδεατό διεθνές σύστημα, όπου δεν υπάρχουν

⁹² Nye, Joseph - Robert Keohane, 1977, σελ. 23-25 & 29-37

«κακά» κράτη, η ισχύς και η απόκτησή της δεν θα έχει και τόσο μεγάλη σημασία και θα έχει επιτευχθεί η «διαρκής ειρήνη».

Με τον όρο *φιλελεύθερη δημοκρατία*⁹³ νοείται ένα κράτος το οποίο διαπνέεται από φιλελεύθερες ιδέες, όπου ο φιλελευθερισμός είναι η κυρίαρχη ιδεολογία και οι πολίτες έχουν σημαντικό πλεονέκτημα στη λήψη κρίσιμων στρατηγικών αποφάσεων, όπως η κήρυξη ενός πολέμου. Στη φιλελεύθερη δημοκρατία υπάρχει η ελευθερία της έκφρασης αλλά και ανταγωνιστικές εκλογές των αρμοδίων αρχών να κηρύξουν πόλεμο, ανά τακτά χρονικά διαστήματα. Η φιλελεύθερη ιδεολογία και οι θεσμοί της δημοκρατίας αποτελούν τους δύο πυλώνες της δημοκρατικής ειρήνης. Η συγκεκριμένη θεωρία είναι ισχυρή για δύο κυρίως λόγους: πρώτον επειδή στηρίζεται στη φιλελεύθερη ιδεολογία για τη διατήρηση της ειρήνης, της οποίας όμως τα κίνητρα δεν χρειάζεται να είναι κάποιος ευγενής ή ανώτερος σκοπός που ένας φωτισμένος ηγέτης ίσως έχει καταφέρει να εμπνεύσει στους πολίτες, αλλά το ατομικό συμφέρον και η υλική ευημερία που είναι κοινή σε όλους τους ανθρώπους. Δεύτερον, ανοίγει το «μαύρο κουτί» της λειτουργίας του κράτους και εξηγείται πώς μια ιδεολογία φιλτράρεται μέσα από τους πολιτειακούς-πολιτικούς θεσμούς και μετατρέπεται σε κρατική πολιτική: μέσω των δημοκρατικών θεσμών ακόμα και εάν οι ίδιοι οι κυβερνώντες δεν ασπάζονται τη φιλελεύθερη θεωρία θα αναγκαστούν τελικά να ακολουθήσουν μια τέτοια πολιτική εάν αυτή είναι η κυρίαρχη ιδεολογία. Επιπροσθέτως, λαμβάνεται υπόψη ο παράγων «*αντίληψη*»: προκειμένου να λειτουργήσουν αποτρεπτικά οι μηχανισμοί του φιλελευθερισμού σε έναν πόλεμο θα πρέπει το άλλο κράτος να θεωρείται φιλελεύθερη δημοκρατία⁹⁴.

Επιγραμματικά, μπορούμε να πούμε ότι οι ιδέες του φιλελευθερισμού επηρεάζουν τις εξωτερικές σχέσεις ενός κράτους με τα υπόλοιπα ως εξής:

1. Ένα φιλελεύθερο καθεστώς εμπιστεύεται τα κράτη με τα οποία μοιράζεται την ίδια φιλελεύθερη ιδεολογία, ενώ αντίθετα είναι καχύποπτο προς τα υπόλοιπα.

⁹³ John M. Owen, How Liberalism Produces Democratic Peace, *International Security*, Vol. 19:2, Autumn, 1994, σελ. 89-90

⁹⁴ Για παράδειγμα, στον πόλεμο του 1812 μεταξύ Αμερικής και Αγγλίας, σχεδόν κανένας Αμερικανός δεν θεωρούσε την Αγγλία δημοκρατικό κράτος, εξαιτίας του μοναρχικού καθεστώτος της. Επίσης, στον Ισπανο-αμερικανικό πόλεμο του 1898 η Ισπανία δεν θεωρείτο δημοκρατικό κράτος από τους Αμερικανούς. Τέλος, κατά τη διάρκεια του Αμερικανικού Εμφυλίου Πολέμου, η ύπαρξη της δουλείας στο Νότο, εμπόδισε τους Βορείους να θεωρήσουν τη Συνομοσπονδία φιλελεύθερη δημοκρατία. (John M. Owen, How Liberalism Produces Democratic Peace, *International Security*, Vol. 19:2, Autumn, 1994)

2. Όταν οι φιλελεύθεροι παρατηρούν στροφή ενός κράτους προς την δική τους ιδεολογία, αυτομάτως προσδοκούν και ειρηνικές σχέσεις μαζί του.
3. Οι φιλελεύθεροι ισχυρίζονται ότι έχουν κοινό στόχο με τα υπόλοιπα φιλελεύθερα κράτη αλλά όχι και με τα μη-φιλελεύθερα.
4. Ένα φιλελεύθερο κράτος δεν πρόκειται να αλλάξει την αντίληψή του για κάποιο δεύτερο κράτος εν μέσω κρίσης, εκτός κι αν αυτό αλλάξει τους θεσμούς του.
5. Οι φιλελεύθερες ελίτ θα κινητοποιηθούν είτε για να αποτρέψουν τον πόλεμο είτε για να τον επιταχύνουν σε μια κρίση, ανάλογα με το αν θεωρούν το άλλο κράτος φιλελεύθερο ή όχι.
6. Εν μέσω κρίσης, οι κυβερνώντες είναι αναγκασμένοι να ακολουθήσουν φιλελεύθερη πολιτική είτε από τους θεσμούς, είτε από την κοινή γνώμη είτε από τον συνδυασμό των δύο.

Οι θεωρίες περί δημοκρατικής ειρήνης, διακρίνονται σε δομικές και θεσμικές. Στις δομικές, η επίτευξη της ειρήνης οφείλεται στην ίδια τη δομή των δημοκρατικών θεσμών: τα εκτελεστικά όργανα της εξουσίας προκειμένου να κηρύξουν πόλεμο πρέπει να πάρουν την έγκριση του κοινοβουλίου και των αρμόδιων οργάνων και από την ίδια την εκλογική βάση μέσω μιας σειράς διαδικασιών. Από την άλλη, οι θεσμικές θεωρίες εντοπίζουν το κυρίαρχο αίτιο τα δημοκρατικής ειρήνης στις ιδέες που διαποτίζουν τις δημοκρατίες. Σε μια δημοκρατία θεωρείται άδικο ή και ασύνετο ένας πόλεμος ενάντια σε ένα άλλο δημοκρατικό κράτος. Για την επίλυση των διεθνών διαφορών τους χρησιμοποιούν τις ίδιες μεθόδους που χρησιμοποιούν εξίσου αποτελεσματικά και εντός συνόρων-τη διαβούλευση. Το πρόβλημα είναι ότι τόσο η μία όσο και η άλλη θεωρία παρουσιάζουν κενά. Οι εσωτερικές δομές μιας δημοκρατίας, μπορούν εξίσου εύκολα να την οδηγήσουν σε πόλεμο όσο και να την απομακρύνουν από αυτόν καθώς συχνά το κοινοβούλιο και η κοινή γνώμη έχουν πολύ πιο φιλοπόλεμες τάσεις από τους επικεφαλής που υποτίθεται θα έπρεπε να περιορίζουν. Όμως και οι θεσμικές θεωρίες παρουσιάζουν κενά καθώς φαίνεται να αγνοούν τη σημασία της αντίληψης. Συχνά, κράτη που σήμερα οι ερευνητές θεωρούν δημοκρατικά δεν θεωρούνταν μεταξύ τους ως τέτοια και γι αυτό η περιοριστική λειτουργία της φιλελεύθερης ιδεολογίας δεν ήταν η αναμενόμενη. Οι ελλείψεις όμως αυτές δεν ζημιώνουν ωστόσο τη θεωρία της δημοκρατικής ειρήνης, καθώς τίποτα δεν αποδεικνύει ότι αν και από μόνες

τους οι δυο αυτές θεωρίες δεν λειτουργούν, δεν είναι αποτελεσματικές εάν υπολογιστούν συνδυαστικά. Αντίθετα, οι μελέτες δείχνουν ότι η δημοκρατική ειρήνη είναι ένα πραγματικό φαινόμενο που όμως χρήζει καλύτερης εξήγησης. Εάν θεωρήσουμε την υπόθεση της δημοκρατικής ειρήνης μια συνάρτηση πολλών μεταβλητών, οι παράγοντες που προτείνουν οι ρεαλιστές όπως η σχετική ισχύς και οι συμμαχίες, δεν αναιρούν το ρόλο της δημοκρατίας⁹⁵.

Μέσα στο ευρύ φάσμα του Φιλελευθερισμού, υπάρχουν τρεις θεωρίες που κυριαρχούν:

1. *Κράτη που ευημερούν και αλληλοεξαρτώνται με ισχυρούς οικονομικούς δεσμούς είναι απίθανο να πολεμήσουν μεταξύ τους.* Η μακρά οικονομική, εμπορική και τεχνολογική συνεργασία, δημιουργεί μακροπρόθεσμα ένα πυκνό πλέγμα αλληλεξάρτησης στους ωφελιμιστικούς τομείς, ένα πλέγμα μεταξύ μη κυβερνητικών διεθνικών δρώντων οι οποίοι αναπτύσσουν γραφειοκρατικές δραστηριότητες και δομές που παρακάμπτουν και υπονομεύουν το ρόλο των κρατών ως βασικών δρώντων στο διεθνές σύστημα. Επιπροσθέτως, η στενή οικονομική αλληλεξάρτηση κάνει τον πόλεμο οικονομικά ασύμφορο.
2. *Τα φιλελεύθερα κράτη προτιμούν να συνάπτουν οικονομικές-εμπορικές συμμαχίες που θα τους εξασφαλίσουν αμοιβαία οικονομική ευημερία και ανάπτυξη.* Μέσα από το Διεθνές Δίκαιο και ισχυρούς διεθνείς θεσμούς και οργανισμούς τα κράτη είναι δυνατόν να αποφύγουν τον πόλεμο, να προτιμήσουν έναν ειρηνικό τρόπο επίλυσης των μεταξύ τους διαφορών αλλά και να επικεντρωθούν στην οικοδόμηση σχέσεων συνεργασίας για περεταίρω ευημερία και ανάπτυξη. Επιπροσθέτως, το ολοένα και αυξανόμενο κόστος των εξοπλισμών και η κοινή γνώμη κάνουν τα κράτη να ενδιαφέρονται περισσότερο για ευημερία και οικονομική ανάπτυξη και λιγότερο για την αύξηση της ισχύος τους. Τέλος, τα σύμφυτα με τον φιλελευθερισμό χαρακτηριστικά ενός δημοκρατικού κράτους, που ξεκινάνε από το ιδεολογικό υπόβαθρο των πολιτών και φτάνουν μέχρι τους ίδιους τους θεσμούς του πολιτεύματος λειτουργούν περιοριστικά ακόμα και για μια φιλοπόλεμη κυβέρνηση. Ωστόσο, καθώς δεν είναι σαφές υπό ποιές συνθήκες μια δημοκρατία μπορεί να εμπλακεί σε έναν αμυντικό πόλεμο

⁹⁵ John M. Owen, 1994, σελ. 89-90

(θεωρία της μονάδας) ή να εμπλακεί σε πόλεμο ενάντια σε ένα απολυταρχικό κράτος, είναι απροσδιόριστα τα όρια στο πότε η προσφυγή στον πόλεμο είναι αποδεκτή και πότε αποτελεί «παραβίαση» της δημοκρατικής ειρήνης.

3. *Οι δημοκρατίες δεν πολεμούν μεταξύ τους.* Η θεωρία της Δημοκρατικής Ειρήνης, η οποία και εξετάζεται εδώ, ισχυρίζεται ότι οι δημοκρατίες δεν πολεμούν ενάντια σε άλλες δημοκρατίες, κατά συνέπεια ένας κόσμος που θα αποτελείται μόνο από δημοκρατικά κράτη δεν θα διαταράσσεται από τον πόλεμο. Αν και υπάρχει πληθώρα εξηγήσεων για τη δημοκρατική ειρήνη, δεν έχει ακόμα υπάρξει συμφωνία ως προς το ποια από τις εξηγήσεις αυτές είναι η ορθότερη. Οι φιλελεύθεροι ωστόσο αναλυτές συμφωνούν ότι η θεωρία της δημοκρατικής ειρήνης παρέχει μια άμεση αμφισβήτηση του ρεαλισμού και αποτελεί μια ισχυρή συνταγή για ειρήνη. Η λεγόμενη *δυσδική*⁹⁶ αυτή εξήγηση υποστηρίζει ότι απέναντι σε μη φιλελεύθερα κράτη, τα δημοκρατικά καθεστώτα είναι εξίσου πολεμοχαρή όσο κάθε άλλο πολιτειακό σύστημα. Ενώ ο πόλεμος είναι αδιανόητος μεταξύ δημοκρατιών, παραμένει ένα εργαλείο διπλωματίας σε σχέση με απολυταρχικά καθεστώτα τα οποία θεωρούνται εξ' ορισμού απρόβλεπτα, επικίνδυνα και άδικο. Η πιο πειστική εξήγηση της θεωρίας αυτής εκπηγάει από τον κονστρουκτιβισμό: η ενδοδημοκρατική ειρήνη προκύπτει καθώς οι δημοκρατίες προβάλλουν τις ίδιες πεποιθήσεις και προθέσεις στα άλλα δημοκρατικά καθεστώτα, έτσι, δίχως το φόβο της επιθετικότητας η συνεργασία γίνεται πολύ πιο εύκολη σε μια ευρεία γκάμα θεμάτων. Για τους περισσότερους θεωρητικούς του φιλελευθερισμού δεν είναι εξαναγκαστικό να συμπεριληφθούν απολυταρχικοί αντίπαλοι σε αυτό το «ειρηνικό κλαμπ», είτε πρόκειται για κράτη είτε για τρομοκρατικά δίκτυα, αφού δεν μοιράζονται τις ίδιες αξίες και τα καθεστώτα τους στερούνται την απαιτούμενη νομιμοποίηση καθώς δεν έχουν τη συναίνεση των πολιτών. Ωστόσο, με την εξαίρεση των μη δημοκρατικών κρατών, δεν υπάρχει ένας κοινός τρόπος για το πώς θα πρέπει να αντιμετωπίζονται εχθροί με αντίπαλη ιδεολογία. Η *δυσδική*

⁹⁶ Σε αντιδιαστολή με τη θεωρία της μονάδας, η οποία εστιάζει στο δημοκρατικό κράτος καθαυτό και όχι στη σχέση του με ένα δεύτερο: οι δημοκρατίες δεν πολεμούν. Η θεωρία αυτή αν και παρέχει σημαντικές εξηγήσεις για τη σύνδεση μεταξύ των εσωτερικών δομών και αξιών και της εξωτερικής κρατικής πολιτικής, απέτυχε να εξηγήσει τις επεμβάσεις φιλελεύθερων καθεστώτων στην μεταψυχροπολεμική περίοδο σε Σομαλία, Βοσνία, Κόσσοβο, Αφγανιστάν και Ιράκ.

θεωρία, αν και είναι πιο ανθεκτική στην περιπτωσιολογική μελέτη της μεταψυχροπολεμικής περιόδου, έχει να αντιμετωπίσει δύο προκλήσεις: *Πρώτον*, την περίοδο από το 1990 κι έπειτα, οι περιπτώσεις διακρατικού πολέμου μεταξύ απολυταρχικών καθεστώτων ήταν λιγότερες από εκείνες μεταξύ δημοκρατιών, γεγονός που αναιρεί τη θεωρία ότι τα δημοκρατικά κράτη έχουν κατά βάση αμυντικό χαρακτήρα. *Δεύτερον*, δεδομένου του κεντρικού ρόλου που παίζει το είδος του πολιτεύματος στη θεωρία της δημοκρατικής ειρήνης, δημιουργείται το ερώτημα πώς και γιατί υπήρξε τόσο μεγάλη διαφοροποίηση μεταξύ των δημοκρατικών κρατών στο πώς αυτά αντιμετώπισαν νέου τύπου απειλές όπως η διεθνής τρομοκρατία. Ωστόσο, και αυτό αποτελεί σημείο κριτικής απέναντι στην φιλελεύθερη θεωρία, δεν υπάρχει ένας κοινά αποδεκτός όρος της δημοκρατίας ως έννοια καθώς έχει υποστεί πολλές μεταβολές ανά το πέρασμα των αιώνων, με αποτέλεσμα η εικόνα του δημοκρατικού καθεστώτος να μην είναι απόλυτα σαφής και κοινή για όλους. Κατά συνέπεια, σημαντικό ρόλο για την κατανόηση της συμπεριφοράς ενός κράτους απέναντι σε ένα άλλο, και της διαμόρφωση της εξωτερικής του πολιτικής κατέχει και η έννοια της αντίληψης. Το κατά πόσον δηλαδή, ένα φιλελεύθερο κράτος θεωρεί ένα άλλο δημοκρατικό ή όχι.

Ο John Rawls, ακολουθεί τη θεωρία του Καντ ως προς τη σχέση μεταξύ πολιτικών κοινοτήτων, αλλά αντιλαμβάνεται τους κύριους δρώντες περισσότερο ως άτομα παρά ως κράτη, έχοντας έτσι τη δυνατότητα να τους αποδίδει ηθικά κίνητρα που εκπηγάζουν απευθείας από τη φιλελεύθερη θεωρία σε αντιδιαστολή με την κρατική ηθική που περιστρέφεται γύρω από τις έννοιες της κυριαρχίας και την ψυχρή υπολογιστική λογική του *raison d'etat*⁹⁷. Για τον Rawls τρία είναι τα κύρια χαρακτηριστικά που προσδιορίζουν μια φιλελεύθερη κοινωνία. Πρώτον, μια συνταγματική κυβέρνηση βασιζόμενη στην κοινή αίσθηση περί δικαίου και η οποία θα υπηρετεί τα θεμελιώδη συμφέροντα της κοινωνίας. Το δεύτερο χαρακτηριστικό είναι οι «κοινές συμπάθειες» και η ενότητα που αυτές προσφέρουν στην κοινωνία. Τρίτο χαρακτηριστικό είναι η ηθική φύση: φιλελεύθερη είναι εκείνη η κοινωνία που μπορεί και διατηρεί τη σωστή ισορροπία ανάμεσα στην ελευθερία και την ισότητα δίνοντας προτεραιότητα σε θεμελιώδη δικαιώματα, ελευθερίες και ευκαιρίες και εξασφαλίζει παράλληλα ότι

⁹⁷ John Rawls, *The Law of Peoples*, Harvard University Press, Cambridge MA, 1999, σελ. 25-30

οι πολίτες έχουν τα μέσα να διαχειριστούν σοφά και αποτελεσματικά τις ελευθερίες τους αυτές. Μια τέτοια πολιτική απαιτεί η κυβέρνηση να θέσει μια σειρά από κοινωνικούς ή αναδιανεμητικούς στόχους με σκοπό να εμποδίσει παράλογες ανισότητες. Ο Rawls προσδιορίζει πέντε από αυτές: ισότητα ευκαιριών, αξιοπρεπή διανομή του εισοδήματος, πρόβλεψη για ευκαιρίες εργασίας, κοινωνικό σύστημα υγείας για όλους και τέλος δημόσια οικονομική και πληροφοριακή υποστήριξη της εκλογικής διαδικασίας.

Υπάρχουν πολλοί λόγοι για τους οποίους οι δημοκρατίες πολεμούν σπάνια μεταξύ τους, μα σε γενικές γραμμές μπορούμε να πούμε ότι είναι τα πλεονεκτήματα που προσφέρει το δημοκρατικό πολίτευμα συγκριτικά με άλλους τύπους διακυβέρνησης, τα οποία δεν είναι συμπτωματικά και προσωρινά αλλά συνδέονται με τα χαρακτηριστικά του πολιτεύματος και γι αυτό έχουν μόνιμο χαρακτήρα. Οι πολίτες μιας δημοκρατίας θεωρούν ότι μοιράζονται τις ίδιες αξίες με άλλες δημοκρατίες και γι αυτό δύσκολα θεωρούν ένα άλλο δημοκρατικό κράτος σαν εν δυνάμει εχθρό. Η επίλυση των διαφορών εντός μιας δημοκρατικής χώρας, γίνονται μέσα από το διάλογο και το συμβιβασμό, αξίες που εξάγονται και στο διακρατικό επίπεδο, ιδίως εάν πρόκειται για διαφορές μεταξύ δημοκρατιών.

Οι οπαδοί του Φιλελευθερισμού πιστεύουν ότι οι πολίτες σαν μεμονωμένα άτομα δεν έχουν μεγάλες διαφορές μεταξύ τους καθώς παντού επιδιώκουν καταρχήν την *αυτοσυντήρηση* και στη συνέχεια την υλική και οικονομική *ευημερία*. Η ελευθερία είναι η βασική προϋπόθεση για να μπορέσει κανείς να τα εξασφαλίσει και μόνο με την ειρήνη εξασφαλίζεται η ελευθερία αυτή ενώ οι συγκρούσεις και η βία είναι αντιπαραγωγικές. Μια φιλελεύθερη δημοκρατία θεωρείται ότι είναι λογική, προβλέψιμη και αξιόπιστη επειδή βασίζει την διακυβέρνησή της πάνω στα πραγματικά συμφέροντα των πολιτών της, τα οποία εναρμονίζονται με τα συμφέροντα του κάθε ατόμου παγκοσμίως: αυτοσυντήρηση και ευημερία. Για το λόγο αυτό οι φιλελεύθεροι θεωρούν πως κατανοούν καλύτερα τις προθέσεις των άλλων φιλελεύθερων δημοκρατικών κρατών, και ότι οι προθέσεις αυτές είναι πάντα ειρηνικές μεταξύ δημοκρατιών. Σε αντίθεση, τα μη-δημοκρατικά κράτη θεωρούνται εκ προοιμίου ανεύθυνα, απρόβλεπτα, μισαλλόδοξα και πιθανώς επικίνδυνα καθώς έχουν άλλους στόχους, όπως ο επεκτατισμός και η κατάκτηση τρίτων. Έτσι, οι φιλελεύθερες ιδέες αποτρέπουν τα κράτη που τις μοιράζονται από το να πολεμούν μεταξύ

τους, εάν όμως υπάρξει μια κρίση με ένα κράτος το οποίο δεν θεωρείται δημοκρατικό, το στρέφουν στον πόλεμο εναντίον του. Βέβαια αυτό δε σημαίνει ότι τα φιλελεύθερα κράτη αυτόματα κηρύττουν πόλεμο ενάντια σε μη δημοκρατικά ή μη φιλελεύθερα καθεστώτα. Συνήθως γίνεται μια ανάλυση κόστους-οφέλους προκειμένου να εκτιμηθεί το μέγεθος του κινδύνου, βάσει της οποίας λαμβάνονται τελικά οι αποφάσεις εάν το κράτος-στόχος είναι πολύ ισχυρό.

Για τους Φιλελεύθερους, η απειλή χρήσης βίας αλλά και η χρήση βίας είναι το τελευταίο μέσο επίλυσης των διεθνών διαφορών, όταν όλα τα υπόλοιπα μέσα θα έχουν αποτύχει: η διαμεσολάβηση, ο διάλογος, ο συμβιβασμός ή ακόμα και η μέθοδος του κατευνασμού⁹⁸.

Για τους υποστηρικτές της δημοκρατικής ειρήνης, το τέλος του Ψυχρού Πολέμου σήμανε μια νέα εποχή αλλάζοντας θεμελιωδώς τον τρόπο με τον οποίο οι Μεγάλες Δυνάμεις αλληλεπιδρούν μεταξύ τους. Οι πιθανότητες να εμπλακούν σε ανταγωνισμούς ασφαλείας μεταξύ τους έχουν μειωθεί σημαντικά,

⁹⁸ Η στρατηγική του κατευνασμού περιλαμβάνει μια σειρά από πρακτικές που σαν στόχο έχουν τη μείωση των διεθνών συγκρούσεων. Δύο κατηγορίες τέτοιων τακτικών μπορούμε να διακρίνουμε, με βάση το χρονικό ορίζοντα των επιδιωκόμενων αποτελεσμάτων. Α) *βραχυπρόθεσμος κατευνασμός*: εδώ στόχος είναι ο κατευνασμός ενός ελάσσονος αντιπάλου προκειμένου να μπορέσει ο δρων να επικεντρώσει τις δυνάμεις και τους πόρους του στην αντιμετώπιση κάποιας άλλης άμεσης και σημαντικότερης απειλής (Για παράδειγμα, στον πόλεμο του Περσικού Κόλπου, το Ιράκ υποχώρησε το 1991 από τα ιρανικά εδάφη τα οποία είχε κατακτήσει κατά τη διάρκεια του ιρανο-ιρακινού πολέμου τη δεκαετία το 1980. Β) *μακροπρόθεσμος κατευνασμός*: περιλαμβάνει στρατηγικές οι οποίες αποσκοπούν στην πλήρη εξάλειψη μιας αντιπαράθεσης (πχ η συμφωνία του 1978 μεταξύ Αιγύπτου και Ισραήλ). Επίσης, υπάρχουν ενδιάμεσες μορφές κατευνασμού που σαν σκοπό έχουν τον περιορισμό μιας αντιπαράθεσης σε συγκεκριμένα πεδία όπου οι επιπτώσεις δεν θα είναι τόσο έντονες και ο κίνδυνος να καταλήξει σε πολεμική σύγκρουση είναι μικρότερος. Μια τέτοια στρατηγική, εφόσον είναι βέβαια επιτυχής, έχει σαν πλεονέκτημα τη μείωση των συγκρούσεων για ένα κράτος και την εκτόνωση της έντασης στις διεθνείς του σχέσεις. Από την άλλη, μπορεί να εκληφθεί από τον αντίπαλο ως ένδειξη αδυναμίας με αποτέλεσμα να αποθρασύνει περεταίρω τους παραβάτες και να ενθαρρύνει περισσότερους προς μια παραβατική συμπεριφορά. Για παράδειγμα, το Συντηρητικό Κόμμα στη Βρετανία, είχε διαχαστεί ανάμεσα στους υπέρμαχους αυτής της τακτικής (πχ Chamberlain) οι οποίοι ήλπιζαν ότι θα έπειθαν έτσι τον Μουσολίνι να πολεμήσει στο πλευρό της Βρετανίας, εναντίον του Χίτλερ, και σε εκείνους που θεωρούσαν ότι μια τέτοια πρακτική θα αυξήσει τις απαιτήσεις του και την επιθετικότητά του, ενώ η προσπάθειες να κατευναστεί ο Χίτλερ την περίοδο 1938-39 είναι χαρακτηριστικό παράδειγμα αποτυχίας αυτής της μεθόδου. Η επιτυχία του κατευνασμού βασίζεται σε δύο παράγοντες: τη *διπλωματία* και τη *νομιμοποίηση*. Μέσω της διπλωματίας ο δρων καλείται να πετύχει μια συμφωνία η οποία θα επιφέρει πραγματική αποσυμφόρηση της έντασης και πραγματική σταθερότητα κι όχι μια προσωρινή ανακωχή την οποία θα ακολουθήσει η κλιμάκωση των διεκδικήσεων του αντιπάλου. Από την άλλη, η νομιμοποίηση είναι εκείνη που θα εξασφαλίσει την απαιτούμενη εσωτερική πολιτική σταθερότητα, ώστε η συμφωνία να μην εκληφθεί ως ξεπούλημα.

(Χαράλαμπος Παπασωτηρίου, Βυζαντινή Υψηλή Στρατηγική 6ος –11ος αιώνας, Ποιότητα, 2000)

και κατά συνέπεια μειώνεται και η πιθανότητα ενός πολέμου. Αυτή η πεποίθηση υποδηλώνει πως οι μεγάλες δυνάμεις δεν βλέπουν η μια την άλλη ανταγωνιστικά πλέον, αλλά έχουν περισσότερο ως μέλη μιας παγκόσμιας κοινωνίας, όπου οι διαφορές θα επιλύονται ειρηνικά και όλοι θα συνεργάζονται για την κοινή ευημερία και οικονομική ανάπτυξη.

Καθώς λοιπόν η οικονομική ανάπτυξη και η χρηματοοικονομική σταθερότητα εξαρτώνται από παράγοντες πέρα από το κράτος αλλά και από τη συμμετοχή του σε διεθνείς θεσμούς και σχήματα συνεργασίας, όλο και περισσότερα κράτη βλέπουν τα υπόλοιπα ως εταίρους κι όχι ως απειλή. Οι θεσμοί αυτοί άλλωστε, δεν είναι ανεξάρτητες πολιτικές οντότητες που βρίσκονται πάνω από τα κράτη και επιβάλλονται από κάποια ανώτερη δύναμη αναγκάζοντάς τα να συνεργάζονται μεταξύ τους και να λειτουργούν εντός οριοθετημένων και κοινώς αποδεκτών ορίων. Αντίθετα, πρόκειται για σύνολα κανόνων τα οποία καθορίζουν τη συμπεριφορά των κρατών και θέτουν τα πλαίσια μέσα στα οποία θα πρέπει αυτά να αλληλεπιδρούν μεταξύ τους (είτε αυτή η αλληλεπίδραση είναι συνεργασιακή είτε ανταγωνιστική) και προέρχονται μέσα από διαπραγμάτευση των κρατών τα οποία συμφωνούν και δεσμεύονται να τηρήσουν τους κανόνες που τα ίδια δημιούργησαν, επειδή είναι προς το συμφέρον τους να κάνουν κάτι τέτοιο. Τέτοιοι θεσμοί, σύμφωνα με τους φιλελεύθερους, μπορούν να αλλάξουν εκ θεμελίων την κρατική συμπεριφορά αποθαρρύνοντας τα κράτη να λειτουργούν προσπαθώντας να μεγιστοποιήσουν την ισχύ τους και συνεπώς τα αποτρέπουν από τον πόλεμο προωθώντας την ειρήνη. Η ενίσχυση των θεσμών μακροπρόθεσμα, φαίνεται να είναι για τους φιλελεύθερους φυσική κατάληξη, ακόμα κι αν αυτό προκύψει αρχικά μέσω τις ενίσχυσης του ρόλου των ήδη ισχυρών κρατών, καθώς εδραιώνουν την διακρατική εμπιστοσύνη και συνεργασία και γίνονται κοινά αποδεκτοί επειδή είναι αμοιβαία επωφελείς.

Η προσφυγή στον πόλεμο είναι πιο δύσκολη υπόθεση για ένα φιλελεύθερο κράτος καθώς οι δημοκρατίες έχουν γενικά αμυντικό χαρακτήρα: από τη μια η φιλελεύθερη ιδεολογία των πολιτών στρέφει το ενδιαφέρον τους στην ευημερία και στην ανάπτυξη (κάτι που μόνο μέσα από την ειρήνη μπορεί να επιτευχθεί) κι από την άλλη οι δημοκρατικοί θεσμοί και η διαδικασία τακτικών εκλογών για την ανάδειξη κυβέρνησης αναγκάζει ακόμα και ένα μη φιλελεύθερο ηγέτη να αναλογιστεί το πολιτικό κόστος της προσφυγής στον πόλεμο. Ο αμυντικός αυτός

χαρακτήρας, εκφράζεται σε όλα τα επίπεδα του κράτους, από την κορυφή της εκτελεστικής εξουσίας, μέχρι τη βάση του, αφού οι πολίτες εναντιώνονται στην κήρυξη ενός πολέμου που όχι μόνο σπαταλά τους οικονομικούς πόρους αλλά θέτει και σε κίνδυνο τις ίδιες τους τις ζωές.

Τυπικά τουλάχιστον, η εσωτερική δομή του δημοκρατικού πολιτεύματος προβλέπει μια σειρά αντισταθμιστικών μέτρων ούτως ώστε η καμία κυβέρνηση να μην μπορεί να αναλάβει την ευθύνη διεξαγωγής ενός πολέμου χωρίς να λάβει σοβαρά υπόψη τις αντιδράσεις της κοινής γνώμης και τη βούληση του λαού, όπου άλλωστε μετατίθεται τελικά και το κόστος διεξαγωγής του πολέμου. Κατά συνέπεια, το πιο πιθανό είναι πως σε ένα δημοκρατικό καθεστώς θα υπάρχει μεγαλύτερη επιφύλαξη όταν πρόκειται για την προσφυγή σε πόλεμο. Συν τοις άλλοις, η ελευθερία του λόγου και του τύπου που το δημοκρατικό πολίτευμα εξασφαλίζει, καθιστά δυσκολότερη την παραπληροφόρηση και τη χειραγώγηση της κοινής γνώμης προκειμένου να οδηγηθεί σε πόλεμο. Τέλος, εφόσον η προσφυγή στον πόλεμο δεν είναι μια εύκολη υπόθεση, η απειλή πολέμου αποκτά μεγαλύτερη αξιοπιστία, μειώνοντας έτσι την επιθυμία των υπολοίπων να ρισκάρουν να εμπλακούν σε μια τέτοια κατάσταση⁹⁹.

Ωστόσο, οι φιλελεύθερες δομές πέρα από το να περιορίζουν τη χρήση βίας παρέχουν και το κατάλληλο θεωρητικό υπόβαθρο στα πλαίσια του οποίου τα κράτη προσδιορίζουν τις αρχές και τις προϋποθέσεις βάσει των οποίων θα καταφύγουν τελικά στη χρήση βίας ή όχι. Κατά συνέπεια, η δικαιοσύνη, έννοια αναπόσπαστη από εκείνη του νομιμοποιημένου πολέμου, περιορίζει ένα φιλελεύθερο κράτος ως προς τη χρήση βίας τόσο απέναντι σε φιλελεύθερα καθεστώτα και ευνομούμενες κοινωνίες, όσο και σε μη φιλελεύθερα και κακώς διοικούμενους λαούς.

Αυτό από μόνο του δεν εξηγεί γιατί μια ισχυρή δημοκρατία δεν καταφεύγει σε πόλεμο εναντίον μιας άλλης ανίσχυρης δημοκρατίας, ακόμα κι αν τα αναμενόμενα οφέλη είναι πολλά και το ρίσκο χαμηλό. Εδώ, φαίνεται ο περιοριστικός ρόλος των εσωτερικών δομών, θεσμών και χαρακτηριστικών του

⁹⁹ Για παράδειγμα, John M. Owen, IV, *Liberal Peace and Liberal War*, Cornell University Press, Ithaca, NY, 1997. Keith A. Shultz, *Democracy and Coercive Diplomacy*, Cambridge University Press, Cambridge, 2001 και Michael E. Brown, Sean M. Lynn-Jones and Steven E. Miller (eds), *Debating the Democratic Peace*, The MIT Press, Cambridge, MA, 1996). (παρατίθενται στο: Paul D. Miller, *American Grand Strategy and the Democratic Peace*, *Survival: Global Politics and Strategy*, April–May 2012, Vol. 54:2, σελ. 49-76)

δημοκρατικού πολιτεύματος και ο εν δυνάμει ειρηνοποιός ρόλος της κοινής γνώμης, ο οποίος είναι μείζονος σημασίας: μια φιλελεύθερη κοινωνία θα περιορίσει μια κυβέρνηση –ακόμα και μη φιλελεύθερη- από τον πειρασμό ακόμα και στην περίπτωση μιας υποτιθέμενης απειλής της εθνικής ασφάλειας.

Επίσης, οι πολιτικές θέσεις που παίρνει μια κυβέρνηση εξαρτώνται από την αντίληψη περί νομιμότητας και δικαίου που έχει για την κάθε περίπτωση, βάσει των αρχών και των όρων της φιλελεύθερης ιδεολογίας. Ωστόσο, περιορίζεται τόσο από εσωτερικούς παράγοντες (όπως η γενικότερη πολιτική γραμμή του κόμματος, η κομματική πειθαρχία και βέβαια η δημοτικότητα), εσωτερική νομιμοποίηση, αλλά και εξωτερικούς (στρατηγική αλληλεπίδραση, στρατιωτικοί κίνδυνοι αλλά και πολιτικό κόστος), διεθνής νομιμοποίηση. Σε συνδυασμό με τους συστημικούς περιορισμούς που ενυπάρχουν σε μια φιλελεύθερη δημοκρατία γίνεται αντιληπτό ότι η προσφυγή στον πόλεμο είναι πιο δύσκολη απόφαση και ως εκ τούτου πιο σπάνιο να συμβεί.

Υπό αυτή την έννοια, η δέσμευση στην δημοκρατία αποτελεί το αντίδοτο στον ηγεμονισμό, αφού ένα δημοκρατικό σύστημα χαρακτηρίζεται από την διασπορά της εξουσίας μεταξύ πολλών δρώντων, ούτως ώστε να περιοριστεί η πιθανότητα ανάπτυξης μιας ολιγαρχίας. Η ίδια λογική ισχύει και σε υπερεθνικό επίπεδο. Σκοπός του ΟΗΕ, του ΟΑΣΕ, του ΝΑΤΟ και των άλλων διεθνών οργανισμών ήταν να διατηρηθεί ακριβώς αυτή η διασπορά ισχύος μεταξύ των κρατών ώστε κανένα να μην μπορέσει να εξελιχθεί σε ισχυρή ηγεμονική δύναμη με ιμπεριαλιστικές επεκτατικές διαθέσεις. Καθεστώτα που διέπονται στο εσωτερικό τους από τέτοιες αρχές είναι πιο πιθανό να τις εφαρμόσουν και σε διεθνές επίπεδο, ενώ αυταρχικά καθεστώτα ενδέχεται να επιδιώξουν να επεκτείνουν την ισχύ τους –τόσο στο ενδοκρατικό όσο και στο διεθνές επίπεδο- εις βάρος άλλων.

Αυτό όμως δεν σημαίνει ότι ένα φιλελεύθερο κράτος απέχει ολοκληρωτικά από τον πόλεμο. Αντίθετα, οι θεωρητικοί του φιλελευθερισμού θεωρούν αδιαμφισβήτητο δικαίωμα του κράτους να προσφύγει στον πόλεμο προκειμένου να υπερασπιστεί την ανεξαρτησία και την ελευθερία των πολιτών του, και την ακεραιότητα των θεσμών του. Ένας πόλεμος μπορεί να είναι δικαιολογημένος όταν γίνεται για να υπερασπιστεί ένα σύμμαχο κράτος¹⁰⁰, γεγονός που θέτει τις

¹⁰⁰ John Rawls, *The Law of Peoples*, Cambridge, MA: Harvard University Press 1999, σελ. 91

βάσεις για τη συλλογική άμυνα όσο και για την συλλογική ασφάλεια. Εδώ τίθεται και το ερώτημα εάν ένας προληπτικός πόλεμος περιλαμβάνεται στα πλαίσια της αυτοάμυνας αλλά και εάν δικαιολογείται μια επέμβαση σε περίπτωση κατάφωρης επανειλημμένης και μαζικής παραβίασης των ανθρωπίνων δικαιωμάτων.

Συμπερασματικά, η φιλελεύθερη ιδεολογία ενώ αποτρέπει από τον πόλεμο ενάντια σε άλλες φιλελεύθερες δημοκρατίες, μερικές φορές υποκινεί σε πόλεμο εναντίον μη φιλελεύθερων κρατών. Οι δημοκρατικοί θεσμοί επιτρέπουν σε αυτή την ιδεολογία να επηρεάσει την εξωτερική πολιτική και τις διεθνείς σχέσεις. Εν ολίγοις, η εξωτερική πολιτική σχηματίζεται βάσει δύο μεταβλητών, της φιλελεύθερης ιδεολογίας και των εσωτερικών δημοκρατικών θεσμών/μηχανισμών του κράτους και συνεπώς αυτοί είναι οι δύο πυλώνες που στηρίζουν τη θεωρία της δημοκρατικής ειρήνης.

Ο δρόμος για την Δημοκρατική Ειρήνη

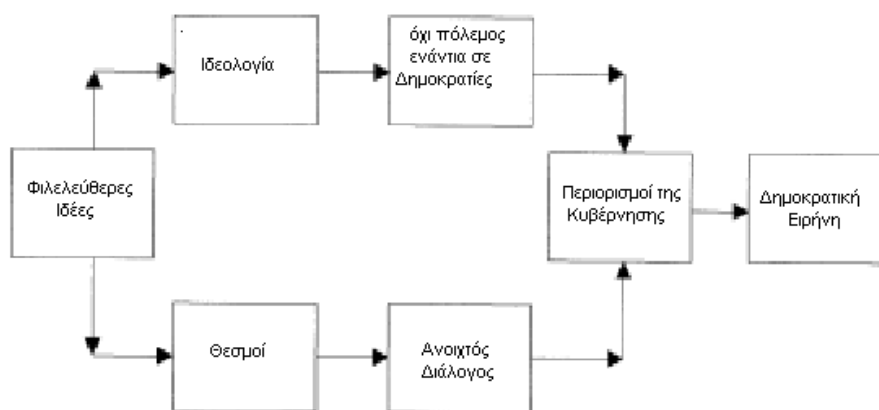

101

Η θεωρία του φιλελευθερισμού έχει δεχθεί κριτική η οποία εστιάζεται σε τρία κυρίως σημεία: Α) Δεν έχει καταφέρει να ορίσει με σαφήνεια συγκεκριμένες βασικές έννοιες όπως η Δημοκρατία αλλά και ο Πόλεμος. Ποιο κράτος θεωρείται δημοκρατικό και ποιο όχι; ποια είναι εκείνα τα χαρακτηριστικά που προσδιορίζουν εάν το πολίτευμα ενός κράτους είναι δημοκρατικό και ποια ακριβώς είναι η έννοια της δημοκρατίας; Μιλάμε για την δημοκρατία Δυτικού

¹⁰¹ John M. Owen, How liberalism produces democratic peace, International Security, Vol. 19:2, Fall 1994, σελ. 102

τύπου ή την κλασική δημοκρατία της αρχαίας Αθήνας; Και τι γίνεται με τα μουσουλμανικά κράτη; Η ίδια ασάφεια περιβάλλει και την έννοια του πολέμου καθώς οι ραγδαίες εξελίξεις στην τεχνολογία των όπλων και όχι μόνο καθιστούν τις πολεμικές συγκρούσεις όλο και πιο σύντομες, όλο και πιο αυτοματοποιημένες. Β) Ο πόλεμος είναι ένα τόσο εξαιρετικά σπάνιο φαινόμενο που στατιστικά, οι πιθανότητες να μη γίνει πόλεμος μεταξύ δημοκρατιών είναι οι ίδιες με τις πιθανότητες να μη γίνει πόλεμος ανάμεσα σε κράτη που το όνομά τους ξεκινά πχ από Κ¹⁰². Γ) Παρόλο που τα δημοκρατικά κράτη φαίνεται να αποφεύγουν να πολεμήσουν μεταξύ τους, δεν υπάρχει επαρκής θεωρητική τεκμηρίωση για ποιον ακριβώς λόγο συμβαίνει αυτό ή γιατί πολεμούν εναντίον μη δημοκρατικών κρατών.

Αν και η έννοια της δημοκρατίας δέχεται πολλές ερμηνείες, τα φιλελεύθερα κράτη έχουν μια γενικά σταθερή αντίληψη για τα χαρακτηριστικά ενός δημοκρατικού καθεστώτος: οι εσωτερικές δομές οι οποίες μεταφράζουν τις φιλελεύθερες προτιμήσεις σε εξωτερική πολιτική, είναι και οι ίδιες προϊόν των ιδεών του φιλελευθερισμού, ο οποίος επιζητά να εναρμονίσει τα συμφέροντα των επιμέρους ιδιωτών εξασφαλίζοντας ότι η ελευθερία του ενός θα είναι συμβατή με την ελευθερία του συνόλου. Γι αυτό το λόγο δημιουργεί θεσμούς που διασφαλίζουν το δικαίωμα του πολίτη στη αυτό-διακυβέρνηση, τη συμμετοχή του δηλαδή στη λήψη των αποφάσεων. Τέτοιοι θεσμοί είναι α) η ελευθερία του λόγου, καθώς επιτρέπει στους πολίτες να ακούσουν για εναλλακτικές πολιτικές και να τις εκτιμήσουν οι ίδιοι, β) τακτικές εκλογές για τα ανώτερα κυβερνητικά αξιώματα, οι οποίες παρέχουν στον πολίτη τη δυνατότητα να τιμωρήσει εκείνους που θεωρεί ότι παραβίασαν τα δικαιώματά του. Συμπερασματικά, μια φιλελεύθερη δημοκρατία, ορίζεται ως εκείνο το πολίτευμα που διαπνέεται από τις φιλελεύθερες ιδέες τόσο στη θέσπιση των νόμων όσο και κατά την εφαρμογή τους, κυριαρχεί ο ελεύθερος διάλογος και έχουν θεσπιστεί τακτικές κοινοβουλευτικές εκλογές.

Οι ρεαλιστές έχουν ασκήσει σκληρή κριτική στην περί Δημοκρατικής Ειρήνης θεωρία, όπως αυτή εξελίχθηκε στο πέρασμα του χρόνου.

Πρώτον, αφού μέχρι στιγμής δεν υπάρχει μια πειστική εξήγηση για το φαινόμενο, αλλά ούτε και κάποιος εσωτερικός μηχανισμός που θα αναγκάζει τα

¹⁰² Ο. Π., σελ. 88

κράτη να απέχουν από τον πόλεμο, δεν υπάρχει Δημοκρατική Ειρήνη καθώς ούτε οι δημοκρατικοί θεσμοί μπορούν να την διασφαλίσουν ούτε η φιλελεύθερη ιδεολογία. Ο αντίλογος εδώ είναι προφανής: το γεγονός ότι ένα φαινόμενο δεν μπορεί να εξηγηθεί επαρκώς δεν αναιρεί το ότι είναι πραγματικό. Επίσης, αν και από μόνοι τους οι δημοκρατικοί θεσμοί ή η φιλελεύθερη θεωρία δεν μπορούν να οδηγήσουν στην ειρήνη, δεν σημαίνει ότι ούτε ο συνδυασμός των δύο μπορεί. Οι ρεαλιστές θεωρούν επιπλέον, ότι εάν ίσχυε η θεωρία της δημοκρατικής ειρήνης, τότε τα φιλελεύθερα κράτη δεν θα απειλούσαν το ένα το άλλο. Το σκεπτικό του επιχειρήματος αυτού είναι ότι η ίδια η λογική της δημοκρατικής ειρήνης υπονοεί πως μια φιλελεύθερη δημοκρατία δεν θα προσπαθούσε να επιβληθεί σε μια άλλη. Ωστόσο δεν είναι σαφές πώς ακριβώς λειτουργεί ο μηχανισμός της δημοκρατικής ειρήνης για να προκύψει ένα τέτοιο συμπέρασμα και επιπλέον είναι πιθανόν μια φιλελεύθερη δημοκρατία να έχει μη φιλελεύθερη κυβέρνηση η οποία δεσμευόμενη από τους θεσμούς και την ιδεολογία του φιλελευθερισμού περιορίζεται σε απειλές χωρίς να μπορεί να ωθήσει το έθνος σε πόλεμο.

Δεύτερον, εάν υπήρχε όντως δημοκρατική ειρήνη, τότε η κοινή γνώμη σε ένα φιλελεύθερο κράτος δεν θα επιθυμούσε ποτέ πόλεμο με μια άλλη φιλελεύθερη δημοκρατία. Η αλήθεια όμως είναι πως με αυτό το επιχειρήμα, οι ρεαλιστές θεωρούν αφενός, ότι όλοι οι πολίτες ενός φιλελεύθερου κράτους είναι επίσης φιλελεύθεροι και αφετέρου, ότι όλοι έχουν την ίδια αντίληψη για το ποια κράτη είναι επίσης φιλελεύθερες δημοκρατίες και ποιά όχι, κάτι που βέβαια δεν ισχύει αλλά δεν είναι και απαραίτητη προϋπόθεση για τη διασφάλιση της ειρήνης. Το μόνο που χρειάζεται προκειμένου να εμποδίσει τους κυβερνώντες από την κήρυξη πολέμου είναι να πιστεύουν ότι κάτι τέτοιο δεν θα ήταν καθόλου δημοφιλές, κάτι που δεν απαιτεί να είναι φιλελεύθερο το σύνολο του λαού.

Τρίτον, όταν η ισορροπία ισχύος απαιτεί πόλεμο ενάντια σε μια δημοκρατία, οι φιλελεύθεροι επαναχαρακτηρίζουν το συγκεκριμένο κράτος ως αυταρχικό ενώ όταν η ισορροπία ισχύος επιτάσσει σύναψη ειρήνης με ένα μη δημοκρατικό καθεστώς, τότε αυτό χαρακτηρίζεται εκ νέου ως δημοκρατία. Για τους φιλελεύθερους όμως, φαίνεται να είναι δύσκολο να αναθεωρήσουν την εικόνα που έχουν για ένα κράτος –ειδικά εν μέσω κρίσης- και αυτό συμβαίνει εάν

αυτό πραγματοποιήσει κάποια αλλαγή στους ίδιους τους θεσμούς και τις λειτουργίες¹⁰³.

Τέταρτον, η εξωτερική πολιτική σχηματίζεται με βάση την ισορροπία ισχύος και αναλύσεις κόστους-οφέλους. Για τους υποστηρικτές του ρεαλισμού, εκείνο που βαρύνει στη λήψη των αποφάσεων εξωτερικής πολιτικής δεν είναι η ιδεολογία των άλλων κρατών αλλά η ισχύς που διαθέτει, η γεωπολιτική του θέση, οι συμμαχίες, η στρατιωτική του ικανότητα, και ότι αυτοί είναι οι παράγοντες που επηρεάζουν την τελική έκβαση μιας κρίσης. Και πάλι, απαντούν οι φιλελεύθεροι, αυτό υποδηλώνει ότι εν μέσω μιας κρίσης, οι αρμόδιοι για τη λήψη των αποφάσεων θα μπορούν είτε να αγνοούν τη γενικότερη βούληση είτε να μεταστρέψουν την κοινή γνώμη, κάτι που σε ένα πραγματικά φιλελεύθερο κράτος ο συνδυασμός των δημοκρατικών θεσμών και της φιλελεύθερης ιδεολογίας δεν επιτρέπει να συμβεί.

Πέμπτον, αντίθετα με όσα ισχυρίζονται οι φιλελεύθεροι, εξακολουθούν να υπολογίζουν τα υπέρ και τα κατά μιας συμμαχίας βάσει υπολογισμών ισχύος κι αυτό εξηγεί γιατί η Αγγλία προτίμησε να συμμαχήσει με την Αμερική και όχι με την Γερμανία. Η απάντηση σε αυτό το επιχείρημα είναι, όπως και προηγουμένως, ότι προσεκτικοί υπολογισμοί για το ποιος συνιστά μεγαλύτερη πιθανή απειλή, οδηγεί στην ίδια ακριβώς συμμαχία, καθώς οι φιλελεύθεροι υπολογίζουν μεταξύ άλλων και τον τύπο του πολιτεύματος ενός κράτους.

Τέλος, οι ρεαλιστές ισχυρίζονται ότι το γεγονός ότι η Γερμανία ήταν δημοκρατικό κράτος, ο Πρώτος Παγκόσμιος Πόλεμος αποδεικνύει ότι και οι δημοκρατίες πολεμούν μεταξύ τους. Ωστόσο, ακόμα και πριν τον πόλεμο, τόσο η Βρετανία, όσο και η Αμερική δεν θεωρούσαν τη Γερμανία δημοκρατικό κράτος, αντίθετα πίστευαν ότι ανήκει περισσότερο στο Μεσαίωνα¹⁰⁴. Επίσης, ο

¹⁰³ Χαρακτηριστικό παράδειγμα είναι η καχυποψία των Αμερικανών εναντίων της Αγγλίας, η οποία διατηρήθηκε από την εποχή της Αμερικανικής Επανάστασης έως και το τέλος του πολέμου το 1812. Μεγάλη πλειοψηφία επίσης στην Αμερική, άρχισε να θεωρεί την Αγγλία δημοκρατία μετά το 1880 και διατήρησε την ίδια γνώμη ακόμα και κατά τη διάρκεια της κρίσης της Βενεζουέλας. Αντίστροφα, οι Βρετανοί άρχισαν να θεωρούν συμμάχους τους Αμερικανούς πολύ πριν τους αναγκάσει η Γερμανία στα 1890. Για τους φιλελεύθερους θεωρητικούς, η μόνη περίπτωση όπου άλλαξε η εικόνα που είχαν για ένα κράτος εν μέσω κρίσης, ήταν κατά τη διάρκεια του αμερικανικού εμφυλίου, όπου η γνώμη των Βρετανών άλλαξε υπέρ της Ένωσης μετά την υπογραφή της Διακήρυξης Χειραφέτησης. Η αιτία για αυτή την αλλαγή δεν ήταν η ισορροπία ισχύος, αλλά η Διακήρυξη η οποία έδειχνε σαφώς ότι η Ένωση μαχόταν για κατάργηση της δουλείας, έναν φιλελεύθερο σκοπό. (John M. Owen -How liberalism produces democratic peace)

¹⁰⁴ "Germany is medieval. Divine Rights' is written on the brow of the Kaiser... This is the trinity that rules Germany: a medieval king, a feudal aristocracy, and the pushing parvenus of coal

καγκελάριος ήταν περισσότερο υπόλογος στον Αυτοκράτορα παρά στον λαό και το εκλογικό σώμα είχε πολύ μικρό λόγο στη λήψη των αποφάσεων. Ο Τύπος δεν ήταν απόλυτα ελεύθερος και συνεπώς η Γερμανία του 1914 δε μπορεί να χαρακτηριστεί φιλελεύθερο δημοκρατικό κράτος ούτε με τα τότε, ούτε με τα σημερινά κριτήρια.

Η θεωρία της δημοκρατικής ειρήνης αποδεικνύει ότι οι ιδεολογίες παίζουν σημαντικό ρόλο στις διεθνείς σχέσεις, τόσο στον καθορισμό του εθνικού συμφέροντος, όσο και στη διαμόρφωση δημοκρατικών θεσμών. Ωστόσο η δημοκρατική ειρήνη δεν εγγυάται την αιώνια ειρήνη και ο μεγαλύτερος κίνδυνος για τον φιλελευθερισμό είναι η μη εκπλήρωση των προσδοκιών που ο ίδιος θέτει. Όταν η ευημερία δεν ακολουθεί την ειρήνη, ο πόλεμος φαντάζει πιο ελκυστικός και ο φιλελευθερισμός μπορεί εύκολα να καταρρεύσει (Γερμανία της Βαϊμάρης). Μια δεύτερη απειλή μπορεί να εντοπιστεί στην τάση του φιλελευθερισμού να καταστρέφει τον παραδοσιακές νόρμες, πεποιθήσεις και παραδόσεις. Οι ισλαμιστές φονταμενταλιστές π.χ. απλά απορρίπτουν την έννοια του ατομισμού που στηρίζει τη δημοκρατική ειρήνη και υπάρχουν πολλά σημάδια ότι αυτή η απόρριψη υπάρχει και στη Δύση. Επιπλέον, η εγκαθίδρυση μιας παγκόσμιας κοινωνίας την οποία έχει ως απώτερο στόχο η δημοκρατική ειρήνη, υποκρύπτει τον κίνδυνο για την ανάδειξη μιας παγκόσμιας ηγεμονίας που θα επιβληθεί δια της βίας και υπονοεί την εξάλειψη του έθνους-κράτους και την πολιτισμική πολτοποίηση υπέρ μιας παγκοσμιοποιημένης διακυβέρνησης.

2.3. Μαρξιστές

Παρά την κατάρρευση του υπαρκτού σοσιαλισμού με την διάλυση της Σοβιετικής Ένωσης, είναι γεγονός ότι η θεωρία του Μαρξισμού-λενινισμού έχει αφήσει τα σημάδια της στην πολιτική και την Ιστορία του 20ού αιώνα. Επίσης, ο σοσιαλισμός και η σοσιαλδημοκρατία (που μπορούν εν μέρει να θεωρηθούν παρακλάδια της μαρξιστικής θεωρίας) εξακολουθούν να έχουν ενεργό παρουσία στις δημοκρατικές κοινωνίες. Τέλος, το μαρξιστικό πρότυπο εξακολουθεί να υπάρχει και να λειτουργεί (το πολιτικό έστω τμήμα του) και να εφαρμόζεται στην πράξη από τον οικονομικό κολοσσό της Κίνας, το Βιετνάμ, την

dust and iron filings” (Walter Hines Page, Arthur Wilson Page, *World’s Work: A History of Our Time*, Vol:24. Doubleday, Page & Co., 1912, σελ. 146)

Βόρεια Κορέα και την Κούβα μέχρι και σήμερα. Για τους λόγους αυτούς κρίθηκε σκόπιμο να γίνει σύντομη μνεία στη θεωρία του Μαρξισμού αναφορικά με τη καντιανή θεωρία της Αιώνιας Ειρήνης.

Ο Κομμουνισμός παρουσιάστηκε ως μια ριζοσπαστική αντιπρόταση στη φιλελεύθερη δημοκρατία, η οποία μέχρι το 1914 θεωρούνταν ό, τι πιο κοντινό στο τέλειο πολιτικό σύστημα και θα έπρεπε όλες οι χώρες να υιοθετήσουν κάποια στιγμή¹⁰⁵. Αμφισβητώντας τις βάσεις της φιλελεύθερης δημοκρατίας, το μπολσεβικικό μοντέλο καταπατά με τρόπο εσκεμμένα προκλητικό και βίαιο κάθε αρχή της στο όνομα του προλεταριάτου. Στην Γαλλία για παράδειγμα οι κομμουνιστές αμφισβητούν την Επανάσταση του 1789, και το ιδεολογικό της κληροδότημα, θεωρώντας πως ήταν μια επανάσταση αστική και εχθρική προς το προλεταριάτο, οι κλασσικές ελευθερίες είναι τυπικές και ισχύουν μόνο για τους πλούσιους, το δικαίωμα της καθολική ψηφοφορίας είναι απλά ένα προπέτασμα καπνού, για να έχει ο αφελής λαός μια ψευδή αίσθηση της εξουσίας και πως όλα αυτά θα πρέπει να χρησιμοποιούνται μόνο ως προπαγανδιστικά εργαλεία. Ακόμα και το αίσθημα του πατριωτισμού, καλλιεργείται με σκοπό να εξυπηρετούνται και να προασπίζονται τα συμφέροντα της μπουρζουαζίας μας και το προλεταριάτο δεν έχει πατρίδα και τα συμφέροντά του μπορούν να εξασφαλιστούν μόνο μέσα από τη διεθνοποίησή του. Κατά συνέπεια, ο στρατός είναι όργανο της εξουσίας ενάντια στο προλεταριάτο.

Σύμφωνα με τη μαρξιστική θεωρία, κλειδί για την κατανόηση κάθε κοινωνικής διάδρασης είναι η πάλη των τάξεων για τον έλεγχο των μέσων παραγωγής. Η μαρξιστική προσέγγιση (αν και μέσα από διάφορες παραλλαγές) θεωρούσε αναπόφευκτη την επικράτηση του κομμουνισμού παγκοσμίως. Τελικός αντικειμενικός σκοπός είναι η εγκαθίδρυση μιας αταξικής κοινωνίας χωρίς κράτος όπου η Δικαιοσύνη θα εφαρμόζεται μέσα από την απλή αρχή: *«από τον καθένα ανάλογα με τις δυνατότητές του στον καθένα σύμφωνα με τις ανάγκες του»*. Η μαρξιστική θεωρία προέβλεπε την παγκόσμια επικράτηση του κομμουνισμού ο οποίος θα αντικαθιστούσε σταδιακά και θα εκτόπιζε τον καπιταλισμό, όπως αυτός διαδέχτηκε τη φεουδαρχία που προϋπήρχε. Για τους υποστηρικτές του μαρξισμού, γενεσιουργό αίτιο των διεθνών πολέμων, είναι

¹⁰⁵ Serge Bernstein, Δημοκρατίες, Αυταρχικά και ολοκληρωτικά Καθεστώτα στον 20ό Αιώνα, εκδ Ποιότητα, 2004, σελ. 125

επομένως η ανάγκη των ιμπεριαλιστικών-καπιταλιστικών κρατών για νέες αγορές και ο μεταξύ τους ανταγωνισμός γι αυτές. Συνεπώς, το λογικό συμπέρασμα που προκύπτει, είναι πως μεταξύ σοσιαλιστικών (μη ιμπεριαλιστικών δηλαδή) κρατών, ο πόλεμος είναι αδιανόητος κι από τη στιγμή που ο κομμουνισμός θα επικρατούσε παγκοσμίως ως σύστημα διακυβέρνησης, ο πόλεμος ως κοινωνικό φαινόμενο θα εξαφανιζόταν πλήρως. Η πραγματικότητα διέψευσε σε πολλαπλά επίπεδα τη θεωρία καθώς η κατάρρευση του υπαρκτού σοσιαλισμού αλλά και οι πόλεμοι μεταξύ κομμουνιστικών καθεστώτων¹⁰⁶ απέδειξαν αφενός την αδυναμία του συστήματος και αφετέρου ότι το εθνικό συμφέρον¹⁰⁷ υπερισχύει της ιδεολογίας. Ωστόσο, μετά τον Πρώτο Παγκόσμιο Πόλεμο, η επιθετική, ανατρεπτική ιδεολογία του κομμουνισμού, το μίσος απέναντι στην εξουσία, η άρνηση της πατρίδας, η παραβίαση των βασικών ελευθεριών, δημιούργησαν σε μερίδα της κοινής γνώμης την αίσθηση ότι η φιλελεύθερη δημοκρατία δεν είναι αρκετά ισχυρή για να προστατευθεί αποτελεσματικά, κι έτσι ο φόβος αυτός γέννησε μια νέα ιδεολογία εξίσου ολοκληρωτική κι αυταρχική, το φασισμό.

¹⁰⁶ Οι περιπτώσεις πχ ΕΣΣΔ εναντίον Γιουγκοσλαβίας (1948), ΕΣΣΔ εναντίον Ουγγαρίας (1956), ΕΣΣΔ εναντίον Κίνας (1960-1985), ΕΣΣΔ εναντίον Τσεχοσλοβακίας (1968), Κίνα εναντίον Βιετνάμ (1979-1992) καταργούν το μύθο ότι η κοινή ιδεολογία καταργεί τις συγκρούσεις μεταξύ των κρατών και δημιουργεί σχέσεις αλληλεγγύης και αμοιβαίας υποστήριξης.

¹⁰⁷ Η συμπεριφορά της ΕΣΣΔ μπορεί να εξηγηθεί ή ακόμα και να προβλεφθεί, εάν εξεταστεί υπό το πρίσμα του εθνικού συμφέροντος: την επιθυμία δηλαδή να γίνει η χώρα αποδεκτή στο διεθνές προσκήνιο σαν μεγάλη δύναμη, η διαρκής προσπάθεια για την απόκτηση και διατήρηση απροσπέλαστων συνόρων, η διατήρηση κρατών στην σοβιετική σφαίρα επιρροής, η ανάγκη για πρόσβαση στις θερμές θάλασσες του νότου και στα λιμάνια της Μεσογείου, η δημιουργία αξιόμαχου ναυτικού και αεροπορικού στόλου που θα της επέτρεπε την παγκόσμια προβολή της ισχύος της κλπ.

ΚΕΦΑΛΑΙΟ ΤΡΙΤΟ

3. Εμπειρικά Στοιχεία

Βασικό χαρακτηριστικό στην παγκόσμια Ιστορία είναι οι πολεμικές συγκρούσεις μεταξύ των εκάστοτε μεγάλων δυνάμεων. Ωστόσο, η ανθρωπότητα δεν έχει βιώσει άμεση πολεμική σύγκρουση μετά τον Β' Παγκόσμιο Πόλεμο, γεγονός το οποίο οφείλεται στην εξέλιξη της τεχνολογίας, στη διασπορά των πυρηνικών όπλων -και ενδεχομένως σε μια σειρά ακόμα λόγων όπως π.χ. η μεγάλη οικονομική αλληλεξάρτηση¹⁰⁸- και που έδωσε στους οπαδούς του φιλελευθερισμού ένα ισχυρό έρεισμα υπέρ της δημοκρατικής ειρήνης.

Για τους φιλελεύθερους, η ευθύνη του πολέμου βαρύνει τα αυταρχικά και ανελεύθερα καθεστώτα. Όταν αυτά αντικατασταθούν από καθεστώτα δημοκρατικά και φιλελεύθερα ο πόλεμος, η συστημική αστάθεια και πολλά προβλήματα όπως η διεθνής τρομοκρατία θα εκλείψουν, καθώς η εσωτερική σταθερότητα ενός δημοκρατικού κράτους αφενός δεν επιτρέπει την ανάπτυξη αποσταθεροποιητικών πυρήνων ή τουλάχιστον όχι σε τόσο μεγάλο βαθμό ώστε να υπερβαίνει τα σύνορά του, αφετέρου η εσωτερική πολιτική σταθερότητα εξάγεται σε διεθνές επίπεδο. Αυτές οι απόψεις άνοιξαν συζητήσεις επί συζητήσεων περί της νομιμότητας ενός τέτοιου εγχειρήματος τόσο στο εσωτερικό των κρατών, όσο και σε διεθνές επίπεδο, ακόμα και εντός των αρμοδίων για τέτοιες δράσεις οργάνων όπως το Συμβούλιο Ασφαλείας του ΟΗΕ, ο ΟΑΣΕ και το ΝΑΤΟ.

3.1. Εξωτερική πολιτική ΗΠΑ

Ξεχωριστή μνεία γίνεται στην εξωτερική πολιτική των ΗΠΑ καθώς για πολλές δεκαετίες αποτελεί χαρακτηριστικό παράδειγμα ενός αμαγάλματος φιλελεύθερης ιδεολογίας και ρεαλιστικής πρακτικής. Όταν οι ΗΠΑ αποφάσισαν να εγκαταλείψουν την πολιτική της διεθνούς απομόνωσης¹⁰⁹, η θεωρία της

¹⁰⁸ Nye, Joseph - Robert Keohane, 1977, σελ. 23-25 & 29-37

¹⁰⁹ Με το Δόγμα Μονroe(1823) αρχικά. Το οποίο ασπάστηκε και ο Theodore Roosevelt, και σχεδόν όλοι οι Πρόεδροι. Τον Woodrow Wilson στον Α' Παγκόσμιο Πόλεμο και με όλους πλέον τους Προέδρους. Ιδιαίτερα μετά τα μέσα του Μεσοπολέμου. Άλλα η εξωστρέφεια της

δημοκρατικής ειρήνης έγινε σταδιακά η ραχοκοκαλιά της αμερικανικής υψηλής στρατηγικής. Από τη διεύρυνση του NATO μέχρι τους πολέμους στα Βαλκάνια, τη Μέση Ανατολή, τη Βόρεια Αφρική και την Νότια Ασία, η αμερικανική εξωτερική πολιτική στηρίζει τα επιχειρήματά της με αναφορές στην εξάπλωση της δημοκρατίας και των ανθρωπίνων δικαιωμάτων αναφορικά με την επέκταση της εθνικής ασφάλειας των ΗΠΑ.

Στην πραγματικότητα, από το τέλος του Ψυχρού Πολέμου οι ΗΠΑ ακολουθούν μια υψηλή στρατηγική που αποσκοπεί στην οικοδόμηση της δημοκρατικής ειρήνης. Πέντε προεδρίες¹¹⁰ έχουν υποστηρίξει δημόσια τη πολιτική εθνικής ασφάλειας εν μέρει τουλάχιστον, βάσει της ιδέας ότι οι δημοκρατίες δεν πολεμούν μεταξύ τους, κατά συνέπεια η εξάπλωση της δημοκρατίας διευρύνει τη ζώνη της σταθερότητας και εξαλείφει τις απειλές για την Αμερική.

Η θεωρία ότι οι δημοκρατίες δεν πολεμούν μεταξύ τους κι ότι είναι πιο σταθερές, έγινε το αξίωμα πάνω στο οποίο οι εκάστοτε αμερικανικές κυβερνήσεις στήριξαν την εξωτερική τους πολιτική (μια επεμβατική κατά βάση πολιτική), ένα αξίωμα που με τον οικουμενικό του χαρακτήρα (αυτόν της εξάπλωσης των δημοκρατικών ιδεωδών) προσφέρει ένα μανδύα νομιμοποίησης και ηθικής καλύπτοντας τα ψυχρά ρεαλιστικά κίνητρα.

Στο κεφάλαιο περί ρεαλισμού, αναφέρθηκε ότι σε ένα μονοπολικό σύστημα η διατήρηση του status quo και η συστημική σταθερότητα εξυπηρετούν την υπερδύναμη, καθώς τα υπόλοιπα κράτη δεν επιζητούν να ανατρέψουν την κυριαρχία της. Πάνω σε αυτή τη θεωρητική βάση και μέσα στο ιδεολογικό πλαίσιο της δημοκρατικής ειρήνης (το οποίο βασίζεται στην πεποίθηση ότι ένα σύστημα απαρτιζόμενο από δημοκρατικά καθεστώτα είναι πιο σταθερό γιατί οι

εξωτερικής πολιτικής των ΗΠΑ γίνεται με τον Β'Π.Π. και με κορύφωση στην λήξη του και αμέσως μετά με το δόγμα Τρούμαν. Ό το Ηνωμένο Βασίλειο ενημερώνει τις ΗΠΑ ότι δεν μπορεί να στηρίξει τις Ελλάδα, Τουρκία και το Ιράν και υπάρχει κίνδυνος να περάσουν στην επηρροή και τον έλεγχο της ΕΣΣΔ. Ακολουθεί η Κορέα, κρίση του Σουεζ και το Δόγμα Αιζνχάουερ, το Βιετνάμ για να φθάσουμε στην Γιουγκοσλαβία, Σομαλία, στο Αφγανισταν στο Ιράκ κ.ο.κ.

¹¹⁰ George H. W. Bush με τον Πρώτο Πόλεμο του Κόλπου. Bill Clinton Σομαλία Γιουγκοσλαβία. George H. W. Bush Αφγανιστάν και Ιράκ και ο Barak Obama συνεχίζοντας την παράδοση που θέλει τους Αμερικανούς Προέδρους τις τελευταίες δεκαετίες στους λόγους, κατά τη ορκωμοσία (Inaugural Address) και κατά τις προγραμματικές τους δηλώσεις στο Κογκρέσο (Annual Message to the Congress on the State of the Union), να μιλούν για εμπέδωση της δημοκρατίας στον κόσμο και την ειρηνική επίλυση των διαφορών. Από το Gary J. Bass, Are Democracies Really More Peaceful?, The New York Times, January 2006.

http://www.nytimes.com/2006/01/01/magazine/01wwln_essay.html

δημοκρατίες δεν έχουν αναθεωρητικές τάσεις) οι ΗΠΑ διαμόρφωσαν την εξωτερική τους πολιτική με κεντρικό άξονα την προώθηση της δημοκρατίας¹¹¹.

Ακόμα, η προώθηση της δημοκρατίας, θεωρείται ως η απάντηση σε μια από τις μεγαλύτερες προκλήσεις του 21^{ου} αιώνα, την κατάρρευση των κρατών και τις συνεπακόλουθες συστημικές απειλές που αυτή δημιουργεί: εξαγωγή τρομοκρατίας, εμπορία ανθρώπων, ναρκωτικών, όπλων, διασπορά πυρηνικών, πειρατεία, διαβρώνουν και υπονομεύουν αθροιστικά την ασφάλεια και τη σταθερότητα του συστήματος, απειλούν τον οικονομικό φιλελευθερισμό πλήττουν την εξωστρέφεια των χωρών και αυξάνουν το κόστος διατήρησης της αμερικανικής πρωτοκαθεδρίας. Απάντηση σε αυτή την πρόκληση φαίνεται να είναι για πολλούς η διάδοση της δημοκρατίας αλλά και η οικοδόμηση φιλελεύθερων δημοκρατικών θεσμών σε στέρεες βάσεις, με πρόγραμμα, μέθοδο και προσεκτικό σχεδιασμό ούτως ώστε να αντιμετωπιστεί η ίδια η ρίζα του προβλήματος, όχι μόνο τα συμπτώματα. Όταν η κυβέρνηση Κλίντον ανέπτυξε στρατεύματα στη Σομαλία (1992-93) επεξέτεινε τους στόχους της επέμβασης πέρα από τα πλαίσια τα οποία είχε αρχικά θέσει ο ΟΗΕ, ο οποίος στόχευε στην ανακούφιση από τον λιμό και την παροχή ανθρωπιστικής βοήθειας, προχωρώντας στην εγκαθίδρυση δημοκρατίας βασιζόμενη στην πεποίθηση ότι ο εκδημοκρατισμός της χώρας θα αποτελούσε την καλύτερη και πιο σταθερή λύση για τα πολλά προβλήματά της. Η δεύτερη επέμβαση του ΟΗΕ στη Σομαλία, με την υποστήριξη 17.000 αμερικανών στρατιωτών, είχε σαφή στόχο *«να βοηθήσει το λαό της Σομαλίας να προωθήσει και να βελτιώσει την πολιτική συνδιαλλαγή, μέσω της ευρείας συμμετοχής από όλους τους τομείς της κοινωνίας, και την επανίδρυση εθνικών και περιφερειακών θεσμών και πολιτικής διοίκησης σε ολόκληρη τη χώρα¹¹²»*.

Παρόλο που η ρεαλιστική σχολή σκέψης, δεν συνιστά ανθρωπιστικές επεμβάσεις, δεν σημαίνει ότι τις καταδικάζει κιόλας ιδιαίτερα εάν αυτές εξυπηρετούν το εθνικό συμφέρον και δεν έχουν υψηλό κόστος. Συγκεκριμένα, η περίπτωση της Σομαλίας ήταν η μόνη περίπτωση μέσα σε εκατό χρόνια όπου σκοτώθηκαν στρατιώτες των ΗΠΑ κατά τη διάρκεια μιας τέτοιας ανθρωπιστικής επιχείρησης. Η απώλεια 18 στρατιωτών σε μια ανταλλαγή πυρών είχε σαν αποτέλεσμα την αναδίπλωση της εξωτερικής πολιτικής των ΗΠΑ οι οποίες όχι

¹¹¹ Το ίδιο με την προηγούμενη υποσημείωση.

¹¹² United Nations Security Council Resolution, S/RES/814, 26 March 1993.

μόνο απέσυραν τα στρατεύματά τους από την περιοχή αλλά αρνήθηκαν ένα χρόνο αργότερα (1994) να επέμβουν στη Ρουάντα και να εμποδίσουν τη γενοκτονία των Τούτσι από την εθνότητα των Χούτου, επέμβαση η οποία δεν θα είχε ιδιαίτερο κόστος για τις ΗΠΑ, ούτε θα επηρέαζε την ισορροπία ισχύος στο σύστημα¹¹³. Η αναδίπλωση αυτή δεν κράτησε πολύ αφού οι ΗΠΑ ανέπτυξαν 17.000 στρατό στην Αϊτή, σε μια επιχείρηση αποκατάστασης του δημοκρατικά εκλεγμένου προέδρου Jean-Bertrand Aristide, τον οποίο ο στρατός εκδίωξε από την εξουσία τρία χρόνια νωρίτερα. Το ίδιο το όνομα της επιχείρησης (Operation Restore Democracy) καταδεικνύει τον πρωτεύοντα ρόλο που έχει στο σχεδιασμό της εξωτερικής πολιτικής των ΗΠΑ η εξάπλωση της δημοκρατίας ανά τον κόσμο αλλά και το πόσο βαθιά πεποίθηση έχει γίνει ότι η διάδοση των δημοκρατικών θεσμών συνδέεται άμεσα με τη συστημική σταθερότητα και διεθνή ασφάλεια. Επιπροσθέτως, μια τέτοια επέμβαση που θα σταθεροποιούσε την κατάσταση στο εσωτερικό της χώρας, θα είχε σαν αποτέλεσμα να περιοριστεί το κύμα εισροής προσφύγων από την Αϊτή στην αμερικανική επικράτεια. Όπως συνέβη και στην περίπτωση της Σομαλίας, μετά την επίτευξη του αρχικού στόχου από τη διεθνή κοινότητα, οι ΗΠΑ συνέβαλλαν εμπράκτως στη διαδικασία ανοικοδόμησης της χώρας, μέσα από την αποκατάσταση και διευκόλυνσης της δημοκρατίας εν όψει των εκλογών.

Το 1999, η κυβέρνηση Κλίντον κλήθηκε να αντιμετωπίσει μία ακόμα κρίση, την αστάθεια και τον πόλεμο στα Βαλκάνια. Και πάλι επιλέχθηκε ως λύση διαδικασία του εκδημοκρατισμού. Οι επιχειρήσεις στο Κόσσοβο και στη Βοσνία είχαν μια σειρά από στόχους όπως η παύση της γενοκτονίας και των εθνικών εκκαθαρίσεων, αλλά και ο περιορισμός της πολιτικής αστάθειας ούτως ώστε αυτή να μη μεταδοθεί στα γειτονικά κράτη-μέλη του NATO. Με το πέρας των αρχικών επιχειρήσεων, οι ΗΠΑ και οι σύμμαχοί τους μέσα από μια δαπανηρή και μακρά διαδικασία, προχώρησαν στον εκδημοκρατισμό της χώρας, έχοντας βαθιά πεποίθηση ότι η δημοκρατία θα αποτελούσε τη μακροπρόθεσμη λύση στα προβλήματα αστάθειας και βίας που ταλάνιζαν την περιοχή. Επίσης, ένας από τους στόχους που τέθηκαν ήταν *«η προώθηση ελεύθερων, δίκαιων και δημοκρατικών εκλογών, η θεμελίωση αντιπροσωπευτικής βουλής και η διασφάλιση των προοδευτικών επιτευγμάτων της δημοκρατίας σε Βοσνία και*

¹¹³ John Mearsheimer : Η Τραγωδία της Πολιτικής των Μεγάλων Δυνάμεων, εκδ. ΠΟΙΟΤΗΤΑ, Αθήνα 2006, σελ.111

Ερζεγοβίνη¹¹⁴». Μετά τον πόλεμο το Κοσσόβου, ο ΟΗΕ με την ενεργό συμμετοχή των ΗΠΑ, εγκατέστησε μια μεταβατική διοίκηση, η οποία ήταν επιφορτισμένη με το καθήκον να αναπτύξει

«την εξέλιξη των προσωρινών δημοκρατικών θεσμών αυτοδιοίκησης ώστε να εξασφαλιστούν οι συνθήκες για μια ειρηνική και φυσιολογική ζωή όλων των κατοίκων του Κοσσόβου¹¹⁵» σύμφωνα με το ψήφισμα του Συμβουλίου Ασφαλείας του ΟΗΕ που ενέκρινε την επιχείρηση. Τόσο η κυβέρνηση Κλίντον αρχικά, όσο και αυτή του Μπους στη συνέχεια, υποστήριξαν τον εκδημοκρατισμό και τη σταθεροποίηση της περιοχής των Βαλκανίων, με την παροχή στρατιωτικών δυνάμεων και οικονομικής βοήθειας: 2,4 δις δολάρια δαπανήθηκαν για βοήθεια στη Βοσνία το διάστημα από το 1995 έως το 2009 και 1.1 δις στο Κόσσοβο το 1999 έως το 2009, από τα πιο υψηλά ποσά που δαπάνησαν οι ΗΠΑ σε περιοχές εκτός από τη Μέση Ανατολή και το Αφγανιστάν¹¹⁶. Ως προς το ανθρώπινο δυναμικό, για τις ΗΠΑ ήταν επίσης μια από τις μεγαλύτερες επιχείρησης από την εποχή του Πολέμου του Κόλπου, καθώς 15.000 στρατιώτες αναπτύχθηκαν στην περιοχή της Βοσνίας και μια δύναμη της τάξης των 6.500 περίπου ανδρών σε αυτή του Κοσσόβου.

Το 1991, Πρόεδρος George H.W. Bush υποστήριξε ότι *«τα συμφέροντα μας εξυπηρετούνται καλύτερα σε έναν κόσμο όπου η δημοκρατία και τα ιδανικά της είναι ευρέως διαδεδομένα και εξασφαλισμένα»*. Αργότερα, το επιχείρημα της δημοκρατικής ειρήνης διατυπώθηκε με ακόμη μεγαλύτερη σαφήνεια: *«Η πολιτική μας έχει έναν εξαιρετικά σημαντικό σκοπό: την πραγματική ειρήνη - όχι την απατηλή και εύθραυστη ειρήνη συντηρείται από μια ισορροπία του τρόμου, αλλά μια διαρκή δημοκρατική ειρήνη που θα βασίζεται σε κοινές αξίες... Η Ιστορία μας διδάσκει»*, συνέχισε, *«ότι οι αντιπροσωπευτικές κυβερνήσεις οι οποίες λογοδοτούν στους πολίτες τους, είναι λιγότερο πιθανό να στραφούν*

¹¹⁴ *'to promote free, fair, and democratic elections and to lay the foundation for representative government and ensure the progressive achievement of democratic goals throughout Bosnia and Herzegovina'* The Dayton Peace Accords, 14 December 1995, Annex 3, http://www.ohr.int/dpa/default.asp?content_id=371.

¹¹⁵ *«the development of provisional democratic self-governing institutions to ensure conditions for a peaceful and normal life for all inhabitants of Kosovo»* United Nations Security Council Resolution, S/RES/1244, 10 June 1999

¹¹⁶ Figures for US foreign assistance are taken from USAID, *U.S. Overseas Loans and Grants: Obligations and Loan Authorizations, July 1, 1945– September 30, 2009*, also known as the 'Greenbook', available at <http://gbk.eads.usaidallnet.gov/> . (παράτίθεται στο Paul D. Miller, *American Grand Strategy and the Democratic Peace, Survival: Global Politics and Strategy*, April–May 2012, Vol. 54:2, σελ. 49-76)

εναντίον των γειτόνων τους»¹¹⁷. Η βαθιά πεποίθηση στη δημοκρατική ειρήνη και αποτυπώθηκε ακόμα πιο φιλόδοξα και χαρακτηριστικά αργότερα, δια στόματος του Προέδρου Μπους: « Η επιβίωση της ελευθερίας στη χώρα μας εξαρτάται όλο και περισσότερο από την επιτυχία της ελευθερίας σε άλλες χώρες . Η καλύτερη ελπίδα για την ειρήνη στον κόσμο μας είναι η επέκταση της ελευθερίας σε όλο τον κόσμο », ισχυρίστηκε . «Είναι η πολιτική των Ηνωμένων Πολιτειών να αναζητούν και να στηρίζουν την ανάπτυξη των δημοκρατικών κινήματων και θεσμών σε κάθε έθνος και πολιτισμό, με απώτερο στόχο τον τερματισμό της τυραννίας στον κόσμο μας»¹¹⁸. Αυτές οι αρχές αποτέλεσαν και τους κεντρικούς άξονες της στρατηγικής εθνικής ασφαλείας το 2002 και το 2006, μια στρατηγική που εντείνει ακόμα περισσότερο τους δεσμούς ανάμεσα στη δημοκρατία και την αμερικανική εθνική ασφάλεια. Η στρατηγική του 2002 , δήλωνε ότι «Η Αμερική θα ενθαρρύνει την προώθηση της δημοκρατίας και την οικονομική διαφάνεια ... επειδή αυτές είναι οι καλύτερες δυνατές βάσεις για την εσωτερική σταθερότητα και τη διεθνή τάξη»¹¹⁹. Η χάραξη της στρατηγικής του 2006 προχώρησε ακόμα περισσότερο, με κεντρικό επιχείρημα ότι «επειδή οι δημοκρατίες είναι τα πιο υπεύθυνα μέλη του διεθνούς συστήματος, η προώθηση της δημοκρατίας είναι το πιο αποτελεσματικό μακροπρόθεσμα μέτρο για την ενίσχυση της διεθνούς σταθερότητας, μείωση των περιφερειακών συγκρούσεων, καταπολέμηση της τρομοκρατίας και των εξτρεμιστών που υποστηρίζουν την τρομοκρατία και την επέκταση της ειρήνης και της ευημερίας»¹²⁰. Κι ακόμα: «Υπερασπίζοντας την ελπίδα και την ελευθερία των άλλων, εξασφαλίζουμε ακόμα περισσότερο δική μας ελευθερία»¹²¹.

Το 1999 Κλίντον υποστήριξε ότι «Η εξάπλωση της δημοκρατίας και του σεβασμού του κράτους δικαίου βοηθά να δημιουργηθεί μια παγκόσμια κοινότητα

¹¹⁷ National Security Strategy of the United States, The White House, August 1991, p. 4 available at <http://www.fas.org/man/docs/918015-nss.htm> and January 1993, p. ii, available at <http://www.drworley.org/NSPcommon/National-Security-Strategy/NSSofficial/NSS-1993-Bush.pdf> .

¹¹⁸ George W. Bush, 'Second Inaugural Address', Washington DC, 20 January 2005, repeated in The National Security strategy of the United States of America, The White House, March 2006, p. 1, available at <http://www.comw.org/qdr/fulltext/nss2006.pdf>.

¹¹⁹ The National Security Strategy of the United States of America, The White House, September 2002, p. iv (unnumbered), available at <http://merln.ndu.edu/whitepapers/USnss2002.pdf>.

¹²⁰ The National Security Strategy of the United States of America, March 2006, p. 3.

¹²¹ George W. Bush, Speech at the National Endowment for Democracy, Washington, DC, 6 October 2005.

που είναι πιο φιλόξενο για τις αξίες και α συμφέροντα των ΗΠΑ»¹²². Μέχρι το 2000 Κλίντον είχε γίνει ακόμη πιο σαφής και κατηγορηματικός: «Η εθνική μας ασφάλεια είναι η άμεσα ωφελούμενη από την εξάπλωση της δημοκρατίας, καθώς οι δημοκρατίες είναι λιγότερο πιθανό να εμπλακούν σε πόλεμο μεταξύ τους, πιο πιθανό να γίνουν εταίροι για την ειρήνη και την ασφάλεια, και ακόμα πιο πιθανό να επιδιώξουν την ειρηνικά μέσα επίλυσης των μεταξύ τους συγκρούσεων, που προωθούν τόσο τη διακρατική όσο και την περιφερειακή σταθερότητα»¹²³. Η ίδια νοοτροπία επανεμφανίστηκε στη στρατηγική εθνικής ασφάλειας του προέδρου Ομπάμα για το 2010: «Οι Ηνωμένες Πολιτείες υποστηρίζουν την επέκταση της δημοκρατίας και των ανθρωπίνων δικαιωμάτων στο εξωτερικό, επειδή οι κυβερνήσεις που σέβονται αυτές τις αξίες είναι πιο δίκαιες, ειρηνικές και νόμιμες».

Η πεποίθηση του Προέδρου Ομπάμα ότι η δημοκρατία κάνει τα κράτη πιο φιλειρηνικά αποτελεί τον ακρογωνιαίο λίθο των ισχυρισμών ότι ένα διεθνές σύστημα αποτελούμενο από δημοκρατίες εξυπηρετεί την εθνική ασφάλεια των ΗΠΑ: «η επιτυχία της δημοκρατίας στο εξωτερικό, καλλιεργεί ένα περιβάλλον που υποστηρίζει τα εθνικά συμφέροντα της Αμερικής. Τα πολιτικά συστήματα που προστατεύουν τα οικουμενικά δικαιώματα είναι τελικά πιο σταθερά, πιο επιτυχημένα και πιο ασφαλή»¹²⁴.

Οι προφανείς υπερβολές των δύο προηγούμενων κυβερνήσεων, αλλά και οι δυσκολίες σε Ιράκ και Αφγανιστάν έκαναν τον πρόεδρο Ομπάμα να είναι (αρχικά) περισσότερο επιφυλακτικός από τους προκατόχους του σχετικά με την εξάπλωση της δημοκρατίας και τα ανθρωπίνια δικαιώματα. Κατά τη διάρκεια μιας ομιλίας στο Κάιρο τον Ιούνιο του 2009, δήλωνε, «ξέρω ότι υπήρξε διαμάχη σχετικά με την προώθηση της δημοκρατίας κατά τα τελευταία χρόνια, και ένα μεγάλο μέρος αυτής της αντιπαράθεσης είναι συνδεδεμένο με τον πόλεμο στο Ιράκ». Ωστόσο, δύο προτάσεις αργότερα, ο ίδιος τόνισε, «Αυτό δεν μειώνει τη δέσμευσή μου ... σε κυβερνήσεις που αντανάκλούν τη βούληση του λαού ... έχω μια ακλόνητη πίστη ότι όλοι οι άνθρωποι λαχταρούν για ορισμένα πράγματα: τη δυνατότητα της ελεύθερης έκφρασης και να έχετε λόγο ως προς τον τρόπο

¹²² The White House, A National Security Strategy for a New Century, The White House, December 1999, p. 2, available at <http://www.fas.org/man/docs/nssr-1299.pdf>.

¹²³ A National Security Strategy for a Global Age, The White House, December 2000, p. 6, available at <http://www.bits.de/NRANEU/others/strategy/nss-0012.pdf>.

¹²⁴ National Security Strategy, The White House, May 2010, p. 37, http://www.whitehouse.gov/sites/default/files/rss_viewer/national_security_strategy.pdf.

διακυβέρνησής σας»¹²⁵ Στο ίδιο μήκος κύματος , ο πρώην πρέσβης των Ηνωμένων Εθνών Jean Kirkpatrick ισχυρίστηκε: «υπάρχει ... μόνο μία αξιόπιστη εγγύηση ενάντια στην επιθετικότητα. Βρίσκεται στην εξάπλωση της δημοκρατίας. Προέρχεται από το απλό γεγονός ότι οι πραγματικές δημοκρατίες δεν εισβάλλουν η μία στην άλλη...Η διατήρηση και η ενίσχυση των δημοκρατιών της Κεντρικής και Ανατολικής Ευρώπης θα πρέπει να είναι κεντρικός στόχος των Ηνωμένων Πολιτειών και την κορυφαία προτεραιότητα της εξωτερικής πολιτικής στην Ευρώπη, κατά τη γνώμη μου. Η ένταξη στο ΝΑΤΟ θα συμβάλει στην επίτευξη των στόχων αυτών»¹²⁶.

Εν ολίγοις: η προώθηση της δημοκρατίας, αν και δεν εξηγεί πλήρως την αμερικανική εξωτερική πολιτική των τελευταίων κυβερνήσεων, έχει σαφέστατα δημιουργήσει μια ξεκάθαρη τάση: κάθε φορά που οι ΗΠΑ καλούνται να αντιμετωπίσουν μια απειλή, η προφανής λύση είναι η προώθηση της δημοκρατίας. Η πεποίθηση ότι η δημοκρατία είναι η μακροπρόθεσμη λύση που θα συμβάλλει στη σταθερότητα του συστήματος, είναι τόσο συνεπής, διάχυτη και ανθεκτική ώστε έχει γίνει μόνιμη συνιστώσα στη χάραξη της υψηλής στρατηγικής των ΗΠΑ, και αναλύεται σε τέσσερις απλές παραδοχές:

1. Όσα περισσότερα κράτη εκδημοκρατιστούν τόσο λιγότερα είναι πιθανό να στραφούν ενάντια στις ΗΠΑ.
2. Σε ένα δημοκρατικό, φιλελεύθερο καθεστώς είναι μικρότερες οι πιθανότητες παρέμβασης (η οποία είναι μια κοστοβόρα διαδικασία και από άποψη ανθρώπινου δυναμικού αλλά και από άποψη υλικών πόρων) αφού είναι πιο σπάνιο να ασκήσει βία ενάντια στους δικούς του πολίτες ή να προβεί σε μαζικές παραβιάσεις των ανθρωπίνων δικαιωμάτων.
3. Καθεστώτα που λειτουργούν και αλληλεπιδρούν σε ένα πλαίσιο δημοκρατικών θεσμών και διαδικασιών είναι λιγότερο πιθανό να στηρίξουν τρομοκρατικές οργανώσεις, αλλά και να εξάγουν την εσωτερική τους αστάθεια στο σύστημα.

¹²⁵ Barack Obama, 'Remarks by the President on a New Beginning', Cairo University, Egypt, 4 June 2009, http://www.whitehouse.gov/the_press_office/Remarks-by-the-President-at-Cairo-University-6-04-09/

¹²⁶ Jeane Kirkpatrick, 'NATO Enlargement', Testimony to the Senate Foreign Relations Committee, Washington DC, 9 October 1997 <https://www.mtholyoke.edu/acad/intrel/kirknato.htm>

4. Οι φιλελεύθερες δημοκρατίες, έχοντας καλύτερες –μακροπρόθεσμα- οικονομίες σπάνια καλούνται να αντιμετωπίσουν μεγάλες καταστροφές κι ελλείψεις (πχ λιμούς) οι οποίες απαιτούν διεθνή βοήθεια. Αντίθετα, είναι πιθανότερο να γίνουν οικονομικοί και εμπορικοί εταίροι των ΗΠΑ¹²⁷.

Οι υποστηρικτές αυτής της πολιτικής πιστεύουν ότι οι ΗΠΑ θα πρέπει να διαχειριστούν τη δημοκρατική ειρήνη πιο προσεκτικά. Σε καμία περίπτωση βέβαια, δεν θα πρέπει να εγκαταλείψουν την προσπάθεια λόγω των προβλημάτων και των δυσκολιών κατά την εφαρμογή, θα πρέπει ωστόσο να γίνεται πιο προσεκτικά σχεδιασμένα, καλύτερα οργανωμένα, πιο μεθοδικά και πιο αποτελεσματικά. Καθώς η προώθηση της δημοκρατίας δεν είναι δυνατό να γίνει παντού και ταυτόχρονα (δεν υπάρχουν τα –οικονομικά κυρίως- μέσα ή η ευκαιρία γι αυτό) κι επειδή η διαδικασία του εκδημοκρατισμού σαν αντανakλαστική κίνηση σε κάποια διεθνή κρίση δε συνιστά αποτελεσματική εξωτερική πολιτική, η ιδέα της δημοκρατικής ειρήνης θα πρέπει να μη μείνει μια απροσδιόριστη ουτοπική προσδοκία αλλά ένας ξεκάθαρος ρεαλιστικός και σαφής στόχος της αμερικανικής υψηλής στρατηγικής, ξεκινώντας με τον εντοπισμό εκείνων των περιοχών όπου η προώθηση της δημοκρατίας είναι πιο αναγκαία, αλλά και πού είναι αυτό εφικτό, καθώς και με τη συνειδητοποίηση ότι οι διαθέσιμοι πόροι είναι πεπερασμένοι¹²⁸.

Συγκεκριμένα, προτείνουν τρεις μεγάλες αλλαγές στη μέθοδο που ακολουθείται από τις ΗΠΑ, προκειμένου να γίνει πιο αποτελεσματική.

Το **πρώτο** βήμα είναι η αποδοχή από τις κυβερνήσεις των ΗΠΑ αλλά και από τους σχεδιαστές της εξωτερικής πολιτικής ότι η θεωρία της δημοκρατικής ειρήνης αποτελεί ακρογωνιαίο λίθο¹²⁹ στη χάραξη της υψηλής στρατηγικής της χώρας τις τελευταίες δεκαετίες. Όταν η οικοδόμηση της δημοκρατικής ειρήνης γίνει σταθερή στρατηγική με ξεκάθαρους μακροπρόθεσμους στόχους, όταν εφαρμόζεται με σχεδιασμό, μελέτη και οργάνωση και όχι σαν ευκαιριακή λύση-

¹²⁷ Sean M. Lynn-Jones, Why the United States Should Spread Democracy, Discussion Paper 98-07, Center for Science and International Affairs, Harvard University, March 1998. http://belfercenter.ksg.harvard.edu/publication/2830/why_the_united_states_should_spread_democracy.html

¹²⁸ Paul D. Miller, American Grand Strategy and the Democratic Peace, Survival: Global Politics and Strategy, April–May 2012, Vol. 54:2

¹²⁹ Barack Obama, President Inaugural Address, United States Capitol, January 21, 2013 <http://www.whitehouse.gov/the-press-office/2013/01/21/inaugural-address-president-barack-obama>

αντίδραση σε κάποιο διεθνές πρόβλημα συστημικής αστάθειας, τότε μόνο θα μπορέσει να γίνει σωστά με σταθερά και μόνιμα αποτελέσματα. Είναι σαφές πως εάν η διάρθρωση της εξωτερικής πολιτικής και της εθνικής ασφάλειας των ΗΠΑ γινόταν πάνω στη θεωρητική βάση της δημοκρατικής ειρήνης, τότε η προώθηση της δημοκρατίας θα γινόταν πιο μεθοδευμένα, με καλύτερη διαχείριση, προσεκτικότερο συντονισμό προσεκτικότερη εφαρμογή.

Το **δεύτερο** βήμα, είναι η διαρκής μελέτη του τρόπου εκδημοκρατισμού μιας κοινωνίας, καθώς αυτό δεν γίνεται ούτε εύκολα, ούτε ομαλά πολλές φορές και η δημοκρατία δεν είναι κάτι που έρχεται φυσικά. Μέσα από μια συνεργασία με διεθνείς οργανισμούς όπως ο ΟΗΕ, η οικοδόμηση της δημοκρατίας θα πρέπει να γίνεται προσεκτικά σχεδιασμένα ούτως ώστε να καλύπτει κάθε φορά τις ανάγκες κάθε κοινωνίας λαμβάνοντας υπόψη τις ιδιομορφίες της, ούτως ώστε να βασίζεται σε στέρεα θεμέλια προκειμένου να μην έχει εφήμερο και παροδικό χαρακτήρα.

Το **τρίτο** βήμα, αφορά στην αναδιοργάνωση του δικτύου των συμμάχων των ΗΠΑ το οποίο χρονολογείται στα τέλη του Ψυχρού Πολέμου¹³⁰. Οι εποχές έχουν αλλάξει, οι ανάγκες έχουν αλλάξει κι αυτές και συνεπώς για τους υποστηρικτές αυτής της πολιτικής γραμμής, οι ΗΠΑ θα πρέπει να επαναδιαμορφώσουν τις συμμαχίες τους βάσει των νέων αναγκών των στρατηγικών τους στόχων. Πρακτικά, αυτό μεταφράζεται σε συμμαχία με πλούσια, ισχυρά δημοκρατικά κράτη, τα οποία θα συμβάλλουν στην παροχή βοήθειας σε φτωχότερες και μερικώς εκδημοκρατισμένες χώρες σε περιοχές στρατηγικού ενδιαφέροντος για τις ΗΠΑ¹³¹. Σημαίνει επίσης ότι θα πρέπει να εξεταστούν οι συμμαχίες με παραδοσιακά αυταρχικά καθεστώτα και κατά πόσο αυτές βλάπτουν το μακροπρόθεσμο στρατηγικό στόχο της διάδοσης της δημοκρατίας.

Μια τέτοια στρατηγική ωστόσο έχει κάποια μειονεκτήματα. Ενώ τα ήδη δημοκρατικά κράτη έχουν μια σαφή ιδέα για τα χαρακτηριστικά της δημοκρατίας, δεν είναι καθόλου ξεκάθαρο πώς θα χτιστούν δημοκρατικοί θεσμοί εξολοκλήρου από την αρχή, σε κράτη που δεν γνώρισαν ποτέ πριν τη δημοκρατία. Η διάδοση της δημοκρατίας, παρόλο που δεν είναι κάτι ανέφικτο, αποτελεί οπωσδήποτε

¹³⁰ Το ίδιο με την προηγούμενη υποσημείωση.

¹³¹ Paul D. Miller, *American Grand Strategy and the Democratic Peace, Survival: Global Politics and Strategy*, April–May 2012, Vol. 54:2, σελ. 49-76, σ.63

πρόκληση αφού μέχρι τώρα η πείρα έδειξε ότι η εφαρμογή μιας σειράς θεσμών και διαδικασιών σε ένα κράτος και μια κοινωνίας, δεν οδηγούν απαραίτητα στη δημιουργία μιας σταθερής και φιλελεύθερης δημοκρατίας. Επιπροσθέτως, οι αφελείς ουτοπικές ή απλουστευτικές προσπάθειες να επιβληθεί η δημοκρατία ενδέχεται να επιφέρει ακριβώς αντίθετα αποτελέσματα, εμβολίζοντας νέους κοινωνικούς και πολιτικούς θεσμούς σε μια κοινωνία απαίδευτη και ελλιπώς προετοιμασμένη γι αυτούς, μπορεί να πυροδοτήσει αισθήματα μνησικακίας και οργής και αγανάκτησης για την παρέμβαση στα εσωτερικά ζητήματα της χώρας.

3.2. Ελλάδα-Τουρκία¹³²

Η μελέτη των σχέσεων μεταξύ των δύο κρατών αποτελεί ένα χαρακτηριστικό παράδειγμα της φιλελεύθερης θεωρίας της «οικονομικής ειρήνης» καθώς παρόλο που και οι δύο χώρες είναι δημοκρατικές δημιουργήθηκαν πολλές φορές εντάσεις μεταξύ τους οι οποίες αρκετές φορές οδήγησαν στο κατώφλι του πολέμου. Τόσο η Ελλάδα, όσο και η Τουρκία έχουν για πολλά χρόνια βιώσει μια συνεκτική δημοκρατία: στην Ελλάδα από το 1975 με ένα δημοκρατικό παρελθόν 84 χρόνων προηγουμένως και στην Τουρκία από το 1983 με ένα δημοκρατικό παρελθόν 25 χρόνων.¹³³ Παρόλα αυτά στο διάστημα από το 1960 μέχρι το 2000 υπήρξαν είκοσι στρατιωτικές αντιπαραθέσεις μεταξύ των δύο κρατών, πέντε από τις οποίες θα είχαν μοιραία κατάληξη, η οποία δεν επήλθε από εξωγενείς παράγοντες, δηλαδή από την παρέμβαση των Η.Π.Α..

Εάν το θεωρητικό μοντέλο της «οικονομικής ειρήνης» είναι σωστό, οι εντάσεις αυτές ήταν αποτέλεσμα των ξενοφοβικών και εθνικιστικών τάσεων και στις δύο χώρες. Η μετάβαση της Ελλάδας το 1990 από τις πελατειακές σχέσεις σε μια πιο ανταγωνιστική οικονομία αγοράς, δημιούργησε την ανάγκη για μεγαλύτερη αυτοσυγκράτηση της εσωτερικής αλλά και της εξωτερικής πολιτικής αλλά και τον μεγαλύτερο εξορθολογισμό τους, συνεπώς και την υιοθέτηση μιας πιο διαλεκτικής στάσης στις διμερείς σχέσεις με την Τουρκία. Η επιθυμία της

¹³² Michael Mousseau, *The Social Market Roots of Democratic Peace*, *International Security*, Vol. 33, No. 4, Spring 2009, σελ. 52–86

¹³³ Ο.Π. υποσημείωση 71, σύμφωνα με την οποία τα στοιχεία αυτά βασίζονται στα δεδομένα των Monty G. Marshall - Keith Jagers, *Polity IV Project*, <http://www.systemicpeace.org/polity/polity4.htm>

Ελλάδας να ενταχθεί στην ΕΟΚ έδωσε στους πολιτικούς μια ισχυρή δικαιολογία για τη θέσπιση μιας σειράς θεσμικών αλλαγών που ευνοούσαν τη μετάβαση σε μια οικονομία αγοράς. Η είσοδος της χώρας στην ΕΟΚ προσέλκυσε σημαντικά ξένα κεφάλαια και σημειώθηκε μεγάλη αύξηση των ξένων επενδύσεων, ενώ παράλληλα σημαντικές ήταν και οι αλλαγές στο πολιτικό σκηνικό. Μέχρι τα μέσα της δεκαετίας του 1990, τα δυο μεγάλα κόμματα (ΠΑΣΟΚ και Νέα Δημοκρατία) λειτουργούσαν με βάση τις πελατειακές σχέσεις μέσα στα πλαίσια ενός άκρως γραφειοκρατικού συστήματος. Επιπροσθέτως, βασιζόνταν σε ένα προσωποκεντρικό πατερναλιστικό σύστημα στηριγμένο εξολοκλήρου στην προσωπικότητα των ηγετών τους, οι οποίοι εφάρμοζαν λαϊκιστικές τακτικές για να έχουν την εύνοια του εκλογικού σώματος. Οι σχέσεις μεταξύ των κομμάτων ήταν τεταμένες και στηρίζονταν στην αντίθεση των κοινωνικών τάξεων, το κράτος δικαίου ήταν ασθενές και η δυσπιστία απέναντί του βαθιά ριζωμένη. Ως προς την εξωτερική πολιτική, η κυρίαρχη γραμμή πλεύσης ήταν ο υπερτονισμός της ελληνικότητας έναντι σε οποιοδήποτε άλλο στοιχείο: στις αρχές της δεκαετίας του 1980 το ΠΑΣΟΚ κέρδισε τις εκλογές χάρη στην αντιευρωπαϊκή, αντικαπιταλιστική, αντιαμερικανική, ξενοφοβική, λαϊκιστική ρητορική του ηγέτη του Ανδρέα Παπανδρέου. Το 1976, η Ελλάδα αντιμετώπισε την Τουρκία για διαφορές σχετικές με το Αιγαίο, διαφορές για τις οποίες το Διεθνές Δικαστήριο αποφάνθηκε αργότερα ότι η Ελλάδα δεν είχε έρεισμα. Όταν το 1987 ανέκυψε παρόμοιο ζήτημα, ο Πρωθυπουργός Ανδρέας Παπανδρέου δήλωνε ότι ήρθε η ώρα να «δώσει στους Τούρκους ένα σκληρό μάθημα». Οι σχέσεις των δύο χωρών έφτασαν στο κόκκινο το 1964, το 1976, το 1987 και το 1996 και οδηγήθηκαν στα πρόθυρα του πολέμου, και παρόλο που έγιναν αρκετές προσπάθειες σε αυτό το διάστημα από τις δύο πλευρές να προσεγγίσουν η μια την άλλη και να επιλύσουν τις διαφορές τους, οι πρωτοβουλίες αυτές ήταν εξ ορισμού καταδικασμένες να αποτύχουν καθώς γίνονταν χάριν εντυπωσιασμού περισσότερο και στα πλαίσια εντυπωσιασμού του Τύπου. Μετά το θάνατο του Ανδρέα Παπανδρέου το 1996, στη θέση του εξελέγη ο εκσυγχρονιστής Κώστας Σημίτης, ο οποίος θέλησε να αποστασιοποιηθεί από τις πρακτικές του παρελθόντος μιλώντας για διαχωρισμό του κόμματος από το κράτος και καταδικάζοντας τις πελατειακές σχέσεις του πρόσφατου παρελθόντος. Η διαφορά μεταξύ των δύο ηγετών υπήρξε τεράστια. Ο Παπανδρέου υπήρξε μια πατριарχική ηγετική μορφή σε αντίθεση με τον Σημίτη ο οποίος ήταν πιο

τεχνοκράτης. Η επιλογή αυτή θεωρήθηκε ενδεικτική των γενικότερων αλλαγών στην πολιτική νοοτροπία της χώρας. Αντίστοιχες αλλαγές παρατηρήθηκαν και στο χώρο της αντιπολίτευσης, στο κόμμα της Νέας Δημοκρατίας, η οποία μετακινήθηκε ιδεολογικά περισσότερο προς τον κεντρώο χώρο εξαλείφοντας σε μεγάλο βαθμό έτσι τις εθνικιστικές κορώνες από τον πολιτικό λόγο της χώρας. Η ρητορική του ανασχηματισμού πυροδότησε μια πολιτισμική μεταστροφή καθώς σε συνεχώς αυξανόμενη κλίμακα οι παλαιού τύπου κομματικοί ηγέτες άρχισαν να θεωρούνται πολιτικοί «δεινόσαυροι» και ο κόσμος άρχισε να αποστασιοποιείται από τα κόμματα και οι νομικοί θεσμοί να αποκτούν πιο κεντρική θέση στην καθημερινή ζωή αλλά και να κερδίζουν όλο και περισσότερο την εμπιστοσύνη των πολιτών. Τα δυο μεγάλα κόμματα συμφώνησαν στη συνταγματική προστασία των ατομικών δικαιωμάτων και γενικότερα η χώρα με το δέλεαρ των οικονομικών πλεονεκτημάτων που θα είχε εντός της ΕΕ και της Ευρωζώνης προχώρησε σε μια σειρά από αλλαγών και μεταρρυθμίσεων προκειμένου να επιτύχει τον «εξευρωπαϊσμό» της, παρά την ύπαρξη εσωτερικών αντιδράσεων. Αντίστοιχες αλλαγές έγιναν και στην εξωτερική πολιτική της, εγκαταλείποντας την αδιάλλακτη θέση που διατηρούσε μέχρι το 1990 στις σχέσεις τις με την Αλβανία, τη Βουλγαρία και την Γιουγκοσλαβία, συμπεριφορά όμως δικαιολογημένη από τον ψυχρό πόλεμο και την προσήλωση της στην Δύση και στο NATO. Αυτή η ευθυγράμμιση με άλλες χώρες με οικονομίες αγοράς που ακολούθησε την δική της μετάβαση σε μια τέτοια οικονομία και η πιο συνεργάσιμη στάση της προς άλλες δημοκρατίες, επιβεβαιώνει τις προσδοκίες της θεωρίας της «οικονομικής ειρήνης». Σημαντική αλλαγή παρουσιάστηκε και στις σχέσεις της Ελλάδας με την Τουρκία, ειδικά στα τέλη της δεκαετίας του 1990. Ο τότε Υπουργός Εξωτερικών Θεόδωρος Πάγκαλος, αντανakλώντας αυτή τη μεταστροφή στην πολιτική νοοτροπία, δήλωσε ότι «οι Έλληνες πρέπει να ξεπεράσουμε την αντίληψη ότι εάν κάτι είναι κακό για την Τουρκία είναι καλό για εμάς¹³⁴». Η πιο σημαντική αλλαγή έγινε το 1999 όταν η Ελλάδα από χρόνια ως πολέμιος της υποψηφιότητας της Τουρκίας για να γίνει μέλος στην Ευρωπαϊκή Ένωση, τάχθηκε υπέρ της. Αυτή η μεταστροφή, για πολλούς δεν ήταν απλά μια στρατηγική κίνηση αλλά αποτέλεσμα μιας βαθύτερης αλλαγής της αντίληψης των Ελλήνων γύρω από το

¹³⁴ Ο.Π., σελ.28

εθνικό τους συμφέρον. Για τους διαμορφωτές της ελληνικής εξωτερικής πολιτικής, ήταν προς το συμφέρον της χώρας να διαπραγματεύεται με την Τουρκία ως εταίρο μέσα στα πλαίσια της ΕΕ, παρά ως αντίπαλο. Στο διάστημα από το 2000 έως το 2004 οι δυο χώρες υπέγραψαν είκοσι-πέντε σημαντικές συμφωνίες όταν την περίοδο από το 1970-2000 δεν υπήρξε καμία¹³⁵. Ωστόσο οι βαθύτερες διαφωνίες, όπως το κυπριακό και η εκμετάλλευση του Αιγαίου, παραμένουν άλυτες, καθώς μια τέτοια αλλαγή στις ελληνοτουρκικές σχέσεις απαιτεί να αναθεωρήσουν και οι Τούρκοι ηγέτες τον τρόπο που προσδιορίζουν το εθνικό συμφέρον. Εν αντιθέσει με την Ελλάδα, η Τουρκία δεν έχει μεταβεί σε μια οικονομία αγοράς, συνεπώς, εάν η οικονομική θεωρία είναι σωστή, η πολιτική της θα πρέπει να παρουσιάζει μεγάλες ομοιότητες με την αντίστοιχη ελληνική πολιτική, πριν τη μετάβαση σε οικονομία αγοράς. Αυτό μεταφράζεται σε ισχυρή κομματικοποίηση, έντονα ζητήματα ταυτότητας και αυξημένο φόβο για τη συμμετοχή-εμπλοκή ξένων δυνάμεων στη λήψη των εθνικών αποφάσεων και στη διαμόρφωση της πολιτικής. Όσον αφορά στην εξωτερική πολιτική, ο συμβιβασμός καθίσταται εξαιρετικά δύσκολη υπόθεση καθώς τα κόμματα της αντιπολίτευσης, θέλοντας να ενισχύσουν την εθνική ταυτότητα, αναζητούν κάθε ευκαιρία να επιτεθούν στην κυβέρνηση επειδή ενδίδει σε ξένες απαιτήσεις. Οι περισσότεροι παρατηρητές συμφωνούν ότι η παραπάνω περιγραφή χαρακτηρίζει τουρκική πολιτική σήμερα. Δεν υπάρχει ξεχωριστό πολιτικό κόμμα που να ενδιαφέρεται για τα ατομικά δικαιώματα, την ισονομία ή την διαφάνεια στην διακυβέρνηση. Η αριστερά χαρακτηρίζεται από ένα σχέδιο εκμοντερνισμού το οποίο ευνοεί την κυρίαρχη ελίτ, το οποίο περιλαμβάνει έναν «εντεινόμενο εθνικισμό με μια υποβόσκουσα ξενοφοβία» και η δεξιά επικεντρώνει το ενδιαφέρον της στην κοινοτική θρησκευτική ταυτότητα και στον κοινωνικό συντηρητισμό¹³⁶. Η εθνική ταυτότητα της Τουρκίας περιλαμβάνει μια ισχυρή εθνοκεντρική διάσταση, και ο κοινοτισμός παραμένει ένα ιδιαίτερο χαρακτηριστικό αφού ακόμα και σήμερα, η προσβολή της τουρκικής εθνικής ταυτότητας παραμένει ποινικό αδίκημα. Τα πολιτικά κόμματα είναι ασθενώς θεσμοθετημένα και στηρίζονται στην κυρίαρχη προσωπικότητα των ηγετών τους. οι ψηφοφόροι αυτοπροσδιορίζονται βάσει κομμάτων και τα κόμματα

¹³⁵ Ο.Π., σελ. 28

¹³⁶ Ο.Π. σελ.29

προσφέρουν εναλλακτικές όψεις μιας εθνικής ταυτότητας¹³⁷. Μολονότι η Τουρκία έχει συνεισφέρει ποικιλοτρόπως στην επαναπροσέγγιση με την Ελλάδα, οι εγχώριες σκληροπυρηνικές αξίες συνεχίζουν να επιδρούν περιοριστικά σε περεταίρω πρόοδο. Για παράδειγμα, η Τουρκία θα μπορούσε να εκχωρήσει περισσότερες θρησκευτικές ελευθερίες στην Ορθόδοξη κοινότητα¹³⁸, όμως υπό τις πιέσεις της διεθνούς κοινότητας και το ενδιαφέρον της ΕΕ για τα ανθρώπινα δικαιώματα στην Τουρκία, δημιουργούνται αισθήματα ανασφάλειας και θεωρείται ευρέως ως μέρος μιας σχεδιασμένης προσπάθειας να υπονομεύσει την εσωτερική εθνική ενότητα¹³⁹. Μια εμπλοκή με την Ελλάδα, θεωρείται ριψοκίνδυνη από τις εκάστοτε κυβερνήσεις καθώς τείνει να πυροδοτήσει ευρέως έντονα εθνικιστικό κλίμα¹⁴⁰. Είναι εύκολο για την αντιπολίτευση να στιγματίσει οποιαδήποτε παραχώρηση, έστω κι αν αυτή είναι αμοιβαία, ότι έγινε υποκινούμενη από ξένες δυνάμεις και αντίθετα προς το εθνικό συμφέρον της χώρας. Τα επίπεδα εμπιστοσύνης στην κοινωνία εξακολουθούν να παραμένουν αρνητικά, σύμφωνα με τις δημοσκοπήσεις και το λαϊκό αίσθημα απέναντι στους Έλληνες, μάλλον αρνητικό. Η κατάσταση μεταξύ των χωρών βελτιώθηκε εν μέρει, χάρη στη «διπλωματία των σεισμών» μετά το καταστροφικό σεισμό που έπληξε την Τουρκία τον Αύγουστο του 1999. Συνεπείς με τη θεωρία της «οικονομικής ειρήνης» και στα πλαίσια μιας περισσότερο διεθνιστικής θεώρησης, ιδιωτικοί φορείς, Μη Κυβερνητικές Οργανώσεις, ιδιώτες, τοπικοί φορείς αλλά και ιδιώτες, μαζί με την ελληνική κυβέρνηση, προσέφεραν ουσιαστική βοήθεια σε αυτή την ώρα ανάγκης. Αυτή η δράση δημιούργησε προσωρινά ένα ευνοϊκότερο κλίμα, που επέτρεψε στην Άγκυρα να υπογράψει μια σειρά από συμφωνίες που ενισχύουν την εμπιστοσύνη μεταξύ των δύο κρατών.

Μια άλλη εξήγηση για τη βελτίωση των ελληνοτουρκικών σχέσεων, δίνει ο περιοριστικός ρόλος της ΕΕ, καθώς είναι γεγονός ότι οι εποικοδομητική ανταπόκριση της Τουρκίας στις ελληνικές πρωτοβουλίες είχαν, εν μέρει τουλάχιστον, σα στόχο την πλήρωση των προϋποθέσεων της ΕΕ για πλήρη υποψηφιότητα μέλους. Για παράδειγμα, μετά την άρνηση δεκαετιών για την εξεύρεση μιας διεθνούς λύσης στο ζήτημα της Κύπρου η Άγκυρα συναίνεσε,

¹³⁷ Ο.Π. σελ.29

¹³⁸ Ο.Π. σελ.29

¹³⁹ Ο.Π. σελ.29

¹⁴⁰ Ο.Π. σελ.29

όταν η λύση αυτή μπήκε ως όρος για την τουρκική υποψηφιότητα. Με τον τρόπο αυτό, το ευρωπαϊκό καρότο λειτουργεί αφενός ως δέλεαρ, αλλά ταυτόχρονα παρέχει και την πολιτική κάλυψη στους Τούρκους ηγέτες ώστε να ασκήσουν μια εξωτερική πολιτική περισσότερο διαλλακτική, όπως ακριβώς είχε συμβεί μερικές δεκαετίες πριν στην Ελλάδα. Αν και το δέλεαρ δεν είναι πλέον το ίδιο για την Ελλάδα καθώς είναι πλήρες μέλος της ΕΕ από το 1981, ο ρόλος της ΕΕ στην βελτίωση των ελληνοτουρκικών σχέσεων είναι ένα καλό κίνητρο, και κρίνοντας από το παράδειγμα της Ελλάδας, δεν είναι λίγοι εκείνοι που αισιοδοξούν και πιστεύουν ότι η πλήρης ένταξη της Τουρκίας θα την οδηγήσει σε μια πιο διαλλακτική πολιτική με αποτέλεσμα την επίλυση των διαφορών και την βελτίωση των σχέσεων ανάμεσα στα δύο κράτη.

Οι προσπάθειες προσέγγισης συνεχίζονται έως σήμερα με τα Ελληνοτουρκικά Ανώτατα Συμβούλια Συνεργασίας, στην Αθήνα την άνοιξη του 2010 και στην Κωνσταντινούπολη την άνοιξη του 2013¹⁴¹, πλην όμως τα αγκάθια στις σχέσεις των δύο χωρών είναι υπαρκτά, με το «casus belli»¹⁴² της Τουρκίας να μην αίρεται σε καμία περίπτωση και για κανένα λόγο¹⁴³.

Συμπερασματικά, η δημοκρατία και κατ' επέκταση η δημοκρατική ή και η οικονομική ειρήνη, συμπεριλαμβανομένων, σε αυτές και των διπλωματιών των «σεισμών», των «ζεϊμπέκικων», των «κουμπαριών» καθώς και τα Ελληνοτουρκικά Ανώτατα Συμβούλια Συνεργασίας, δεν αρκούν καθώς δεν διαφαίνεται πρόθεση της Τουρκίας να άρει το, από το 1995 εγεργθέν, «Casus belli» για το ζήτημα της επέκτασης των χωρικών υδάτων της Ελλάδος, καθώς και αυτά για την οριοθέτηση της υφαλοκρηπίδος ή την ανακήρυξη της ΑΟΖ. Οι τέσσερις φορές ήτοι: το 1964 για το κυπριακό, το 1976 για την υφαλοκρηπίδα και τις έρευνες για υδρογονάνθρακες, το 1987 επίσης για τη ίδια με την προηγούμενη αιτία και το 1996 για τη αμφισβήτηση των συνόρων και των χωρικών υδάτων της Ελλάδος από την Τουρκία και συγκεκριμένα των νήσων των Ιμίων, κατά τις οποίες οι δύο χώρες έφθασαν στα πρόθυρα του πολέμου, ο

¹⁴¹ Καθημερινή, Είκοσι πέντε συμφωνίες στη συνάντηση Ερντογάν και Σαμαρά, Αθήνα, 4-3-2013, <http://www.kathimerini.gr/29878/article/epikairothta/politikh/eikosi-pente-symfwnies-sfh-synanthsh-erntogan-kai-samara>

¹⁴² Ελληνική Δημοκρατία, Υπουργείο Εξωτερικών, Αιγιαλίτιδα ζώνη – Casus belli, <http://www.mfa.gr/zitimata-ellinotourkikon-sheseon/eidikotera-keimena/aigialitida-zoni-casus-belli.html>

¹⁴³ Capital.gr, Να άρει το casus belli κατά της Ελλάδος ζητά από την Τουρκία το Ε.Κ., 9-3-2011, <http://www.capital.gr/News.asp?id=1149154>

οποίος σε όλες τις περιπτώσεις απειράπη από εξωγενείς παράγοντες, της παράβασης των Η.Π.Α.¹⁴⁴. Σε όλες τις προαναφερθείσες περιπτώσεις και οι δύο χώρες ήταν δημοκρατίες, παρ' όλα αυτά δεν δίστασαν να προχωρήσουν προς τον πόλεμο οδηγούμενες από αίτια πολέμου όπως τα περιγράφει η ρεαλιστική σχολή, και εν προκειμένω τις αναθεωρητικές τάσεις της Τουρκίας και κατάλοιπα παλαιών διενέξεων.

3.3. Α΄ Παγκόσμιος Πόλεμος

Αντιμέτωπες δυνάμεις: ΗΠΑ, Αγγλία, Γαλλία εναντίον της Γερμανίας¹⁴⁵



Προπαγανδιστική γαλλική γελοιογραφία την εποχή του Α΄ Παγκοσμίου Πολέμου που εικονίζει τον Γουλιέλμο να προσπαθεί να κατασπαράξει τη Γη.

¹⁴⁴ «Θέλω να ευχαριστήσω την κυβέρνηση των Ηνωμένων Πολιτειών για την πρωτοβουλία και τη βοήθειά τους». Κώστα Σημίτης, Πρωθυπουργός της Ελλάδος 1996-2004, Από το βήμα της Βουλής των Ελλήνων, την 1-2-1996, για την κρίση των Ιμίων, 31 Ιανουαρίου 1996

¹⁴⁵ Αναφέρονται οι σημαντικότερες από τις εμπλεκόμενες δυνάμεις. Παρόλο που η Γαλλία και οι ΗΠΑ θεωρούνται δημοκρατικά κράτη, ο μη σαφής προσδιορισμός της έννοιας της Δημοκρατίας αφήνει το περιθώριο σε ορισμένους να αμφισβητήσουν το κατά πόσον η Γερμανία του Γουλιέλμου ήταν δημοκρατική, ενώ και η μακρά παράδοση της Βρετανίας στη Μοναρχία εγείρει παρόμοια ερωτηματικά (αν και σε μικρότερη κλίμακα)

Η γενικότερη στρατηγική της **Βρετανίας** ήταν αυτή της «*αυτοκρατορικής απομόνωσης*»: η μη επέμβαση δηλαδή στα ευρωπαϊκά ζητήματα παρά μόνο ως εξισορροπητής, εάν κάποια άλλη ευρωπαϊκή δύναμη αποκτούσε πολλή ισχύ. Η απομόνωση αυτή κράτησε από το 1816 μέχρι το 1904, και στο διάστημα αυτό η Βρετανία δεν έστειλε στρατεύματα σε καμία από τις πολυάριθμες διαμάχες που έλαβαν χώρα στα ηπειρωτικά ευρωπαϊκά εδάφη καθώς υπήρχε μια σχετική ισορροπία ισχύος. Ήδη όμως από το 1890 ήταν εμφανές ότι η Γερμανία θα εξελισσόταν στο ισχυρότερο κράτος της Ευρώπης όμως οι Βρετανοί προτίμησαν να αφήσουν το βάρος της αναχαίτησής της στη γαλλορωσική συμμαχία του 1894, όμως μέχρι το 1905 είχε γίνει πλέον σαφές ότι αυτή η συμμαχία δεν επαρκούσε για να ανακόψει τη γερμανική ισχύ¹⁴⁶.

Ο φιλελεύθερος Πρωθυπουργός Χ. Χ. Άσκουιθ παρόλο που ήταν ένας γενικά χαρισματικός πολιτικός, δεν ήταν ιδιαίτερα πρόθυμος να λάβει αποφασιστικό ρόλο στον πόλεμο: *«δεν ήταν σε θέση να καταλάβει τα μεγάλα ζητήματα που προέκυπταν από τη διεξαγωγή του πολέμου. Μόλο που ήταν αποφασισμένος να νικήσει υπέθετε ότι η μόνη συνεισφορά που μπορούσαν να έχουν οι πολιτικοί ήταν να μείνουν παράμερα, ενώ η ελεύθερη οικονομία παρείχε τα όπλα με τα οποία οι στρατηγοί θα μπορούσαν να κερδίσουν τις μάχες¹⁴⁷»*. Ενδεικτικό του ενθουσιασμού και τη ευρείας αποδοχής με την οποία έγινε δεκτή η απόφαση για εμπλοκή σε πόλεμο είναι το απόσπασμα από το ημερολόγιο του Άσκουιθ: *«Στους δρόμους έτρεχαν μεγάλα πλήθη και ζητωκραύγαζαν υπέρ του Βασιλιά έξω από τα ανάκτορα του Μπάκινγχαμ. Μπορούσε κανείς να ακούει το βουητό από τις φωνές τους ως τη μία ή τη μιάμιση μετά τα μεσάνυχτα. Ο πόλεμος ή καθετί που μπορεί να οδηγήσει σ' αυτόν είναι πάντα εξαιρετικά δημοφιλής στον όχλο του Λονδίνου...πόσο αηδιαστική είναι μια τέτοια ελαφρότητα!¹⁴⁸»*

Τον Άσκουιθ διαδέχτηκε το 1916 στην εξουσία ο επίσης φιλελεύθερος David Lloyd George, οπαδός του πολέμου μέχρι εσχάτων. Σχημάτισε μια

¹⁴⁶ 17. John Mearsheimer : Η Τραγωδία της Πολιτικής των Μεγάλων Δυνάμεων, Ποιότητα, Αθήνα 2006, σελ. 527

¹⁴⁷ J. P. Taylor, Politics on Wartime (παρατιθεται στο: Οι δημιουργοί της σύγχρονης στρατηγικής : Από το Μακκιαβέλλι στην πυρηνική εποχή / επιμέλεια Peter Paret · μετάφραση Ευάγγελος Κατσάνης · επιμέλεια Θάνος Ντόκος. - Αθήνα : Τουρίκη, 2004, σελ 576)

¹⁴⁸ Roy Jenkins, Asquith: Portrait of Man and an Era, Dutton, New York 1964, σελ.328

κυβέρνηση την οποία διευθύνει ένα πενταμελές πολεμικό συμβούλιο το οποίο συνεδριάζει σε καθημερινή βάση και λαμβάνει τις αποφάσεις¹⁴⁹.

Το Βρετανικό Κοινοβούλιο είναι το ανώτατο νομοθετικό όργανο στο Ηνωμένο Βασίλειο. Αυτό και μόνο κατέχει νομοθετική υπεροχή και κατά συνέπεια απόλυτη εξουσία επί παντός άλλου νομοθετικού οργάνου σε όλη την επικράτεια του βασιλείου και των κήσεων. Κεφαλή του Κοινοβουλίου είναι η Βασίλισσα. Αποτελείται από δύο νομοθετικά σώματα, την Άνω Βουλή (Βουλή των Λόρδων) και την Κάτω Βουλή (βουλή των Κοινοτήτων). Αν και η Βουλή των Λόρδων απαρτίζεται από τους ανώτερους επισκόπους της Εκκλησίας και τους Ευπατρίδες η Βουλή των Κοινοτήτων είναι ένα ακρως δημοκρατικά εκλεγμένο σώμα με εκλογές οι οποίες διεξάγονται τουλάχιστον κάθε πέντε χρόνια. Βάσει συνταγματικής συνθήκης, κάθε υπουργός της Κυβέρνησης, συμπεριλαμβανομένου και του Πρωθυπουργού, είναι μέλος της Βουλής των Κοινοτήτων ή, πιο σπάνια, της Βουλής των Λόρδων, και συνεπώς λογοδοτεί στον αντίστοιχο νομοθετικό κλάδο. Το Βρετανικό Κοινοβούλιο και τα θεσμικά του όργανα, έχουν θέσει τα πρότυπα για πολλές δημοκρατίες σε όλο τον κόσμο.



Προπαγανδιστικές αφίσες που καλούσαν τους Βρετανούς στον Πόλεμο.

¹⁴⁹ Serge Bernstein, Δημοκρατίες, Αυταρχικά και ολοκληρωτικά Καθεστώτα στον 20ό Αιώνα, Ποιότητα, Αθήνα, 2004, σελ.99

Στην **Γερμανία**, η υπερβολική αισιοδοξία για την έκβαση του πολέμου είχαν στρέψει όλα τα πολιτικά κόμματα, τις επιχειρηματικές τάξεις, μέρος του ακαδημαϊκού κόσμου, μέρος του προλεταριάτου καθώς και τη μεσοαστική τάξη υπέρ της πολιτικής των προσαρτήσεων και τη μέγιστη δυνατή εδαφική επέκταση της χώρας, επιδίωξη που ο Καγκελάριος Theobald von Bethmann Hollweg δεν πρόλαβε ούτε να ανατρέψει πριν εκδηλωθεί αλλά ούτε και να μετριάσει αργότερα¹⁵⁰. Ακόμα και όταν φάνηκαν οι πρώτες ενδείξεις, μετά τον μακρύ και αδιέξοδο πόλεμο χαρακωμάτων, δεν κατόρθωσε να θέσει τον πόλεμο μέσα σε λογικό έλεγχο ούτε να θέσει πιο επιτεύξιμους στόχους καθώς πίστευε ότι οι φιλοδοξίες για προσαρτήσεις όχι μόνο ήταν μη ρεαλιστικές κι επικίνδυνες αλλά δυναμίτιζαν και κάθε προσπάθεια για ειρηνευτικές διαπραγματεύσεις στο μέλλον. Χαρακτηριστικό παράδειγμα, η επιμονή του επικεφαλής του Στρατού Χίτενμπεργκ (επιλογή του Μπέτμαν) στη δημιουργία του δορυφορικού βασιλείου της Πολωνίας από ρωσικά εδάφη, διέλυσε κάθε πιθανότητα συμβιβασμού με τη Ρωσία, προκάλεσε την πτώση του ρωσικού ειρηνόφιλου κόμματος και παρέτεινε τη συμμετοχή της στον πόλεμο για έναν ακόμα χρόνο.

Το 1912, η Ρόζα Λούξενμπουργκ¹⁵¹, ως εκπρόσωπος του γερμανικού σοσιαλδημοκρατικού κόμματος (SPD) διαβεβαίωσε σε συνέδριο των Ευρωπαίων Σοσιαλιστών μαζί με το Γάλλο σοσιαλιστή Ζαν Σωρρές, πως σε περίπτωση πολέμου τα Ευρωπαϊκά εργατικά κόμματα θα προχωρούσαν σε γενική απεργία. Ωστόσο, στις 2 Δεκεμβρίου 1914, στο εθνικιστικό Ράιχσταγκ οι πολεμικές πιστώσεις υπερψηφίστηκαν ακόμα και από το SPD, με μόνη εξαίρεση τον Καρλ Λίπκνεχτ¹⁵², ενώ την επομένη της κήρυξης του πολέμου στη Ρωσία, το κόμμα συμφώνησε ανακωχή με την Κυβέρνηση, υποσχόμενο να απέχει από οποιαδήποτε απεργία κατά τη διάρκεια του πολέμου. Η στήριξη αυτή καταδεικνύει με σαφήνεια ότι μια σειρά παραγόντων έξω από τη φιλελεύθερη ιδεολογία επηρέαζε τα πολιτικά πράγματα στο εσωτερικό της χώρας¹⁵³. Προκειμένου να εξασφαλιστεί η υποστήριξη των σοσιαλδημοκρατών,

¹⁵⁰ Οι δημιουργοί της σύγχρονης στρατηγικής : Από το Μακκιαβέλλι στην πυρηνική εποχή / επιμέλεια Peter Paret · μετάφραση Ευάγγελος Κατσάνης · επιμέλεια Θάνος Ντόκος. - Αθήνα: Τουρίκη, 2004, σελ. 571

¹⁵¹ Tony Cliff, Rosa Luxemburg, International Socialism, No.2/3, 1959 <http://www.marxists.org/archive/cliff/works/1959/rosalux/index.htm>

¹⁵² Ελληνικό Αρχείο Καρλ Λίπκνεχτ <http://www2.cddc.vt.edu/marxists/ellinika/archive/liebknecht/index.htm>

¹⁵³ John Macmillan, Liberalism and the democratic peace, Review of International Studies, 2004, 30, 179–200

χρησιμοποιήθηκε μια ρητορική κατευνασμού και κολακείας, και ο Καγκελάριος Bethmann Hollweg διαβεβαίωνε ότι ο πόλεμος δεν ήταν ένας πόλεμος της κατάκτησης, αλλά είχε αμυντικό χαρακτήρα, ενώ μιλούσε ακόμα και για αποκατάσταση της ακεραιότητας του Βελγίου.

Επιπροσθέτως ,και πέρα από την πίεση των γεγονότων, πίσω από τη στήριξη των σοσιαλδημοκρατών βρισκονταν πολιτικοί υπολογισμοί: εάν αρνούνταν τη στήριξη και η Γερμανία έχανε τον πόλεμο, φοβούνταν ότι θα τους βάραιναν οι πολιτικές συνέπειες της ήττας και αυτό θα φαινόταν στο εκλογικό αποτέλεσμα. Από την άλλη, εάν η Γερμανία κέρδιζε τον πόλεμο και είχαν αρνηθεί θα έχαναν τη θέση τους στο τραπέζι των διαπραγματεύσεων. Οι πρώτες στρατιωτικές επιτυχίες στις αρχές του 1915 πυροδότησαν τις συζητήσεις για το θέμα των εδαφικών προσαρτήσεων. Πλέον ο πόλεμος αποκτούσε επεκτατικό χαρακτήρα κι αυτό φαινόταν και από τις δημόσιες συζητήσεις. Η μετάβαση αυτή οδήγησε τους φιλελεύθερους σε αλλαγή πλεύσης: η ακροαριστερή μειοψηφία του κόμματος των σοσιαλδημοκρατών έσπασε τη συνθήκη που είχε με την Κυβέρνηση, ως ένδειξη διαμαρτυρίας για τον εμφανώς ιμπεριαλιστικό χαρακτήρα του πολέμου. Διαμαρτυρίες κατά του πολέμου ξεκίνησαν από κεντροαριστερούς ενώ όλο και περισσότεροι καταψήφιζαν τις πολεμικές πιστώσεις. Αυτές οι αντιθέσεις στις απόψεις των γερμανικών κομμάτων απέναντι στην ειρήνη έγιναν ακόμα πιο έντονες το 1916, όταν η φιλελεύθερη αριστερά άρχισε να συζητά για ειρήνη ενώ οι συντηρητικοί και οι Φιλελεύθεροι πίεζαν για κλιμάκωση του υπογείου πολέμου¹⁵⁴.

Το νομοθετικό έργο ήταν μοιρασμένο ανάμεσα στο Reichstag και Bundesrat (το αυτοκρατορικό Συμβούλιο αποτελούμενο από τους Πρίγκιπες των γερμανικών κρατιδίων). Παρόλο που δεν είχε επίσημη αρμοδιότητα να διορίζει ή να ανακαλεί κυβερνήσεις, το Ράιχσταγκ θεωρήθηκε ένα σύγχρονο και προοδευτικό Κοινοβούλιο ακόμα και σε σύγκριση με τα σημερινά δεδομένα. Δικαίωμα ψήφου είχαν οι άρρενες Γερμανοί πολίτες άνω των 25 και τα μέλη του εκλέγονταν μετά από γενική καθολική και μυστική ψηφοφορία. Αν και το Ράιχσταγκ εκλεγόταν με δημοκρατικές διαδικασίες, πολλοί θεωρούν ότι ήταν ένας ανίσχυρος θεσμός, χωρίς πραγματική εξουσία κι ότι η πραγματική εξουσία της Γερμανίας βρισκόταν στα χέρια του Αυτοκράτορα ο οποίος διόριζε

¹⁵⁴ Ο.Π., 179–200

καγκελάριο και διοικούσε το Στρατό και των Junkers οι οποίοι διοικούσαν το κρατίδιο της Πρωσίας, το οποίο αντιπροσώπευε περίπου το 50% της ομοσπονδίας. Από την άλλη, παρά την ύπαρξη αριστοκρατικών προνομίων και παραδόσεων που δεν συνάδουν πλήρως με τις δημοκρατικές αξίες της ισονομίας, η Γερμανία ήταν εξίσου δημοκρατική με το Ηνωμένο Βασίλειο (βλέπε Βουλή των Λόρδων και την κυριαρχία επί τον γηγενών της Σκωτίας, της Ιρλανδίας και της Ουαλίας). Επιπροσθέτως, ο έλεγχος του Ράιχσταγκ επί του προϋπολογισμού δεν το καθιστούσε και τόσο «ανίσχυρο».

Συμπερασματικά, τα αίτια του πολέμου ήταν κυρίως οι επεκτατικές βλέψεις των μεγάλων δυνάμεων της εποχής και ο οικονομικός και εξοπλιστικός ανταγωνισμός μεταξύ τους. Ειδικότερα, η ραγδαία βιομηχανική εξέλιξη της Γερμανίας, την οδήγησε σε οξύ ανταγωνισμό με την Αγγλία για την εξασφάλιση του μονοπωλίου των διεθνών αγορών. Παράλληλα, η επιθυμία της Γαλλίας να αποκαταστήσει το γόητρό της και να ανακτήσει τις περιοχές της Αλσατίας και της Λωρραίνης (τις οποίες είχε χάσει στο Γαλλογερμανικό πόλεμο του 1870-71) δημιούργησε εντάσεις στις σχέσεις των δύο χωρών. Η Ρωσία, επιθυμώντας πάντα διέξοδο στις θερμές θάλασσες του νότου υποστήριζε το κίνημα του πανσλαβισμού και έβλεπε τον εαυτό της ως φυσικό προστάτη των ορθοδόξων τη Βαλκανικής, γεγονός που προκαλούσε δυσφορία σε Γερμανία και Αυστροουγγαρία, ενώ τέλος, με την παρακμή της Οθωμανικής Αυτοκρατορίας, προέκυψαν νέα μικρά κράτη στα Βαλκάνια που απειλούσαν το status quo της περιοχής και την ενότητα της Αυστροουγγαρίας.

Εν ολίγοις, αν και η Γερμανία ήταν και αυτή ένα δημοκρατικό κράτος, όπως οι υπόλοιπες ευρωπαϊκές δυνάμεις, τα διλήματα ασφαλείας, η ανισορροπία ισχύος, οι εξοπλιστικοί ανταγωνισμοί και τα αντικρουόμενα γεωπολιτικά συμφέροντα οδήγησαν σε πόλεμο και τα κατάλοιπα παλαιών διενέξεων και διεθνικών διαφορών.

3.4. Ο Πόλεμος της Κορέας και ο Φιλελευθερισμός στις ΗΠΑ¹⁵⁵

Ο Πόλεμος της Κορέας (25/6/1950-27/7/1953) ξεκίνησε όταν η Βόρεια Κορέα (προσκειμένη στο Κομμουνιστικό Ανατολικό στρατόπεδο) εισέβαλε στην

¹⁵⁵ John Macmillan, Liberalism and the democratic peace, Review of International Studies, 2004, 30, 179–200

Νότια Κορέα (η οποία ήταν υπό την κηδεμονία των Δυτικών). Αρχικά, η εισβολή προκάλεσε ακατάσχετη υποχώρηση των νοτιοκορεατικών και αμερικανικών στρατευμάτων όμως η απόβαση των Αμερικανών ανέτρεψε την κατάσταση υπέρ τους. Η Κινέζικη εισβολή που ακολούθησε απώθησε και πάλι τους Αμερικανούς και τις δυνάμεις του ΟΗΕ. Αυτό που αρχικά φαινόταν μια επέμβαση ανάσχεσης μιας ιμπεριαλιστικής επεκτατικής δράσης και προάσπισης της συλλογικής ασφάλειας κατέληξε μια τραγωδία με πολλά θύματα χωρίς κανένα εμφανές όφελος και για τις δύο παρατάξεις. Αργότερα χαρακτηρίστηκε σαν *"...ένας πόλεμος στο πιο ακατάλληλο μέρος, την πιο ακατάλληλη στιγμή, με τον πιο ακατάλληλο αντίπαλο"*¹⁵⁶...

Αν και στον πολιτικό χώρο των ΗΠΑ τις δεκαετίες του 50 και του 60 τα όρια μεταξύ αριστεράς και δεξιάς δεν ήταν τόσο σαφή όσο στην Αγγλία και στη Γερμανία, και στους δύο χώρους υπήρχαν φιλελεύθερες ομάδες: οι Προοδευτικοί στους Δημοκρατικούς και οι οπαδοί του Taft στο κόμμα των Ρεπουμπλικάνων, με σύνθημά τους το *laissez faire*. Από την άλλη, υπήρχαν και οι λιγότερο φιλελεύθερες ομάδες, όπως οι Δημοκρατικοί του Νότου, ή οι συντηρητικοί ρεπουμπλικανοί μεγαλοεπιχειρηματίες. Η επιρροή των δύο θεωρητικών πυλώνων της φιλελεύθερης ιδεολογίας (της αυτοσυγκράτησης και της μεταρρύθμισης) είναι εμφανής στην πολιτική και των δύο κομμάτων κατά τη διάρκεια της ψυχροπολεμικής περιόδου, παρά την μάλλον απρόθυμη στήριξή τους. Μετά το ξέσπασμα του πολέμου στην Κορέα, η μεγάλη πρόκληση ήταν να αναδιατυπωθούν οι αρχές της αυτοσυγκράτησης και της μεταρρύθμισης με τέτοιο τρόπο ώστε η επιθετική χρήση βίας στην περιοχή να παρουσιαστεί ως μια αμιγώς φιλελεύθερη σταυροφορία. Αξίζει να σημειωθεί το γεγονός ότι οι φιλελεύθεροι της αριστεράς επέδειξαν μεγαλύτερη πολιτική βούληση να επιδιώξουν ειρήνη, από τους δεξιούς ομοϊδεάτες τους, ασχέτως από το πόσο ικανοί ήταν να το επιτύχουν.

Μετά τον Δεύτερο Παγκόσμιο Πόλεμο, οι φιλελεύθεροι του Δημοκρατικού κόμματος διακρίνονται στους αντικομμουνιστές και οι οποίοι ήταν ουσιαστικά οι κύριοι υποστηρικτές της αριστερής πολιτικής του Τρούμαν (έστω κι αν πολλοί από αυτούς δεν τον εκτιμούσαν ιδιαίτερα) και οι προοδευτικοί (ή αλλιώς μη-

¹⁵⁶ General Omar Bradley, testimony before the Senate Committees on Armed Services and Foreign Relations, May 15, 1951.—Military Situation in the Far East, hearings, 82d Congress, 1st session, part 2, σελ. 732 .

κομμουνιστές) οι οποίοι στράφηκαν στον Χένρυ Γουάλας¹⁵⁷ συντηρώντας το αντιφασιστικό κλίμα που είχε δημιουργηθεί κατά τη διάρκεια του πολέμου. Ο σκοπός των φιλελευθέρων κατά τη διάρκεια της ψυχροπολεμικής περιόδου ήταν διπτός: αφενός να βολιδοσκοπήσουν τις προθέσεις της σοβιετικής κυβέρνησης διερευνώντας εάν υπήρχε διάθεση για συνεργασία και αφετέρου να αποτρέψουν την αμερικανική κυβέρνηση και κυρίως τα μεγάλα επιχειρηματικά και στρατιωτικά συμφέροντα από το να ακολουθήσουν κάποια πολιτική που θα κατέστρεφε τις πιθανότητες μιας αμερικανοσοβιετικής συνεργασίας μελλοντικά. Για τους προοδευτικούς η επερχόμενη σύγκρουση ως μια διαμάχη μεταξύ Βρετανών και Σοβιετικών ιμπεριαλιστών ενώ οι περισσότεροι φιλελεύθεροι ήταν πρόθυμοι να δεχτούν την αύξηση της ρωσικής επιρροής στην Ανατολική Ευρώπη, αρκεί τα κράτη αυτά να διατηρούσαν ως ένα βαθμό την ανεξαρτησία τους¹⁵⁸.

Το αίτημα του Τρούμαν στο Κογκρέσο τον Μάρτιο του 1947 για την παροχή μη στρατιωτικής βοήθειας στην Ελλάδα και στην Τουρκία προσέκρουσε στην άρνηση των φιλελεύθερων μη κομμουνιστών, ενώ η αντικομμουνιστική φιλελεύθερη παρτίδα υποστήριξε διατηρώντας επιφυλάξεις και εκφράζοντας την ανησυχία της για την προφανή στρατικοποίηση της εξωτερικής πολιτικής και την παροχή στήριξης σε μη δημοκρατικές κυβερνήσεις¹⁵⁹, γεγονός που δείχνει την απουσία αίσθησης κινδύνου ασφαλείας, ή του επείγοντος. Ο σημαντικότερος λόγος για αυτή την αλλαγή ήταν η ανατροπή μιας λειτουργικής δημοκρατίας το 1948, καθώς το τσεχικό πραξικόπημα ήταν μια τραυματική αποκάλυψη της σοβιετικής αδιαλλαξίας¹⁶⁰, καθώς διέλυσε κάθε ελπίδα των φιλελευθέρων για την εξεύρεση ενός πολιτικού *modus vivendi* με τους Σοβιετικούς. Ακόμα όμως κι έτσι, παρέμεινε ισχυρή επιθυμία στο φιλελεύθερο χώρο να περιοριστεί ο σοβιετικός επεκτατισμός μέσα από εποικοδομητική πολιτική και μέσα κι όχι στρατιωτικοποιώντας περεταίρω την εξωτερική πολιτική. Μέχρι στιγμής τουλάχιστον, η μελέτη της ψυχροπολεμικής περιόδου συνηγορεί υπέρ της

¹⁵⁷ Norman D. Markowitz, *The Rise and Fall of the People's Century: Henry A. Wallace and American Liberalism, 1941–1948*, The Free Press, New York, 1973.

¹⁵⁸ Alonzo Hamby, *Beyond the New Deal: Harry S. Truman and American Liberalism*, Columbia University Press, New York, 1973, σελ. 94, 98.

¹⁵⁹ Clifton Brock, *Americans for Democratic Action: Its Role in National Politics*, Public Affairs Press, Washington DC, 1962, σελ. 63–5, *Nation*, 5 April 1947, σελ. 383, βλέπε επίσης Paul G. Pierpaoli Jr., *Truman and Korea: The Political Culture of the Early Cold War*, University of Missouri Press, Columbia MO, 1997, σελ. 8.

¹⁶⁰ Alonzo Hamby, 1973, σελ. 506

άποψης ότι η φιλειρηνική αυτή προδιάθεση των φιλελευθέρων, δεν περιορίζεται μόνο προς το φάσμα του φιλελευθερισμού: Δεν ήταν το ίδιο το σοβιετικό καθεστώς αλλά οι ενέργειές του που οδήγησαν τους φιλελεύθερους να θεωρούν ανέφικτη μια πολιτικής συνεργασία χωρίς ωστόσο να παύσουν να προβληματίζονται για την στρατικοποίηση της εξωτερικής πολιτικής.

Η φιλελεύθερη δεξιά διαμαρτυρήθηκε έντονα για τη μεταστροφή της πολιτικής: η εμπλοκή στον λεγόμενο Παλαιό Κόσμο, ήταν έτσι κι αλλιώς ανεπιθύμητη ως επιλογή αλλά συνεπαγόταν επιπρόσθετα τον περιορισμό της ελευθερίας σε εσωτερικό επίπεδο μέσα από την αύξηση της νομοθετικής ισχύος σε σχέση με την εκτελεστική, τη στρέβλωση της οικονομίας μέσα από την αύξηση της φορολογίας και την στρατιωτικοποίηση της δημόσιας πολιτικής μέσα από την θεσμοθετημένη συγκέντρωση πολλών εξουσιών σε συγκεκριμένες ομάδες. Μέσα από έντονες διαβουλεύσεις για την υπόθεση της Κορέας, σύντομα φάνηκε ότι η θέση τους, τους οδηγούσε σε δυο διαμετρικά αντίθετες κατευθύνσεις.

Για την πλειοψηφία των Δημοκρατικών, η υπόθεση της εισβολής της Βόρειας Κορέας στη Νότια τον Ιούνιο του 1950, ήταν αρκετά ξεκάθαρη: με δεδομένη την παγίωση ενός ψυχροπολεμικού consensus και με την κίνηση του Τρούμαν να εξασφαλίσει την έγκριση του ΟΗΕ, η επιχείρηση στην Κορέα ήταν μια πράξη αντίστασης στην ιμπεριαλιστική επιθετικότητα, σύμφωνη με τη φιλελεύθερη ιδεολογία και στοχοθεσία και έλαβε ευρεία υποστήριξη. Ενώ η μερίδα των ρεπουμπλικανών κατηγορούσε τον Τρούμαν αρχικά για τον ίδιο τον πόλεμο και στη συνέχεια για την αδυναμία του να δώσει ένα τέλος, δεν μπορούσαν να του προσάψουν ότι δεν αντέδρασε άμεσα στην εισβολή.

Η ένταση ανάμεσα στους οπαδούς της αυτοσυγκράτησης και σε αυτούς της μεταρρύθμισης επανήλθε στις συζητήσεις για το πόσο θα πρέπει να συνεχιστεί και μέχρι ποιο βαθμό να κλιμακωθεί αυτό ο πόλεμος, αφού από μια συντονισμένη δράση συλλογικής ασφάλειας μετατράπηκε σε μια σταυροφορία. Πολλοί φιλελεύθεροι, έχοντας βαθιά πεποίθηση στην νομιμότητα του εγχειρήματος αλλά και προσβλέποντας σε μια ολοκληρωτική νίκη, υποστήριξαν την επέκταση των στόχων του πολέμου στην απομάκρυνση της βορειοκορεατικής κυβέρνησης και στην ενοποίηση της χερσονήσου στα πλαίσια μιας γενικότερης μεταρρύθμισης, την παροχή μεγάλης κλίμακας οικονομικής βοήθειας και τη διενέργεια εκλογών υπό την επίβλεψη των Ηνωμένων Εθνών.

Δεδομένου ότι μια τέτοια επιχείρηση αποτελεί ουσιαστικά χρήση βίας στα πλαίσια επίτευξης στόχων της φιλελεύθερης ιδεολογίας, ακόμα κι αν καταμετρηθεί ως αντίδραση στην αρχική εισβολή και πολιτικό επακόλουθο μιας καθαρά ιμπεριαλιστικής επεκτατικής ενέργειας, σηματοδοτεί τη μετατροπή σε μια σταυροφορία, η οποία όμως μπορεί να διεκδικήσει φιλελεύθερη ιδεολογική καταγωγή καθώς ο ίδιος ο Καντ ενέκρινε την επιβολή ρεπουμπλικανικού συντάγματος σε ένα κράτος, ως επακόλουθο της επιθετικότητάς του¹⁶¹.

Έχοντας τα επιτυχημένα παραδείγματα της Δυτικής Γερμανίας και της Ιαπωνίας, η νέα αυτή πολιτική εκτός από επιθυμητή σε πολλούς φαινόταν και εφαρμόσιμη σε πρακτικό επίπεδο, ωστόσο η εμπλοκή της Κίνας στον πόλεμο ανέτρεψε την αισιοδοξία, κάνοντας τις επιχειρήσεις ασύμφορες στρατιωτικά και αυξάνοντας το πολιτικό ρίσκο, αναγκάζοντας έτσι τους διαμορφωτές της πολιτικής στην Αμερική να αναθεωρήσουν και να επανεκτιμήσουν τους στόχους του πολέμου. Έτσι, ενώ αρχικά το κόμμα των Ρεπουμπλικανών είχε συμφωνήσει με το σχέδιο ενός «περιορισμένου πολέμου» πολλά μέλη του κόμματος αδυνατούσαν να υποστηρίξουν αυτή την πολιτική μετά την επέμβαση της Κίνας και θεωρούσαν πως ο στρατηγός Μακάρθουρ θα έπρεπε να μπορεί να χτυπήσει οπουδήποτε¹⁶². Στα πλαίσια αυτής της μεταστροφής υποστηρίχθηκαν οι εκκλήσεις του Μακάρθουρ να συμπεριληφθούν τους βομβαρδισμούς κινεζικά βιομηχανικά κέντρα, σταθμοί ανεφοδιασμού και επικοινωνιακά δίκτυα, αλλά και η επιθυμία του να εξαπολύσει τις δυνάμεις του Chiang Kai Shek στη μάχη.

Ο Taft, ταλαντεύτηκε μεταξύ δύο πολιτικών που προέκυπταν λογικά από τις θέσεις του για δημοσιονομικό συντηρητισμό και μη διόγκωση του κράτους: την πλήρη απόσυρση ή την κλιμάκωση (προς την οποία έκλινε όλο και περισσότερο) της σύγκρουσης μέσω πιο εντατικών βομβαρδισμών, με σκοπό να απεμπλακεί η χώρα από τον πόλεμο με το μικρότερο δυνατό κόστος. Οι περισσότεροι δημοκρατικοί φιλελεύθεροι αντιθέτως, απέρριψαν εξίσου και την πλήρη απόσυρση αλλά και μια τόσο εκτεταμένη απάντηση στην Κίνα η οποία θα

¹⁶¹ Hans Reiss, *Kant: Political Writings*, Cambridge University Press, Cambridge, 1991, σελ. 170. John MacMillan, *A Kantian Protest against the Peculiar Discourse of Inter-Liberal State Peace*, in Eivind Hovden and Edward Keene (eds.), *The Globalization of Liberalism*, Palgrave, London, 2002, σελ. 66.

¹⁶² Ronald J. Caridi, *The Korean War and American Politics: The Republican Party as a Case Study*, University of Pennsylvania Press, Philadelphia PA, 1968, σελ. 110, 155–6.

επέφερε τεράστια δέσμευση των αμερικανικών πόρων σε έναν ατέρμονο πόλεμο αφήνοντας την Ευρώπη ευάλωτη σε σοβιετική επίθεση.

Από την άλλη, η υποχώρηση στην επιθετικότητα θα αποτελούσε μια ανυπόφορη ήττα της Δύσης και των Ηνωμένων Εθνών στην χερσόνησο. «*Μέσα σε λίγους μήνες, οι προοδευτικοί που είχαν ελπίζει σε μια ενωμένη, δημοκρατική Κορέα αποδέχτηκαν μια αδιέξοδη διαμάχη ως μια ηθική νίκη και υποστήριζαν μια εκεχειρία που θα αποκαθιστούσε το προηγούμενο status quo*¹⁶³».

Για τους φιλελεύθερους η ιδέα μιας ιδεολογικής σταυροφορίας ήταν αρκετά ελκυστική εφόσον αυτή γινόταν στα πλαίσια του ΟΗΕ σαν απάντηση στον επεκτατισμό της Β. Κορέας, και το τίμημα δεν ήταν πολύ υψηλό. Το γεγονός ότι οι αριστεροφιλελεύθεροι υποχώρησαν από τη θέση αυτή, αντίθετα με τους ρεπουμπλικάνους ομοϊδεάτες τους και τους οπαδούς του Taft, δείχνει ότι είναι η λιγότερο φιλοπόλεμη ομάδα εντός του φιλελεύθερου πολιτικού φάσματος. Παραμένει ωστόσο ανοικτό το ερώτημα κατά πόσο μια ρεπουμπλικανική κυβέρνηση θα είχε κλιμακώσει κλιμακώσει τον πόλεμο όπως υποστήριζε ως αντιπολίτευση, αν και σε μια τόσο έντονα φορτισμένη πολιτική κατάσταση σαν αυτή στο εσωτερικό των ΗΠΑ στα αρχές της δεκαετίας του 1950, δεν είναι καθόλου βέβαιο ότι θα είχαν αρνηθεί στον Μακάρθουρ την κλιμάκωση του πολέμου που επιθυμούσε¹⁶⁴.

Συμπερασματικά, οι Φιλελεύθεροι ενεπλάκησαν μάλλον απρόθυμα στον ψυχρό Πόλεμο εξακολουθώντας ελπίζοντας ότι η εξεύρεση ενός *modus vivendi* με τη Σοβιετική Ένωση δεν ήταν ανέφικτη. Αρχικά, ενώ το ιδεολογικό πλαίσιο για την αντίσταση στον επεκτατισμό της Βόρειας Κορέας ήταν αδιαμφισβήτητο για τους φιλελεύθερους και αποδεκτό από τους οπαδούς του Taft, όταν εν συνεχεία ο πόλεμος εξελίχθηκε σε μια σταυροφορία, αναδείχθηκαν εντονότερα οι διαφορές ανάμεσα στους φιλελεύθερους της δεξιάς και σε αυτούς της δεξιάς.

¹⁶³ Alonzo Hamby, 1973, σελ. 423-424. Caridi, Korean War, σελ. 164-166. Norman A. Graebner, The New Isolationism: A Study in Politics and Foreign Policy since 1950, Ronald Press, New York, 1956, σελ. 103. John W. Spanier, The Truman-MacArthur Controversy and the Korean War, Harvard, Cambridge, MA, 1959, σελ. 161-162, 187-189 & 269.

¹⁶⁴ Ο αντίλογος, είναι το επιχείρημα των ρεπουμπλικάνων ότι χρειάστηκε μια ρεπουμπλικανική κυβέρνηση και η αξιοπιστία της απειλής από την πλευρά του Αϊζενχάουερ για να διευρυνθεί ο πόλεμος και να εξασφαλιστεί εκεχειρία. (ο αντίλογος από τον Άτσεσον αυτής της άποψης στο: Douglas Brinkley, Dean Acheson: The Cold War Years, 1953-71, Yale University Press, New Haven CN, 1992, σελ. 16).

3.5. Η Βρετανική Πολιτική Ασφαλείας τη δεκαετία του 1930¹⁶⁵

Κατά την περίοδο του Μεσοπολέμου, η αλληλεπίδρασή ανάμεσα στην αυτοσυγκράτηση και στην μεταρρύθμιση εκδηλώθηκε στην εξωτερική πολιτική του Βρετανικού Εργατικού Κόμματος και του Κόμματος των Φιλελευθέρων στην διαμάχη ανάμεσα στον φιλειρηνισμό και τη συλλογική ασφάλεια. Ενώ και τα δύο κόμματα υποστήριξαν τον αφοπλισμό στη δεκαετία του 1920, από την σινο-ιαπωνική κρίση του 1931 κ μετά ειδικά, στρέφονται όλο και περισσότερο προς το δόγμα της συλλογικής ασφάλειας, υπό την αιγίδα του ΟΗΕ.

Για το Εργατικό Κόμμα, ο διχασμός μεταξύ πασιφισμού και συλλογικής ασφάλειας, έφτασε στο αποκορύφωμά του κατά τη διάσκεψη του Brighton, τον Σεπτέμβριο του 1935, κατά τη διάρκεια της κρίσης με την Ιταλία και την Αβυσσηνία. Η πρόταση Dalton υπέρ της συλλογικής ασφάλειας υπερψηφίστηκε από το 95% των αντιπροσώπων, παρά τις ενστάσεις των Cripps, Ponsonby και του αρχηγού του κόμματος Lansbury η οποία «εξόρκισε τα αμιγώς πασιφιστικά δόγματα από την επίσημη ηγεσία του Εργατικού Κόμματος, καθώς και από την πολιτική, για το υπόλοιπο της δεκαετίας¹⁶⁶».

Σε αντίθεση, οι Συντηρητικοί διαίρεθηκαν ανάμεσα στους υποστηρικτές του ολικού κατευνασμού –όπως ο Chamberlain, σε εκείνους όπως ο Churchill είχαν την ελπίδα ότι ο τακτικός κατευνασμός θα έφερνε τον Μουσολίνι υπέρ της Βρετανίας εναντίον του Χίτλερ και σε εκείνους όπως ο Eden που αμφισβητούσαν την ίδια τη μέθοδο του κατευνασμού καθαυτή.

Συχνά, οι σοσιαλιστές και οι φιλελεύθεροι υποστηρίζουν ότι η αποτυχία αντίστασης στην επιθετικότητα θα αποθράσυνε περεταίρω τους παραβάτες και θα ενθάρρυνε κι άλλους. Τον Μάρτιο του 1938 ο Attlee προειδοποιούσε: «κάθε επιτυχής επιθετική πράξη οδηγεί σε μια νέα Μαντζουρία, Ρηνανία, Αβησσυνία, Ισπανία, Κίνα, Αυστρία...τι ακολουθεί;¹⁶⁷»

Το Εργατικό Κόμμα πρόβαλε το επιχείρημα ότι η συλλογική ασφάλεια έχει να κάνει κατά κύριο λόγο με την πρόληψη και όχι με την τιμωρία και η δέσμευση στο διεθνές δίκαιο θα αποθαρρύνει όσους σχεδιάζουν πολιτικές επιθετικότητας.

¹⁶⁵ John MacMillan, 2004, σελ.179–200

¹⁶⁶ John F. Naylor, *Labour's International Policy: The Labour Party in the 1930s*, Weidenfeld & Nicolson, London, 1969, σελ. 110. Richard S. Grayson, *Liberals, International Relations and Appeasement: The Liberal Party, 1919–1939*, Frank Cass, London, 2001. Kenneth Harris, Attlee, Weidenfeld & Nicolson, London, 1995, σελ.115–120,123, 127, 136–139.

¹⁶⁷ John F. Naylor, 1969, σελ. 225 επίσης. 130, 134, 208.

Η εμπειρία του 1930 κατέδειξε την ανάγκη για μια σταθερή και ισχυρή άμυνα της διεθνούς τάξης, και συγκεκριμένα της αρχής ότι οποιαδήποτε μορφή βίας -ή επιθετικότητας- θα προσκρούσει σε αντίσταση. Στον Chamberlain οι Φιλελεύθεροι είδαν ότι η συνδιαλλαγή δίχως την επιβολή του νόμου, ενθαρρύνει τον τυχοδιωκτισμό. ο κίνδυνος ωστόσο, είναι ότι η επιβολή του νόμου χωρίς τη συνδιαλλαγή θα ήταν το πέπλο που θα κάλυπτε μια αντανακλαστική διεθνή τάξη ανίκανη να συμπεριλάβει τις φυσικές τάσεις για αλλαγή τις οποίες εγείρει. Ως εκ τούτου, μετά την άνοδο του Χίτλερ στην Καγκελαρία το 1933, οι Φιλελεύθεροι κλήθηκαν να αντιμετωπίσουν το εξής δίλημμα: αφενός δεν ήθελαν να παραχωρήσουν στον Χίτλερ ό,τι είχαν αρνηθεί στον Stressemann, αφετέρου το γεγονός ότι η Γερμανία εξακολουθούσε να έχει νόμιμες αξιώσεις στην Ευρώπη, δεν άλλαξε. Έτσι ενώ το Εργατικό Κόμμα ήταν σαφέστατο όταν καταδίκασε την εισβολή του Μουσολίνι στην Αβησσυνία, το κανονιστικό πλαίσιο και υπολείμματα ενοχών για τις Βερσαλλίες τους οδήγησε να συναινέσουν σαν απάντηση στην επαναστρατιωτικοποίηση της Ρηνανίας από τον Χίτλερ.

Εδώ φαίνεται ένα από τα εναπομείναντα φιλελεύθερα διλήμματα σχετικά με το ποια πρέπει να είναι η απάντηση σε μη φιλελεύθερους εθνικιστές (η κομμουνιστές ή φονταμενταλιστές) οι οποίοι μπορεί να είναι πρόθυμοι να χρησιμοποιήσουν βία για να επιτύχουν τους στόχους τους, αλλά παρ' όλα αυτά έχουν πολιτικά ερείσματα προερχόμενα από κάποια ιστορική ή σύγχρονη αδικία. Ενώ το γενικό μάθημα για τους φιλελεύθερους τη δεκαετία του 1930 ήταν να καταπνίγουν επίδοξους δικτάτορες, εθνικιστικά – πατριωτικά κινήματα και ιμπεριαλιστικά κινήματα εν τη γενέσει τους, η περίπτωση του Σουέζ το 1950, του Βιετνάμ το 1960 και η Νικαράγουα το 1980, δείχνουν ότι τα φιλελεύθερα κράτη πιθανόν να παρερμηνεύσουν εθνικιστικούς αγώνες, ή να αντιδράσουν υπερβολικά δημιουργώντας τεράστιες πολιτικές δυσκολίες για τα ίδια, ασκώντας μη νομιμοποιημένη¹⁶⁸ ή αμφισβητήσιμη βία.

¹⁶⁸ «Όλες οι στρατηγικές, όλοι οι στρατιωτικοί σχεδιασμοί καταρρέουν αν δεν υπάρχει εσωτερική νομιμοποίηση, κάτι που ισχύει πολύ περισσότερο στα πλαίσια δημοκρατιών» Αθ. Πλατιάς, 2007, σελ. 113

3.6. Θουκυδίδης, Αρχαία Ελλάδα¹⁶⁹ (4ος- 5ος αι. π.Χ)

Ο Θουκυδίδης, ως έχει πολλάκις προειπωθεί, είναι ο πατέρας των διεθνών σχέσεων, της στρατηγικής και του ρεαλισμού. Περιγράφει και κρίνει τα γεγονότα στην «Ιστορία» του με απόλυτο πραγματισμό και χωρίς ίχνος ιδεαλισμού. Σε κανένα σημείο της «Ιστορίας» του δεν υπάρχει αναφορά η οποία να επιβεβαιώνει την υπόθεση¹⁷⁰ ότι, οι δημοκρατίες δεν πολεμούν σπανίως γενικότερα και καθόλου μεταξύ τους ειδικότερα και βέβαια θα πρέπει να έχουμε στο μυαλό μας ότι αναφέρεται σε «πόλεις – κράτη».

Η περίφημη αθηναϊκή δημοκρατία οδηγήθηκε σε ουκ ολίγους πολέμους με άλλες πόλεις, δημοκρατικές ή μη, με πιο χαρακτηριστικά παραδείγματα τις εκστρατείες εναντίον της Μυτιλήνης και των Συρακουσών, επίσης δημοκρατιών. Χαρακτηριστική επίσης περίπτωση είναι αυτή της σφαγής των Μηλίων με τον περίφημο διάλογο. Το επιχείρημα των θεωρητικών της δημοκρατικής ειρήνης είναι ότι με τόσο περιορισμένο δικαίωμα ψήφου αλλά και με την ύπαρξη δούλων ουσιαστικά δεν πρόκειται για δημοκρατίες¹⁷¹.

Ο αντίλογος είναι πως η αντίληψη για τη δημοκρατία έχει αλλάξει επανειλημμένως στο πέρασμα του χρόνου και για την υπό περίοδο μελέτη οι πόλεις αυτές θεωρούνταν δημοκρατίες. Η ψήφος μπορεί να περιοριζόταν σε ένα μέρος το πληθυσμού, όμως κάθε ψήφος είχε την ίδια ισχύ, και καθένας μπορούσε να μιλήσει ελεύθερα.

3.7. Αμερικανική Επανάσταση¹⁷² (1775-1783)

Αφενός η Μεγάλη Βρετανία αν και μοναρχία, ήταν σαφώς πιο φιλελεύθερη σε σχέση με άλλες μοναρχίες και είχε ένα αρκετά ανεξάρτητο Κοινοβούλιο. Επιπροσθέτως, ένα από τους συχνότερα δεδηλωμένους στόχους των

¹⁶⁹ Bruce Russett, Thucydides, Ancient Greece, and the Democratic Peace, Journal of Military Ethics, Vol. 5, No. 4, 2006, σελ. 254-269,

¹⁷⁰ Eric Robinson, Thucydides and Democratic Peace, Journal of Military Ethics, Vol. 5, No. 4, 2006, σελ. 243-253,

¹⁷¹ όσο περιορίζεται ο ορισμός της δημοκρατίας ως έννοια, τόσο περιορίζονται οι δημοκρατίες και συνεπώς, οι πόλεμοι μεταξύ τους, βλ. κεφάλαιο 2, ορισμός της Δημοκρατίας

¹⁷² Robert Allison, The American Revolution: A Concise History, Oxford University Press, New York, 2011 και Christopher Hibbert, Redcoats and Rebels: The American Revolution Through British Eyes, Norton, New York 1990.

Αμερικανών επαναστατών, ήταν να διασφαλίσουν όλα εκείνα τα ατομικά δικαιώματα τα οποία απολάμβαναν οι γηγενείς Άγγλοι (όπως κοινοβουλευτική εκπροσώπηση μέσα από νόμιμες διαδικασίες), που όμως αρνήθηκε στους αποίκους γεγονός που καταδεικνύει ότι οι ίδιοι οι Αμερικανοί αναγνώριζαν την Αγγλία ως δημοκρατία και την θεωρούσαν πρότυπο για το μοντέλο διακυβέρνησης που επιθυμούσαν.

Από την άλλη, το δικαίωμα ψήφου ήταν πολύ περιορισμένο στην Αγγλία μέχρι το μεταρρυθμιστικό νομοσχέδιο του 1832, και η ανώτατη εξουσία ανήκε πάντα στο Στέμμα, γεγονός που την καθιστά Μοναρχία παρά τις όποιες δημοκρατικές προσθήκες στον τρόπο διακυβέρνησης. Επίσης, οι ΗΠΑ διοικούνταν κατά τη διάρκεια του πολέμου από μια προσωρινή συμμαχία και δεν έγιναν μια λειτουργική δημοκρατία παρά μετά την ανεξαρτητοποίηση ως εκ τούτου δεν μπορούμε να μιλήσουμε για έναν πόλεμο μεταξύ δημοκρατιών.

Σε αυτή την περίπτωση, πέρα από το θέμα του πώς ορίζεται η Δημοκρατία, τίθεται το ζήτημα της υποκειμενικότητας, κατά πόσο δηλαδή ένα κράτος θεωρεί το άλλο δημοκρατικό ή όχι.

Παρ' όλα αυτά ακόμη και αυτή η Αμερικανική Επανάσταση εμφιλοχωρείται από ρεαλιστικά αίτια και κυρίως αυτό του εθνικού συμφέροντος. Μα δεν ήταν έθνος θα πουν κάπιοι. Και όμως ήταν καθώς οι επαναστάτες μιλούν για ένα νέο έθνος, το οποίο επαναστατεί με σκοπό την εκδίωξη των Βρετανών Αποίκων και την αυτοδιάθεση τους.

3.8. Αμερικανικός Εμφύλιος¹⁷³ (1861-1865)

Καθώς στη Συνομοσπονδία υπήρχε ακόμα ο θεσμός της δουλείας, τίθεται θέμα κατά πόσον ήταν δημοκρατία ή όχι. Σε αυτό συνηγορεί το γεγονός ότι ο Πρόεδρος Jefferson Davis, δεν εξελέγη, αλλά διορίστηκε από εκπροσώπους που επιλέχθηκαν από τις ομόσπονδες πολιτείες, ενώ αργότερα, στις εκλογές του Νοεμβρίου του 1861 απλά επιβεβαιώθηκε ουσιαστικά ο διορισμός αυτός, καθώς ήταν ο μοναδικός υποψήφιος.

¹⁷³ Βλεπε, Arthur Bestor, *The American Civil War as a Constitutional Crisis*, *The American Historical Review*, Vol. 69:2, Jan., 1964, σελ. 327-352 & James M. McPherson, *And The War Came, This Mighty Scourge: Perspectives on the Civil War*, Oxford University Press, New York, 2007 & Hugh Tulloch, *The Debate On the American Civil War Era (Issues in Historiography)*, Manchester University Press, Manchester, 1999

Ο αντίλογος είναι πως και τα δύο έθνη χρησιμοποιούσαν σχεδόν ταυτόσημα Συντάγματα, τα οποία για τα δεδομένα της εποχής θεωρούνται από τα πιο δημοκρατικά και προοδευτικά. Και στα δύο έθνη διενεργούνταν οι προγραμματισμένες εκλογές παρά τις δυσκολίες του πολέμου, ενώ κάθε σημαντική πολιτική απόφαση ψηφίστηκε και εγκρίθηκε από εκλεγμένους αξιωματούχους. Όσο για το «αντιδημοκρατικό» της διαδικασίας επιλογής του Davis, τεχνικά, είναι ο τρόπος που επιλέγεται κάθε αμερικανός πρόεδρος.

Στην περίπτωση του αμερικανικού εμφυλίου, οι μελετητές έρχονται και πάλι αντιμέτωποι με το ζήτημα προσδιορισμού μιας δημοκρατίας ενώ είναι και πάλι σημαντικό το θέμα της υποκειμενικότητας και της αντίληψης που έχει η μια πλευρά για την άλλη.

3.9. Ισπανοαμερικανικός Πόλεμος (1898)

Ο «υπέροχος μικρός πόλεμος», όπως των χαρακτήρισε ο Υπουργός Εξωτερικών και οπαδός της επεκτατικής πολιτικής των ΗΠΑ John Hay, είχε διάρκεια μόλις τέσσερις μήνες¹⁷⁴ και οι Ισπανοί γνώρισαν συντριπτική ήττα, χάνοντας τις αποικίες τους (μεταξύ αυτών και η Κούβα), ενώ με την υπογραφή της Συνθήκης των Παρισίων τον Δεκέμβριο του 1898, οι ΗΠΑ έγιναν αποικιοκρατική δύναμη.

Στην Ισπανία, μέλη της Φιλελεύθερης Ελίτ όπως ο Antonio Canovas del Castillo ή ο Emilio Castelar επιχείρησαν να δώσουν νέα διάσταση στην έννοια της «αυτοκρατορίας» προκειμένου να συμβαδίζει με τον αναδυόμενο εθνικισμό της Ισπανίας. Ο Canovas, απευθυνόμενος στο Πανεπιστήμιο της Μαδρίτης το 1882¹⁷⁵ υποστήριξε ότι το ισπανικό έθνος βασίζεται στην κοινή γλώσσα και κουλτούρα και στις δύο όχθες του Ατλαντικού, κι αυτό είναι που συνδέει τις ισπανικές κτήσεις. Για τον Canovas, ο ισπανικός ιμπεριαλισμός διέφερε σημαντικά ως προς τις μεθόδους και τους σκοπούς του αποικισμού από τον αντίστοιχο ιμπεριαλισμό των αντίπαλων αυτοκρατοριών όπως η Βρετανία και η Αγγλία. Για τους Ισπανούς, η εξάπλωση του πολιτισμού και του Χριστιανισμού

¹⁷⁴ Ο πόλεμος διήρκεσε από τις 25 Απριλίου μέχρι τα 12 Αυγούστου και με το τέλος του οι Φιλιππίνες, το Γκουάμ και το Πουέρτο Ρίκο από κτήσεις της Ισπανίας έγιναν αμερικανικές κτήσεις.

¹⁷⁵ Timothy Baycroft - Mark Hewitson, *What is a Nation?: Europe: 1789-1914*, Oxford University Press, Oxford., 2006, σελ. 225–226.

ήταν ο σημαντικότερος στόχος αλλά και η αποστολή τη Ισπανίας στο Νέο Κόσμο¹⁷⁶.

Η δημοκρατικότητα της Ισπανίας τίθεται υπό αμφισβήτηση με το επιχείρημα ότι τα δυο μεγάλα κόμματα εναλλάσσονταν στην εξουσία όχι μέσα από εκλογικές διαδικασίες αλλά κατόπιν μεταξύ τους συμφωνιών πριν τις εκλογές. Ωστόσο, είναι συνήθη πρακτική τα αντίπαλα κόμματα σε μια δημοκρατία να διαμορφώνουν έναν κυβερνητικό συνασπισμό ή να συμφωνούν σε μια εκ περιτροπής διακυβέρνηση, όπως συνέβη στην Αυστρία (1955-1966), στην Κολομβία (1958-1974), στην Ελβετία (1959) και στην Αγγλία (1931-1945). Το πιο ενδεικτικό όμως είναι πως όταν η Ισπανία έχασε τον πόλεμο, ο Πρωθυπουργός Sagasta παραιτήθηκε και η ηγεσία πέρασε στην αντιπολίτευση, όπως θα περίμενε κανείς να συμβεί σε οποιαδήποτε άλλη δημοκρατία.

3.10. Δεύτερος Παγκόσμιος Πόλεμος (1940-1945) (Συμμαχικές Δυνάμεις –Φινλανδία)

Το επιχείρημα εδώ είναι πως η Φινλανδία πολέμησε στο πλευρό των Ναζί ενάντια στη σοβιετική Ένωση, αλλά όχι ενάντια στα δημοκρατικές συμμαχικές δυνάμεις. Από την άλλη, ο αντίλογος είναι πως το γεγονός ότι οι Βρετανοί βομβάρδισαν την Φινλανδία, δείχνει ότι δεν συμμερίζονταν αυτή την άποψη καθώς δεν επιτέθηκαν σε άλλες χώρες όπως η Πορτογαλία ή η Σουηδία. Επίσης 69 φιλανδικά πλοία βυθίστηκαν έξω από τη Βαλτική Θάλασσα, εκτός του πεδίου δράσης της Σοβιετικής Ένωσης. Τέλος, τα ρωσικά στρατεύματα που σκοτώθηκαν από τους Φιλανδούς αποδυνάμωσαν την συμμαχική ισχύ ενώ αντίστροφα, όσα περισσότερα στρατεύματα έστειλε στον πόλεμο η Φινλανδία ενάντια των σοβιετικών, τόσο μεγαλύτερες δυνάμεις εξοικονομούσε η Γερμανία για να τις χρησιμοποιήσει ενάντια στους Συμμάχους.

Σε αυτή την περίπτωση, το δημοκρατικό πολίτευμα της Φινλανδίας δεν μπορεί να αμφισβητηθεί, καθώς με κατοχυρωμένο το δικαίωμα της καθολικής ψήφου ήδη από το 1906, δεν μπορεί παρά να θεωρείται μια προοδευτική

¹⁷⁶ Christopher Schmidt-Nowara, *The Conquest of History: Spanish Colonialism and National Histories in the Nineteenth Century*, University of Pittsburgh Press, Pittsburgh, 2008, σελ. 34–42

χώρα¹⁷⁷. Ως εκ τούτου, οι θεωρητικοί της δημοκρατικής ειρήνης δεν επικαλούνται ούτε το επιχείρημα της υποκειμενικότητας. Εφόσον ο βομβαρδισμός είναι μια σαφώς πολεμική πράξη είναι ξεκάθαρο πως ακόμα και αν οι Φινλανδοί δεν κινήθηκαν ενάντια στις συμμαχικές δυνάμεις, για τους Βρετανούς αποτελούσαν απειλή.

3.11. Κροατία-Γιουγκοσλαβία¹⁷⁸ (1991-1992)

Η άνοδος του Φράνιο Τούτζμαν στην Κροατία¹⁷⁹ και του Σλόμπονταν Μιλόσεβιτς στη Σερβία οδήγησε στην κλιμάκωση του εθνικισμού και στις δύο δημοκρατίες¹⁸⁰. Παρόλο που και οι δύο ηγέτες ανήκαν στο κομμουνιστικό κόμμα, αυτό δεν εμπόδισε τον Τούτζμαν να ασκήσει μια πιο εθνικιστική πολιτική, ούτε τον Μιλόσεβιτς από το να επιδιώκει μια Σερβία με μεγαλύτερη συνοχή. Η πτώση του κομμουνισμού, ενίσχυσε τα εθνικιστικά κινήματα σε όλες γενικά τις Γιουγκοσλαβικές δημοκρατίες και στις πρώτες δημοκρατικές εκλογές του 1990 στην Κροατία κέρδισε το κόμμα του Φράνιο Τούτζμαν ο οποίος είχε ταυτιστεί με τον κροατικό εθνικισμό. Η επιθυμία των Κροατών για μια πιο χαλαρή ομοσπονδία αφενός και η επιδίωξη το Μιλόσεβιτς για μια πιο κεντρικά οργανωμένη Γιουγκοσλαβία, και η πολιτική προς αυτή την κατεύθυνση έκανε τη διένεξη όλο και εντονότερη. Τον Δεκέμβριο του 1990, το κροατικό κοινοβούλιο υποβίβασε το σερβικό πληθυσμό από επίσημο λαό της δημοκρατίας σε μειονότητα¹⁸¹ ενώ νωρίτερα οι Σέρβοι ζητούσαν με δημοψήφισμα αυτονομία.

Οι υποστηρικτές της δημοκρατικής ειρήνης δεν θεωρούν τα δύο καθεστώτα αρκετά παλαιά ούτως ώστε να έχουν ωριμάσει και να θεωρούνται σταθερές

¹⁷⁷ Το 1906 στις εκλογές του κοινοβουλίου εγκαινιάστηκε το δικαίωμα της καθολικής ψηφοφορίας των Φινλανδών που περιλάμβανε και τις γυναίκες. Οι Φινλανδές υπήρξαν οι πρώτες Ευρωπαίες που απέκτησαν πλήρη πολιτική ισοτιμία προς τους άνδρες.

¹⁷⁸ Spencer R. Weart, *Never at War: Why Democracies Will Not Fight One Another*, Από το, Spencer R. Weart, *Never at War: Why Democracies Will Not Fight One Another*, by. (: Yale University Press, New Haven, CT 1997, <http://www.hawaii.edu/powerkills/WEART.CHAP.HTM>

¹⁷⁹ Zvonimir Baletic, Josip Esterajher, Milan Jajcinovic, Mladen Klemencic, Andjelko Milardovic, Gorazd Nikic, Fran Visnar, *Croatia Between Aggression and Peace*, AGM, Zagreb 1994 <http://www.hic.hr/books/croatia-between/part-05.htm>

¹⁸⁰ Dr. R. Craig Nation, *War in the Balkans 1991-2002*, <http://web.archive.org/web/20090121180218/http://www.strategicstudiesinstitute.army.mil/pdf/00117.pdf>

¹⁸¹ Η Κροατία είχε και μία σημαντική σερβική μειονότητα κυρίως στην περιοχή της Κράινα, οι Σέρβοι αποτελούσαν περίπου το 12% του πληθυσμού της Κροατίας, με το 78% να είναι Κροάτες.

δημοκρατίες. Ο αντίλογος είναι πως ακόμα και σε αυτή την περίπτωση, οι κυβερνήσεις ανέλαβαν την εξουσία μέσα από ελεύθερες εκλογές.

Στην περίπτωση του κροατικού πολέμου, πάλι τίθεται το ερώτημα εάν τα δυο κράτη ήταν όντως δημοκρατίες, παρά τη διεξαγωγή ελεύθερων εκλογών. Ωστόσο μια ματιά στα γεγονότα δείχνει ότι ιστορικές διαφορές, κατάλοιπα διενέξεων και αναθεωρητικές τάσεις εξέθρεψαν και στις δύο πλευρές το εθνικιστικό αίσθημα και οδήγησαν τελικά στον πόλεμο.

Ιδεολογικά, οι φιλελεύθεροι εμπιστεύονται περισσότερο κράτη με παρόμοια ιδεολογία, κράτη που οι ίδιοι **θεωρούν** ως φιλελεύθερες δημοκρατίες. Ουσιαστικά, σύμφωνα με τους ρεαλιστές η θεωρία της δημοκρατικής ειρήνης δεν μας λέει τίποτα παραπάνω από το ότι η Ιαπωνία και τα ευρωπαϊκά κράτη δεν προβλέπεται να πολεμήσουν άμεσα μεταξύ τους¹⁸². Ωστόσο είναι πιο πιθανό οι αποφάσεις εξωτερικής πολιτικής και η λειτουργία του διεθνούς συστήματος να στηρίζονται σε ένα συγκερασμό της ρεαλιστικής και της φιλελεύθερης ιδεολογίας

¹⁸² Κωνσταντίνος Κολιόπουλος: Η Στρατηγική Σκέψη από την Αρχαιότητα έως Σήμερα, Ποιότητα, Αθήνα, 2008, σελ. 40

ΚΕΦΑΛΑΙΟ ΤΕΤΑΡΤΟ

ΣΥΜΠΕΡΑΣΜΑΤΑ - ΕΠΙΛΟΓΟΣ

Οι συστημικές αναλύσεις των αιτίων του πολέμου έχουν σαν επίκεντρο την αναρχία που υπάρχει στο διεθνές σύστημα. Ο πόλεμος δηλαδή εμφανίζεται γιατί δεν υπάρχει τίποτα να τον σταματήσει. Ανάλογη εξήγηση μπορεί να δοθεί και στο φαινόμενο των στρατιωτικών επεμβάσεων, ειδικά από την 11^η Σεπτεμβρίου και μετά: καθώς οι ΗΠΑ έχουν μακρά παράδοση ως προς την εξωτερική τους πολιτική να συνδέουν την εθνική τους ασφάλεια με την εγκατάσταση της δημοκρατίας σε παγκόσμιο επίπεδο, οι στρατιωτικές εκδημοκρατιστικές επεμβάσεις γίνονται από μια ευκαιριακή συμμαχία προθύμων και όχι από τους διεθνείς οργανισμούς (γεγονός που τους στερεί την απαραίτητη νομιμοποίηση) καθώς δεν διαθέτουν τον απαραίτητο στρατιωτικό βραχίονα για να επέμβουν, αλλά ούτε και να τις εμποδίσουν.

Ο φιλελευθερισμός ως ιδέα είναι βαθιά ριζωμένος στην αμερικανική πολιτική συνείδηση, γι αυτό και οι ΗΠΑ στη δημόσια συζήτηση περί εξωτερικής πολιτικής χρησιμοποιούν φιλελεύθερο λεξιλόγιο, αλλά μόνο για να καμουφλάρουν τους βασισμένους στην *realpolitik* στόχους τους, αφού κεκλεισμένων των θυρών, οι συζητήσεις για την πολιτική εθνικής ασφάλειας γίνονται με όρους ισχύος, κι όχι στη γλώσσα των αρχών και των ιδεολογιών. Οι ελίτ που διαμορφώνουν την εθνική πολιτική των ΗΠΑ, αποφασίζουν βασιζόμενοι στη ρεαλιστική λογική, παρά τις φιλελεύθερες δημόσιες διακηρύξεις των ηγετών της, τι οποίες τις όμως χρησιμοποιούν ως μανδύα δια να καλύπτουν και να ωραιοποιούν την προαναφερθείσα ρεαλιστική λογική.

Μέχρι την 11^η Σεπτεμβρίου, επίκεντρο του φιλελευθερισμού ήταν ο φιλειρηνικός χαρακτήρας των δημοκρατιών. Μετά τα γεγονότα της 11^{ης} Σεπτεμβρίου όμως, πολλοί φιλελεύθεροι θεωρητικοί με επιρροή, υπερασπίστηκαν το δικαίωμα των Δυτικών να εμπλακούν σε πόλεμο με τις διάφορες τρομοκρατικές οργανώσεις και όσους υποτίθεται τις προστάτευαν.

Εν ολίγοις, η 11^η Σεπτεμβρίου και η επίθεση στους Δίδυμους Πύργους, ήρθε να αλλάξει άρδην την διεθνή σκηνή και να ανατρέψει πολλά από τα

δεδομένα. Ο πόλεμος ενάντια στην τρομοκρατία, απέδειξε ότι ορισμένες φιλελεύθερες δημοκρατίες είναι ιδιαίτερα φιλοπόλεμες κι ότι οι εχθροί τους παρουσιάζονται σαν μια απειλή για τον ίδιο το δυτικό τρόπο ζωής. Επιπροσθέτως, οι θεσμοί που υποτίθεται ότι θα περιόριζαν την εκτελεστική εξουσία από την εμπλοκή σε επιθετικούς πολέμους, δεν κατάφεραν να εμποδίσουν επεμβάσεις καθόλου φιλελεύθερες. Αν και οι ρεαλιστές ισχυρίζονται ότι η τρομοκρατία δεν έχει επιπτώσεις στη δομή του διεθνούς συστήματος¹⁸³, κλόνισε συθέμελα τον ισχυρισμό των φιλελευθέρων σχετικά με τον φιλειρηνικό και αμυντικό χαρακτήρα των δημοκρατιών. Ο πόλεμος στο Ιράκ, ανέδειξε την αδυναμία των καθ' ύλην αρμόδιων θεσμών συλλογικής ασφάλειας και πρωτίστως του ΟΗΕ και δευτερεύοντος του ΝΑΤΟ, να αναλάβουν δράση και να ασκήσουν το ρόλο τους ως τα κατεξοχήν όργανα της συλλογικής ασφάλειας και άμυνας και απέδειξε ότι οι δημοκρατικοί θεσμοί και μηχανισμοί ελέγχου που υπάρχουν στο εσωτερικό κάθε φιλελεύθερου κράτους ώστε να εξασφαλίζουν τη μη χειραγώγηση της κοινής γνώμης, είναι ανεπαρκείς και αναποτελεσματικοί καθώς οι ΗΠΑ και οι σύμμαχοί τους κατάφεραν να νομιμοποιήσουν μια εκστρατεία βασιζόμενοι σε ενδείξεις περισσότερο και εικασίες παρά σε πραγματικά στοιχεία, κατορθώνοντας να πείσουν ότι το Ιράκ συνιστούσε άμεση απειλή που χρήζει αντιμετώπισης, κι ότι η ανάληψη στρατιωτικής δράσης είναι απαραίτητη και δικαιολογημένη.

Παρά την αντι-φιλελεύθερη ρητορική των κυβερνήσεων Μπους, μια πιο προσεκτικότερη εξέταση τόσο της πολιτικής που άσκησαν όσο και των δηλώσεων του ίδιου του Προέδρου, δείχνει ότι βασικός άξονας της εξωτερικής και αμυντικής πολιτικής είναι ριζωμένος στην φιλελεύθερη ιδεολογία. Στις ετήσιες προγραμματικές του δηλώσεις για το 2004, ο Πρόεδρος Μπους επιβεβαίωσε ότι «στόχος μας είναι μια δημοκρατική ειρήνη», ενώ λίγο νωρίτερα, το 2002, η Εθνική στρατηγική Ασφαλείας χαραχθηκε επί τη βάσει να προστατευθεί και να επεκταθεί η ελευθερία, περιλαμβάνοντας τον ομιχλώδη στόχο για μια «ισορροπία ισχύος που θα ευνοεί την ελευθερία¹⁸⁴».

¹⁸³ Kenneth Waltz, *The Continuity of International Politics*, στο Ken Booth – Tim Dunne *Worlds in Collision: Terror and the Future of Global Order*, Palgrave-Macmillan, Basingstoke, NY, 2002, σελ 348-354

¹⁸⁴ M.C. Williams, *What is the National Interest? The Neoconservative Challenge in IR Theory*, *European Journal of International Relations*, 11/ 2005 σελ.307

Οι επεμβάσεις μετά την επίθεση στο Παγκόσμιο Κέντρο Εμπορίου, χάριν του πολέμου ενάντια στην τρομοκρατία, επεσήμαναν ένα σημαντικό ρήγμα στην κατανόηση της διεθνούς τάξης από την πλευρά των φιλελευθέρων: αφενός, οι διεθνείς θεσμοί είναι σχεδιασμένοι βάσει των φιλελεύθερων ιδεών: η συμμετοχή, δεν είναι αποκλειστικά για δημοκρατικά καθεστώτα και η συλλογική δράση προϋποθέτει την έγκριση των νόμιμων θεσμών. Η ύπαρξη μιας φιλελεύθερης διεθνούς κοινωνίας που ασπάζεται τον πλουραλισμό, γεννά την προσδοκία πως όλοι θα συμμορφώνονται στους κανόνες. Ωστόσο, η μονομερής¹⁸⁵ ανάληψη δράσης για την επέμβαση στο Ιράκ, χωρίς την υποστήριξη των οργανισμών αυτών (και κατά συνέπεια την απαραίτητη νομιμοποίηση), αλλά με μια «συμμαχία προθύμων» ξεκινά μια νέα τάση στο διεθνές γίνεσθαι: η διεθνής ασφάλεια (όπως αυτή ερμηνεύεται κατά καιρούς) γίνεται ευθύνη των κρατών που έχουν τη δυνατότητα να αναλάβουν στρατιωτική δράση και των συμμάχων τους και όχι των αρμόδιων διεθνών οργανισμών. Παρατηρείται επίσης το εξής παράδοξο: ενώ τα κράτη δίνουν τόσο μεγάλη σημασία στο πολίτευμα σε ότι αφορά στη θέσπιση διεθνών οργανισμών με μακροπρόθεσμη διάρκεια, δεν είναι τόσο επιλεκτικά όταν πρόκειται για τη σύναψη μιας συμμαχίας με σκοπό τη στρατιωτική επέμβαση.

Οι ΗΠΑ επέδειξαν εξαιρετική ευελιξία στο θέμα αυτό, ευελιξία που είναι χαρακτηριστική στη σχολή του ρεαλισμού: Οι συμμαχίες γίνονται ad hoc με βάση το συμφέρον και μόνο και όταν μια συμμαχία παύσει να είναι επικερδής, ή εμφανιστεί πιο συμφέρουσα επιλογή λύεται χωρίς δεύτερη σκέψη. Δεν υπάρχουν «παραδοσιακοί σύμμαχοι», μόνο ευκαιριακές συμμαχίες που εξυπηρετούν καλύτερα τα εθνικά συμφέροντα τη δεδομένη χρονική στιγμή. Ενδεικτικό παράδειγμα αυτής της πολιτικής, όταν ένας δημοσιογράφος ρώτησε τον Γραμματέα του Λευκού Οίκου Ρόμπερτ Γκιμπς, εάν ο Αιγύπτιος πρόεδρος Χόσνι Μουμπάρακ, παραδοσιακός σύμμαχος των Ηνωμένων Πολιτειών, είχε την πλήρη στήριξη της κυβέρνησης των ΗΠΑ, ο Γκιμπς απάντησε ότι «ο πρόεδρος Μουμπάρακ υπήρξε εδώ και αρκετές δεκαετίες ένας στενός και σημαντικός εταίρος με τη χώρα μας», πριν να προσθέσει ότι «είμαστε σταθερά

Nicholas Rengger, On Democratic War Theory, στο Anna Geis – Lorna Brock – Harald Muller, Democratic Wars: Looking at the Dark Side of Democratic Peace, Palgrave-Macmillan, Basingstoke, NY, 2006, σελ. 123-141

¹⁸⁵ Η ανάληψη μονομερούς δράσης βασίστηκε θεωρητικά στο δημοκρατικό δικαίωμα των κρατών σε μια σωστή διακυβέρνηση και την ευθύνη τους να περιορίσουν τη δράση των τρομοκρατικών ομάδων εντός των συνόρων τους ή να την εξαλείψουν εντελώς.

ταγμένοι υπέρ των καθολικών δικαιωμάτων του συνέρχεσθαι, της ελευθερίας του λόγου και της πολιτικής μεταρρύθμισης στην Αίγυπτο¹⁸⁶». Μέρους αργότερα, ο Πρόεδρος Ομπάμα συντάχθηκε με το κίνημα των διαδηλωτών που καλούσαν τον Μουμπάρακ να παραιτηθεί (μάλιστα σύμφωνα με ορισμένους η κυβέρνησή του διευκόλυνε την αποπομπή του Μουμπάρακ προτρέποντας τον αιγυπτιακό στρατό να επιδείξει αυτοσυγκράτηση στην αντιμετώπιση των διαδηλωτών¹⁸⁷), και δέχτηκε το κίνημα διαμαρτυρίας ως ένα θετικό βήμα προς τη δημοκρατία .

Το 1939 ο Carr, επισήμανε ότι τα κράτη της ευρωπαϊκής ηπείρου θεωρούν τους αγγλόφωνους λαούς ως «μετρ της τέχνης του να κρύβουν τα εγωιστικά τους εθνικά συμφέροντα κάτω από το μανδύα του γενικού καλού... αυτού του είδους η υποκρισία είναι ένα ιδιαίτερο και χαρακτηριστικό γνώρισμα του αγγλοσαξονικού νου¹⁸⁸» θέλοντας να τονίσει αυτό το χάσμα μεταξύ πολιτικής και δημόσιας ρητορικής. Στις ίδιες τις ΗΠΑ όμως, το χάσμα αυτό μοιάζει να περνά απαρατήρητο, κι αυτό οφείλεται σε δύο κυρίως λόγους: **Πρώτον**, το εθνικό συμφέρον όπως προσδιορίζεται από τη ρεαλιστική συλλογιστική ενίοτε συμπίπτει με τις επιδιώξεις για την διάδοση των φιλελεύθερων ιδεωδών οπότε δεν υφίσταται θέμα σύγκρουσης μεταξύ της προώθησης των αρχών και της αύξησης της κρατικής ισχύος. Έτσι, η δημόσια ρητορική υποστηρίζει με φιλελεύθερα επιχειρήματα τις ρεαλιστικές πολιτικές ούτως ώστε αποφεύγονται σε βάθος συζητήσεις που μπορούν να αποκαλύψουν τους ψυχρούς υπολογισμούς ισχύος που διαμορφώνουν τις πολιτικές αυτές. Αυτή η σύγκλιση της φιλελεύθερης ιδεολογίας με την *realpolitik* εξυπηρετεί στη δημιουργία μιας θετικής εικόνας που θα έχει την εύνοια της κοινής γνώμης και θα γίνει πιο εύκολα αποδεκτή. Διευκολύνει με λίγα λόγια το «σερβίρισμα». Χαρακτηριστικό παράδειγμα, κατά τον Β' Παγκόσμιο Πόλεμο οι ΗΠΑ πολέμησαν ενάντια στο φασισμό και εναντίον το κομμουνισμού κατά τη διάρκεια του Ψυχρού Πολέμου για ρεαλιστικούς λόγους, καθώς όμως και οι δύο αυτές συγκρούσεις συνέπιπταν

¹⁸⁶ Press Briefing by Press Secretary Robert Gibbs, The White House, Washington DC, 27 January 2011, <http://www.whitehouse.gov/the-press-office/2011/01/27/press-briefing-press-secretary-robert-gibbs-1272011>

¹⁸⁷ Elisabeth Bumiller, 'Calling for Restraint, Pentagon Faces Test of Influence With Ally', *New York Times*, 29 January 2011. <http://www.nytimes.com/2011/01/30/world/middleeast/30military.html>.

¹⁸⁸ John Mearsheimer : Η Τραγωδία Της Πολιτικής Των Μεγάλων Δυνάμεων, Ποιότητα, Αθήνα, 2006 σελ.72

με τις αρχές του φιλελευθερισμού, πλασαρίστηκαν πολύ βολικά στο κοινό ως ιδεολογικές συγκρούσεις.

Δεύτερον, όταν υπάρχει αντίφαση ανάμεσα στους υπολογισμούς ισχύος και στη φιλελεύθερη ρητορική και οι ΗΠΑ αναγκάζονται να ενεργήσουν αντίθετα σε αυτήν, εμφανίζονται διάφοροι «στρεψόδικοι» που αναπτύσσουν μια ιστορία σύμφωνη με τα φιλελεύθερα ιδεώδη. Για παράδειγμα, αν και στα τέλη του 19^{ου} αιώνα η Γερμανία θεωρούταν από την πλειοψηφία των αμερικανικών ελίτ ένα προοδευτικό συνταγματικό κράτος, παράδειγμα προς μίμηση, η εικόνα αυτή άλλαξε άρδην καθώς οι σχέσεις μεταξύ των δύο χωρών χειροτέρευαν. Την περίοδο που οι ΗΠΑ κήρυξαν τον πόλεμο στη Γερμανία (Απρίλιος 1917), η αμερικανική κοινή γνώμη είχε δαιμονοποιήσει σχεδόν τη Γερμανία και μάλιστα θεωρείτο περισσότερο αυταρχική και милитарιστική στις ΗΠΑ απ' ό τι στην Ευρώπη¹⁸⁹.

Κατά τον ίδιο τρόπο, για την πλειοψηφία των Αμερικανών η Σοβιετική Ένωση στα τέλη της δεκαετίας του 1930, ήταν ταυτισμένη με την κακή εικόνα που ενίσχυαν οι πολιτικές του Στάλιν στο εσωτερικό αλλά και η συμμαχία με τη ναζιστική Γερμανία (Αύγουστος 1939). Μια εκτεταμένη προπαγάνδα έλαβε χώρα στο εσωτερικό των ΗΠΑ προκειμένου να πειστεί η κοινή γνώμη ότι ο Στάλιν και η Σοβιετική Ένωση αντιπροσωπεύουν το απόλυτο κακό και ότι εάν δεν αντιμετωπιστούν κινδυνεύει ο ίδιος ο αμερικανικός τρόπος ζωής και οι φιλελεύθερες αξίες που αντιπροσωπεύει. Ωστόσο, όταν οι ΗΠΑ συμμαχησαν με τη Σοβιετική Ένωση το 1941 για να αντιμετωπίσουν από κοινού το Γ' Ράιχ, και πάλι ξεκίνησε μια τεραστίων διαστάσεων εκστρατεία στο εσωτερικό της Αμερικής προκειμένου να βελτιωθεί η εικόνα της νέας συμμαχού, μια εικόνα πιο συμβατή με τις αξίες και τα ιδανικά του φιλελευθερισμού. Το 1940, ο πιο μισητός άνθρωπος στον κόσμο, έγινε εξώφυλλο στο περιοδικό TIME ως ο «άνδρας της χρονιάς»: Ο δικτάτορας Ιωσήφ Στάλιν έγινε ο «Θεός Τζο».

¹⁸⁹ "Germany is medieval. Divine Rights' is written on the brow of the Kaiser...This is the trinity that rules Germany: a medieval king, a feudal aristocracy, and the pushing parvenus of coal dust and iron filings" (World's Work, June 1912, σελ. 146)

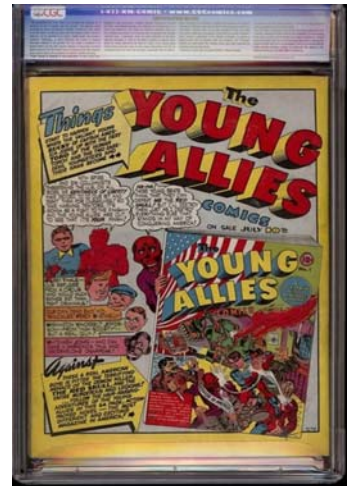
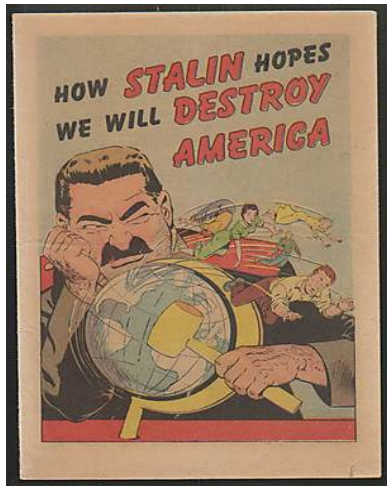

Μια τεράστια προπαγάνδα ξεκίνησε προκειμένου να πειστεί η αμερικανική κοινή γνώμη ότι ο Στάλιν και η Σοβιετική Ένωση αντιπροσωπεύουν το κακό και αποτελούν απειλή για τον ίδιο το φιλελευθερισμό.

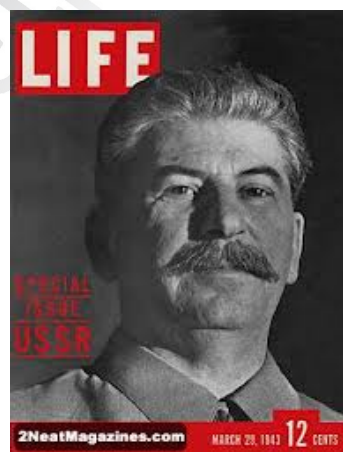
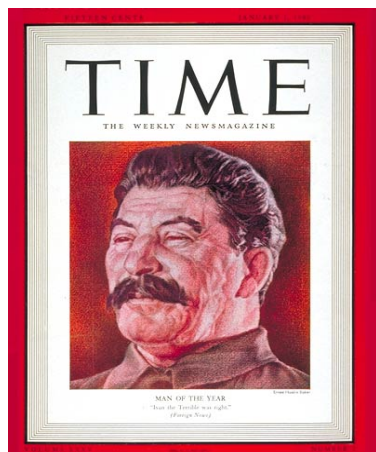

Στα πλαίσια της βελτίωσης της δημόσιας εικόνας της νέας συμμαχού, το περιοδικό TIME ανακήρυξε τον Στάλιν «Άνδρα της Χρονιάς» ενώ στο LIFE έγινε ολόκληρο αφιέρωμα σε μια χώρα που τελικά δε διαφέρει και πολύ από την Αμερική.



Το γραφείο πληροφοριών πολέμου των ΗΠΑ ξεκίνησε μια εντατική προπαγάνδα προκειμένου να παρουσιάσει τον Στάλιν ως έναν πράο ηγέτη που το μόνο που επιζητούσε ήταν ελευθερία και δικαιοσύνη. Μια παρόμοια εκστρατεία διενεργούσε ο Στάλιν στο εσωτερικό της Σοβιετικής Ένωσης, προκειμένου να φαίνεται ιδιαίτερα αγαπητός από τους Ρώσους. Το περιοδικό LIFE σε ένα μεγάλο αφιέρωμα προσπαθούσε να πείσει τους αμερικανούς ότι δεν απέχουν πολύ από το λαό της Σοβιετικής Ένωσης: "one hell of a people", "they look, dress, and think just like Americans."¹⁹⁰

Σε γενικές γραμμές, η Ιστορία μας διδάσκει ότι στην περίπτωση που τα κράτη βρεθούν μπροστά στο δίλημμα ιδεολογία ή ισχύς, καταλήγουν στην επιλογή εκείνη που θα τους προσδώσει μεγαλύτερη ισχύ, προσπαθώντας εν συνεχεία να νομιμοποιήσουν την επιλογή τους αυτή στην κοινή γνώμη, με διάφορες θεωρίες που είτε προϋπήρχαν κι εφαρμόζονται κατά περίπτωση, είτε διατυπώνονται... κατά παραγγελία. Χαρακτηριστικό παράδειγμα, κατά τη διάρκεια του Δεύτερου Παγκοσμίου Πολέμου, η δημοκρατική Δύση έθεσε κατά μέρος τις ιδεολογικές της διαφορές αλλά και τα αισθήματα αντιπάθειας για τον Κομμουνισμό, και προχώρησε σε συμμαχία με την Σοβιετική Ένωση, προκειμένου να εξισορροπηθεί η ισχύς της Ναζιστικής Γερμανίας, ενώ πάνω στην ίδια συλλογιστική βάση υπεγράφη και το σύμφωνο μη επίθεσης Μολότωφ – Ρίπεντροπ ανάμεσα σε ΕΣΣΔ και Γερμανία το 1939, με την ελπίδα ότι οι επεκτατικές βλέψεις του Χίτλερ προς Ανατολάς θα περιορίζονταν και ο γερμανικός στρατός θα στρεφόταν εναντίον των Γάλλων και των Βρετανών. Τέλος, οι υπολογισμοί ισχύος ήταν που καθοδήγησαν τις αποφάσεις του Στάλιν όταν υποστήριξε τον εθνικιστή ηγέτη της Κίνας Τσανγκ Κάι Σεκ (και παρά τη σύγκρουσή του τελευταίου με το Κομμουνιστικό Κόμμα), προκειμένου να αντισταθμίσει την ισχύ της Ιαπωνίας¹⁹¹.

Το δίλημμα μεταξύ δικαίου/ηθικού και ισχύος δεν είναι κάτι σύγχρονο, μάλιστα έχει προβληματίσει ιδιαίτερα τον Θουκυδίδη. Οι Φιλελεύθεροι οραματίζονται ένα σύστημα θεσμών που προσφέρει δίκαιη κατανομή ευκαιριών και εισοδήματος και όπου όλοι ζουν ίσοι έχοντας μεγιστοποιήσει την ελευθερία

¹⁹⁰ LIFE MAGAZINE March 29, 1943, ολόκληρο το τεύχος είναι αφιερωμένο στο νέο σύμμαχο, τη Ρωσία
http://books.google.gr/books?id=A1AEAAAAMBAJ&pg=PA22&source=gbs_toc_r&redir_esc=y#v=onepage&q&f=false

¹⁹¹ John Mearsheimer : Η Τραγωδία Της Πολιτικής Των Μεγάλων Δυνάμεων, Ποιότητα, Αθήνα, 2006, σελ.112

τους ώστε αυτή να μην περιορίζει την ελευθερία των υπολοίπων. Ως προς το διεθνές σύστημα, πιστεύουν σε μια παγκόσμια κοινωνία όπου οι διαφορές λύνονται μέσω της διπλωματίας, των θεσμών και του διαλόγου κι ο πόλεμος αποτελεί παρελθόν. Για τους ρεαλιστές, το δίκαιο και η ηθική υποτάσσονται στην έννοια του *raison d' etat* καθώς οι συνθήκες ανταγωνισμού που επικρατούν στο άναρχο διεθνές σύστημα καθιστά την ανάγκη αυτοσυντήρησης επιτακτική αναγκάζοντας το κράτος να δρα ορθολογικά και περιορίζοντας τα περιθώρια για ηθικές επιλογές. Σε αντίθεση με το εσωτερικό των κρατών όπου η ανώτερη εξουσία φροντίζει να επιβάλλει τους νόμους να διατηρεί την τάξη και να τιμωρεί τους παραβάτες, στο διεθνές σύστημα, απουσία μιας αντίστοιχης αρχής, ή ανάλογων ρυθμιστικών θεσμών αποτελεσματικών και νόμιμων, η διπλωματία και ο πόλεμος καλούνται να καλύψουν το κενό. Καθώς η ανάγκη αυτοσυντήρησης είναι επιτακτική, η προτεραιότητα δίνεται στην εξυπηρέτηση των εθνικών συμφερόντων και η «ηθική επιλογή» θεωρείται μια πολυτέλεια που στις περισσότερες περιπτώσεις τα κράτη δεν διαθέτουν καθώς είναι ευαίσθητα στο κόστος και ως εκ τούτου υποχρεωμένα να δρουν ορθολογικά.

Εσωτερικά, το διεθνές σύστημα μεταβάλλεται συνέχεια καθώς νέες δυνάμεις αναδύονται, άλλες εξασθενούν, οι ισορροπίες ισχύος μεταβάλλονται και εμφανίζονται νέοι δρώντες στο προσκήνιο, ενώ άλλοι χάνουν την επιρροή τους. Όμως παρά τις συνεχείς αυτές αλλαγές το σύστημα παραμένει πάντα σταθερό ως προς τη μορφή και την άναρχη δομή του. Κεντρικός πυρήνας αυτής της άναρχης δομής είναι η επιθυμία των κρατών να διατηρήσουν την κυριαρχία τους και συνεπώς μια παγκόσμια δημοκρατική κοινωνία-ένωση όλων των κρατών, εν είδει υπερεθνικού οργανισμού δεν μπορεί να υπάρξει όσο τα κράτη δεν είναι διατεθειμένα να εκχωρήσουν την κυριαρχία τους αυτή και να χάσουν την ετερότητά τους.

Ουσιαστικά, δεν υπάρχει διαφορά σε δημοκρατικά και αντιδημοκρατικά καθεστώτα ως προς την εξωτερική πολιτική: όταν γίνεται επίκληση στο παγκόσμιο ιδεώδες, είναι απλά μια απόπειρα να ντυθεί το εθνικό συμφέρον με οικουμενικό μανδύα, ώστε να επιβληθεί διεθνώς¹⁹².

¹⁹² Η. Carr η εικοσαετής κρίση, εισαγωγή στη μελέτη των διεθνών σχέσεων, Ποιότητα, Αθήνα, 2000, σ. 114 (παρατίθεται στο Παναγιώτης Ήφαιστος, Ο πόλεμος και τα αίτιά του. Τα πολλά πρόσωπα του ηγεμονισμού και της τρομοκρατίας, Ποιότητα, Αθήνα, 2005, σελ.162

Καμιά δημοκρατικά εκλεγμένη κυβέρνηση δεν μπορεί να ασκήσει πολιτική «εν λευκώ» χωρίς να έχει την υποστήριξη της κοινής γνώμης. Είναι αδιανόητο για έναν ηγέτη να ζητήσει από το λαό να πολεμήσει κι ενδεχομένως να δώσει τη ζωή του επιχειρηματολογώντας για την ισορροπία ισχύος. Συνήθως οι άνθρωποι προτιμούν να θεωρούν τις διαμάχες μεταξύ της χώρας τους και μιας άλλης χώρας, διαμάχη μεταξύ καλού και κακού, δίκαιου και άδικου, σωστού και λάθους. Ακόμα και αν η πολιτική που ακολουθείται είναι η σωστή και προωθεί το εθνικό συμφέρον είναι γεγονός ότι ο ρεαλισμός με την ψυχρή υπολογιστική λογική του δεν «πουλάει¹⁹³», είναι επομένως απαραίτητο να γίνει επίκληση στο συναίσθημα, σε μεγάλα ιδεώδη, πανανθρώπινες αξίες και ιδανικά ενώ ειδικά στις περιπτώσεις προσφυγής σε πόλεμο, η δαιμονοποίηση του αντιπάλου είναι ένα πολύ συχνό μέσο που χρησιμοποιούν οι κυβερνήσεις προκειμένου να κινητοποιήσουν την κοινή γνώμη προς την επιθυμητή κατεύθυνση. Ενδεικτική είναι η φρασεολογία που χρησιμοποιείται στο δημόσιο διάλογο σε τέτοιες περιπτώσεις ώστε ο πόλεμος να παρουσιαστεί περισσότερο ως ένας ιδεολογικός αγώνας παρά σαν ένας ανταγωνισμός ισχύος: «άξονας του κακού», «αυτοκρατορία του κακού», «πόλεμος ενάντια στην τρομοκρατία».

Η φιλελεύθερη πεποίθηση ότι η ηθική θα πρέπει να παίζει σημαντικό ρόλο στη χάραξη της πολιτικής έρχεται σε αντίθεση με τη ρεαλιστική συλλογιστική ότι ο πόλεμος είναι ένα φυσικό χαρακτηριστικό του διεθνούς συστήματος. Συνεπώς η κλαουζεβιτσιανή θεώρηση του πολέμου ως μέσο άσκησης πολιτικής, είναι για την πλειοψηφία της αμερικανικής κοινής γνώμης κάτι μιανό και απεχθές: ο πόλεμος θα πρέπει να εκλείψει και να χρησιμοποιείται μόνο για την εξυπηρέτηση ανώτερων σκοπών, όπως η διάδοση της δημοκρατίας, η καταπολέμηση της τυραννίας, όχι όμως για την αλλαγή στην ισορροπία ισχύος.

Για τους ρεαλιστές αντίθετα, δεν υπάρχει χώρος για τέτοιες διακρίσεις μεταξύ των κρατών. Ο ρεαλισμός δεν αναγνωρίζει καλά ή κακά κράτη, παραπλανημένα, η οτιδήποτε άλλο. Το μόνο κριτήριο των ρεαλιστών βάσει του οποίου κατατάσσουν τα κράτη είναι η σχετική ικανότητά τους για ισχύ. Για παράδειγμα, η ρεαλιστική ερμηνεία του Ψυχρού Πολέμου, δεν αφήνει περιθώρια για διακρίσεις και ηθικολογίες, καθώς κάθε πλευρά έπραξε έχοντας ως κίνητρο τη μεγιστοποίηση της ισχύος της, όμως για τους περισσότερους αμερικανούς οι

¹⁹³ John Mearsheimer : Η Τραγωδία Της Πολιτικής Των Μεγάλων Δυνάμεων, Ποιότητα, Αθήνα, 2006, σελ.65

ΗΠΑ είναι μια καλοκάγαθη δύναμη ενώ η Σοβιετική Ένωση κινούνταν από λιγότερο αγαθές προθέσεις και κίνητρα. Γενικότερα στη φιλελεύθερη νοοτροπία, όπου τα κράτη χωρίζονται σε καλά ή κακά, τα πιο άξια, είναι εκείνα με φιλελεύθερες δημοκρατίες και οικονομίες αγοράς, ενώ οι πραγματικοί ή δυνητικοί αντίπαλοι των ΗΠΑ παρουσιάζονται είτε ως πλανημένοι είτε ως κακοήθεις ταραχοποιοί. Όταν κατέρρευσε η «αυτοκρατορία του κακού» μετά το τέλος του Ψυχρού Πολέμου, πολλοί Αμερικανοί αλλά και Ευρωπαίοι πίστεψαν ότι η δημοκρατική ειρήνη ήταν πλέον εφικτή, βασισμένοι κυρίως στην πεποίθηση πως η δημοκρατική Αμερική είναι ένα ενάρετο κράτος και πως η ήπια ισχύς της θα επικρατούσε και τα υπόλοιπα κράτη θα ακολουθούσαν το παράδειγμά της κι επομένως αφού ο κόσμος θα απαρτιζόταν από καλά κράτη, θα επερχόταν το τέλος των διεθνών συγκρούσεων¹⁹⁴.

Η άναρχη δομή του συστήματος, η απουσία δηλαδή μιας νομιμοποιημένης υπερεθνικής εξουσίας, ενισχύει την ανάγκη των κρατών να λειτουργούν με βάση την αρχή της αυτοβοήθειας, και εφόσον δεν συμφωνούν να εκχωρήσουν την εθνική κυριαρχία σε κάποια άνωθεν αρχή εντάσσοντας έτσι τις διαδικασίες επίλυσης διαφορών και ανακατανομής συμφερόντων σε διμερείς διαδικασίες ή διεθνείς θεσμούς, η κρατική κυριαρχία, η προστασία του εθνικού συμφέροντος και η μεγιστοποίηση της ισχύος θα είναι τα κύρια ζητούμενα για τους εθνικούς δρώντες και το σύστημα θα λειτουργεί κατά βάση με το νόμο του ισχυρότερου όπως διατυπώθηκε από τον Θουκυδίδη. Εφόσον λοιπόν ένας τέτοιος διεθνής μηχανισμός διανεμητικής δικαιοσύνης μεταξύ των κρατών δεν υφίσταται –ούτε και διαφαίνεται να υπάρξει στο άμεσο μέλλον- δεν υπάρχει στο διεθνή χώρο κανείς καθ' ύλην αρμόδιος να αποφανθεί για ζητήματα παγκόσμιας δικαιοσύνης. Ως εκ τούτου, αφενός οι επεμβάσεις στο εσωτερικό των κρατών κρίνονται εκ φύσεως παράνομες και αθέμιτες, και αφετέρου οι διεθνείς κανονιστικές δομές αποσκοπούν περισσότερο στη διατήρηση της διεθνούς τάξης και όχι στην απονομή δικαιοσύνης¹⁹⁵.

Μέσα στο άναρχο διεθνές σύστημα όπου η επιβίωση των κρατών βασίζεται στην αρχή της αυτοβοήθειας και εξαρτάται από λεπτές ισορροπίες, το ευέλικτο συμφέρον είναι προτιμότερος κριτήριο στη χάραξη της εξωτερικής

¹⁹⁴ John Mearsheimer : Η Τραγωδία Της Πολιτικής Των Μεγάλων Δυνάμεων, Ποιότητα, Αθήνα, 2006, σελ.68

¹⁹⁵ Π. Ήφαιστος, 2005, σελ. 182

πολιτικής από τις άκαμπτες ιδεολογίες. Για παράδειγμα η Κίνα ως προς την εξωτερική της πολιτική, εγκατέλειψε τις αντι-ιμπεριαλιστικές διακηρύξεις, στις σχέσεις της με τη Δύση, διατηρώντας όμως παράλληλα την ιδεολογία του κομμουνισμού στις ενδοκρατικές δομές της για εσωτερική κατανάλωση.

Συμπερασματικά, όσο εξακολουθούν να υπάρχουν διακρατικές διαφορές και αναθεωρητικές τάσεις σε ένα σύστημα που παραμένει άναρχο, το διεθνές δίκαιο και οι θεσμοί θα λειτουργούν ημιτελώς και αναποτελεσματικά και τα κράτη θα στηρίζουν την επιβίωσή τους την αρχή της αυτοβοήθειας και στην ίδια ισχύ τους. Επίσης, όροι όπως «παγκόσμια κοινωνία» και «διεθνής κοινωνία» καθώς και η σχετική ιδεολογία, δεν αντιλαμβάνονται τη κοινότητα των κυρίαρχων κρατών και «αποτελούν επικίνδυνο και αποσταθεροποιητικό πολιτικό μύθο εξομοιωτικού χαρακτήρα και ηθικοκανονιστικά σοβινιστικού, επειδή παρακάμπτουν τη διεθνή ετερότητα¹⁹⁶».

Τελικά οι φιλελεύθερες ιδέες και έννοιες όπως συλλογική άμυνα, συλλογική ασφάλεια αλλά ακόμα και η αμφιλεγόμενη έννοια του προληπτικού πολέμου, συμβάλλουν στη διαμόρφωση πολιτικής, αν όχι σαν σκοπός, αλλά σαν εργαλείο των ρεαλιστών. Ιδεολογικός μανδύας που καλύπτει την επεκτατική ιμπεριαλιστική πολιτική και υποκρύπτει φιλοδοξίες για ηγεμονισμό, με τεράστια και αυθαίρετα στοχαστικά άλματα προσπαθεί να πείσει για το δικαίωμα των δημοκρατιών να επιτίθενται και να επιβάλλουν τα δικά τους ιδεολογικά και διοικητικά πρότυπα.

Συμπερασματικά, φαίνεται ότι ο ρεαλισμός είναι η κυρίαρχη σχολή σκέψης στις διεθνείς σχέσεις και να έχει μεγάλο ρόλο στη χάραξη των πολιτικών αλλά και στη λήψη των αποφάσεων, ωστόσο δείχνει πως και ο φιλελευθερισμός λειτουργεί εκ παραλλήλου, συμβάλλοντας στη διαμόρφωση της εξωτερικής πολιτικής μέσω της δημιουργίας ενός θεωρητικού υπόβαθρου που καθορίζει τόσο το εθνικό συμφέρον όσο και τον τρόπο άσκησης πολιτικής μέσα από το φιλελεύθερο ιδεολογικό πρίσμα. Ωστόσο, ένα φιλελεύθερο δημοκρατικό κράτος περιορίζεται τόσο από τη φιλελεύθερη ιδεολογία και τους δημοκρατικούς θεσμούς ως προς την άσκηση εξωτερικής πολιτικής αλλά και από συστημικούς παράγοντες όπως η ισορροπία ισχύος και οι στρατηγικοί σχεδιασμοί -στους

¹⁹⁶ Π. Ήφαιστος, 2005, σελ. 185

οποίους οι ρεαλιστές δίνουν τόσο κεντρικό ρόλο στην διαδικασία λήψης αποφάσεων.

Παρά τα τεράστια χάσματα και τις αντιφάσεις ανάμεσα στη θεωρία και στην πράξη ως προς την εξωτερική πολιτική των ΗΠΑ, ο φιλελευθερισμός είναι τόσο βαθιά ριζωμένος στην αμερικανική κουλτούρα που «τυφλώνει» την κοινή γνώμη μπροστά στη διάσταση αυτή. Οι περισσότεροι αμερικανοί βρίσκουν πολύ πιο εύκολο να πιστέψουν αυτές τις εκλογικεύσεις και να δεχτούν ότι ενεργούν όχι βάσει ψυχρών υπολογισμών αλλά βάσει αρχών¹⁹⁷.

Ο φιλελευθερισμός και η ιδέα της δημοκρατικής ειρήνης του Καντ όπως έχει εξελιχθεί ιδιαίτερα μετά την δεκαετία του '80, έχουν επηρεάσει σε μεγάλο βαθμό τις διεθνείς σχέσεις και τους σχεδιαστές της υψηλής στρατηγικής των κρατών, άλλους λιγότερο άλλους περισσότερο, στην κατεύθυνση να τις χρησιμοποιούν ως μανδύα

. Παρόλο που ο ρεαλισμός είναι η σχολή που κυριαρχεί και τα κράτη λειτουργούν βάσει ορθολογικών σχεδιασμών και ψυχρών υπολογισμών συμφέροντος και ισχύος, οι ιδέες του φιλελευθερισμού χρησιμοποιούνται κατά κόρον για να εξιδανικεύσουν αυτούς τους υπολογισμούς και να τους προσδώσουν το ηθικό έρεισμα που θα κερδίσει την εύνοια και τη στήριξη της κοινής γνώμης. Ιδιαίτερα στην περίπτωση των ΗΠΑ, η ιδέα ότι οι δημοκρατίες δεν πολεμούν μεταξύ τους έχει εμποτίσει τόσο βαθιά την εξωτερική τους πολιτική, ώστε τελικά έχει δημιουργηθεί ένα ιδιότυπο αμάλγαμα των δύο σχολών του ρεαλισμού και του φιλελευθερισμού. Τα εθνικά συμφέροντα αποφασίζονται και προωθούνται βάσει ακρως ορθολογιστικών και ρεαλιστικών υπολογισμών αλλά περιβάλλονται με το μανδύα της οικουμενικότητας των ιδανικών του φιλελευθερισμού και της δημοκρατίας, ως τα ιδανικά συστήματα, τα οποία και πρέπει να επικρατήσουν στη διεθνή σκηνή.

Εν κατακλείδι, οι οπαδοί της δημοκρατικής ειρήνης εκμεταλλεύονται κυρίως το εύρος της έννοιας της δημοκρατίας προκειμένου να ταιριάξουν τη θεωρία στις περιπτώσεις όπου μια δημοκρατία στρέφεται εναντίον μιας άλλης και την χρησιμοποιούν ως δικαιολογητική βάση προκειμένου να καλύψουν τον ρεαλιστικό ορθολογισμό. Πίσω από αυτά τα περιστατικά υπάρχουν τα αίτια του πολέμου όπως αναλύθηκαν σε προηγούμενο κεφάλαιο. Τα δε κράτη είναι

¹⁹⁷ John Mearsheimer : Η Τραγωδία Της Πολιτικής Των Μεγάλων Δυνάμεων, εκδ. Ποιότητα, Αθήνα 2006, σελ.75

αναγκασμένα να λειτουργούν ορθολογικά επί τη βάσει ρεαλιστικών σχεδιασμών για να προστατεύσουν το εθνικό τους συμφέρον και την ύπαρξή τους εν τέλει.

Πανεπιστήμιο Πειραιώς

Βιβλιογραφία:

Πρωτογενείς:

1. The Dayton Peace Accords, 14 December 1995, Annex 3, http://www.ohr.int/dpa/default.asp?content_id=371.
2. United Nations Security Council Resolution, S/RES/814, 26 March 1993, [http://www.un.org/en/ga/search/view_doc.asp?symbol=S/RES/814\(1993\)](http://www.un.org/en/ga/search/view_doc.asp?symbol=S/RES/814(1993))
3. United Nations Security Council Resolution, S/RES/1244, 10 June 1999, <http://www.treasury.gov/resource-center/sanctions/Programs/Documents/1244.pdf>

Ελληνική:

1. Serge Bernstein, Δημοκρατίες, Αυταρχικά και ολοκληρωτικά Καθεστώτα στον 20ό Αιώνα, Ποιότητα, Αθήνα, 2004
2. Umberto Eco, Ο Καντ και ο Ορνιθόρυγχος, Ελληνικά Γράμματα, Αθήνα, 1999,
3. Martin Wight, Διεθνής θεωρία - Τα τρία ρεύματα σκέψης, Ποιότητα, Αθήνα, 1998
4. Ελληνικό Αρχείο Καρλ Λίμπκνεχτ <http://www2.cddc.vt.edu/marxists/ellinika/archive/liebkecht/index.htm>
5. Ελληνική Δημοκρατία, Υπουργείο Εξωτερικών, Αιγιαλίτιδα ζώνη – Casus belli, <http://www.mfa.gr/zitimata-ellinotourkikon-sheseon/eidikotera-keimena/aigialitida-zoni-casus-belli.html>
6. Παναγιώτης Ήφαιστος, Δημοκρατία και το ζήτημα του πολέμου και της ειρήνης στις διεθνείς σχέσεις, ΕΤΟΣ ΠΕΡΙΚΛΕΟΥΣ, 2.500 ΧΡΟΝΙΑ ΑΠΟ ΤΗΝ ΓΕΝΝΗΣΗ ΤΟΥ, Δελφοί, Ιούλιος 2005 - Διεθνές Συμπόσιο 2-5 Ιουλίου 2005, ΔΗΜΟΚΡΑΤΙΑ-ΑΡΧΑΙΟ ΔΡΑΜΑ-ΣΥΓΧΡΟΝΗ ΤΡΑΓΩΔΙΑ <http://www.ifestos.edu.gr/31DemocracyIR.htm>
7. Παναγιώτης Ήφαιστος, Ιστορία, θεωρία και πολιτική φιλοσοφία των διεθνών σχέσεων, Ποιότητα, 2002
8. Παναγιώτης Ήφαιστος, ΜΚΟ και διεθνικά ζητήματα, 2006, <http://ifestosedu.gr/30MKOTransnational.htm>
9. Παναγιώτης Ήφαιστος, Ο πόλεμος και τα αίτιά του. Τα πολλά πρόσωπα του ηγεμονισμού και της τρομοκρατίας, Ποιότητα, Αθήνα, 2005
10. Θουκυδίδου Ιστορία (μτφρ Άγγελου Βλάχου) εκδ. Εστία, 1998
11. Καθημερινή, Είκοσι πέντε συμφωνίες στη συνάντηση Ερντογάν και Σαμαρά, Αθήνα, 4-3-2013, <http://www.kathimerini.gr/29878/article/epikairothta/politikh/eikosi-pente-symfwnies-sth-synanthsh-erntogan-kai-samara>
12. Immanuel Kant, Για την Αιώνια Ειρήνη, εκδ. Αλεξάνδρεια, Αθήνα, 1992, μτφρ. Άννα Πόταγα
13. Capital.gr, Να άρει το casus belli κατά της Ελλάδος ζητά από την Τουρκία το Ε.Κ., 9-3-2011, <http://www.capital.gr/News.asp?id=1149154>
14. Κωνσταντίνος Κολιόπουλος, Η Στρατηγική Σκέψη από την Αρχαιότητα έως Σήμερα, Ποιότητα, Αθήνα, 2008

15. Θ. Κουλουμπής: Διεθνείς Σχέσεις - Εξουσία και Δικαιοσύνη, Παπαζήση, Αθήνα 1995
16. Από το Μακκιαβέλλι στην πυρηνική εποχή / επιμέλεια Peter Paret • μετάφραση Ευάγγελος Κατσάνης • επιμέλεια Θάνος Ντόκος. - Αθήνα : Τουρίκη, 2004
17. Νικολό Μακιαβέλι, Ο Ηγεμόνας, Βάνιας, Θεσσαλονίκη, 1996
18. John Mearsheimer : Η Τραγωδία της Πολιτικής των Μεγάλων Δυνάμεων, Ποιότητα, Αθήνα 2006
19. Γεώργιος Μπαμπινιώτης, Τα ετυμολογικά τού πολέμου, ΤΟ ΒΗΜΑ, 06/04/2003, <http://www.tovima.gr/opinions/article/?aid=150348>
20. Χαράλαμπος Παπασωτηρίου, Βυζαντινή Υψηλή Στρατηγική 6ος –11ος αιώνας, Ποιότητα, Αθήνα, 2000
21. Αθ. Πλατιάς: Διεθνείς Σχέσεις και Στρατηγική στον Θουκυδίδη, Εστία, 2007
22. John Rawls, Το Δίκαιο των Λαών, εκδόσεις Ποιότητα, Αθήνα 2002
23. Ιωάννη Δρ. Σταματάκου, Λεξικόν Αρχαίας Ελληνικής Γλώσσης, , Εκδοτικός Οίκος Πέτρου Δημητράκου Α.Ε. 1949
24. Jurgen Habermas, Παγκόσμια Διακυβέρνηση, Κυριακάτικη Ελευθεροτυπία 8/5/05

Ξενογλώσση:

1. Robert Allison, The American Revolution: A Concise History, Oxford University Press, New York, 2011
2. Zvonimir Baletic, Josip Esterajher, Milan Jajcinovic, Mladen Klemencic, Andjelko Milardovic, Gorazd Nikic, Fran Visnar, Croatia Between Aggression and Peace, AGM, Zagreb 1994
<http://www.hic.hr/books/croatia-between/part-05.htm>
3. Gary J. Bass, Are Democracies Really More Peaceful?, The New York Times, January 2006
http://www.nytimes.com/2006/01/01/magazine/01wwln_essay.html
4. Timothy Baycroft - Mark Hewitson, What is a Nation?: Europe: 1789-1914, Oxford University Press, Oxford:, 2006
5. Arthur Bestor, The American Civil War as a Constitutional Crisis, The American Historical Review, Vol. 69:2, Jan., 1964
6. General Omar Bradley, testimony before the Senate Committees on Armed Services and Foreign Relations, May 15, 1951.—Military Situation in the Far East, hearings, 82d Congress, 1st session, part 2
7. Douglas Brinkley, Dean Acheson: The Cold War Years, 1953–71, Yale University Press, New Haven CN, 1992
8. Clifton Brock, Americans for Democratic Action: Its Role in National Politics, Public Affairs Press, Washington DC, 1962
9. Michael E. Brown, Sean M. Lynn-Jones and Steven E. Miller (eds), Debating the Democratic Peace, Cambridge, MA: The MIT Press, 1996

10. Elisabeth Bumiller, 'Calling for Restraint, Pentagon Faces Test of Influence With Ally', New York Times, 29 January 2011.
<http://www.nytimes.com/2011/01/30/world/middleeast/30military.html>.
11. George W. Bush, CNN.com./ U.S. , "Bush says it is time for action", November 6, 2001,
<http://edition.cnn.com/2001/US/11/06/ret.bush.coalition/index.html>
12. George W. Bush, 'Second Inaugural Address', Washington DC, 20 January 2005, repeated in The National Security strategy of the United States of America, The White House, March 2006, p. 1, available at
<http://www.comw.org/qdr/fulltext/nss2006.pdf>.
13. George W. Bush, Speech at the National Endowment for Democracy, Washington, DC, 6 October 2005
14. Tony Cliff, Rosa Luxemburg, International Socialism, No.2/3, 1959
<http://www.marxists.org/archive/cliff/works/1959/rosalux/index.htm>
15. Ronald J. Caridi, The Korean War and American Politics: The Republican Party as a Case Study, University of Pennsylvania Press, Philadelphia PA, 1968
16. Michael W. Doyle, Kant, Liberal Legacies, and Foreign Affairs. Philosophy and Public Affairs, Vol. 12, No. 3. Summer, 1983
17. Encyclopædia Britannica. Encyclopædia Britannica Online.,
<http://www.britannica.com/EBchecked/topic/50323/Balkanization>
18. Francis Fukuyama. The End of History and the Last Man. Free Press. New York, 1992
19. Norman A. Graebner, The New Isolationism: A Study in Politics and Foreign Policy since 1950, Ronald Press, New York, 1956
20. Richard S. Grayson, Liberals, International Relations and Appeasement: The Liberal Party 1919–1939, Frank Cass, London, 2001.
21. Alonzo Hamby, Beyond the New Deal: Harry S. Truman and American Liberalism, Columbia University Press, New York, 1973
22. Kenneth Harris, Attlee, Weidenfeld & Nicolson, London, 1995
23. Roy Jenkins, Asquith: Portrait of Man and an Era, Dutton, New York 1964
24. Christopher Hibbert, Redcoats and Rebels: The American Revolution Through British Eyes, Norton, New York, 1990
25. Sean M. Lynn-Jones, Why the United States Should Spread Democracy, Discussion Paper 98-07, Center for Science and International Affairs, Harvard University, March 1998,
http://belfercenter.ksg.harvard.edu/publication/2830/why_the_united_states_should_spread_democracy.html
26. Jeane Kirkpatrick, 'NATO Enlargement', Testimony to the Senate Foreign Relations Committee, Washington DC, 9 October 1997,
<https://www.mtholyoke.edu/acad/intrel/kirknato.htm>
27. Christopher Layne, Kant or Cant: The Myth of the Democratic Peace, International Security, Vol. 19, No. 2., Autumn, 1994
28. LIFE MAGAZINE March 29, 1943,
http://books.google.gr/books?id=A1AEAAAAMBAJ&pg=PA22&source=gb_s_toc_r&redir_esc=y#v=onepage&q&f=false
29. Monty G. Marshall - Keith Jagers, Polity IV Project,
<http://www.systemicpeace.org/polity/polity4.htm>

30. John MacMillan, A Kantian Protest against the Peculiar Discourse of Inter-Liberal State Peace, in Eivind Hovden and Edward Keene (eds.), The Globalization of Liberalism, Palgrave, London, 2002
31. John Macmillan, Liberalism and the democratic peace, Review of International Studies, 2004, 30
32. Norman D. Markowitz, The Rise and Fall of the People's Century: Henry A. Wallace and American Liberalism, 1941–1948, The Free Press, New York, 1973
33. James M. McPherson, And The War Came, This Mighty Scourge: Perspectives on the Civil War, Oxford University Press. New York, 2007
34. Paul D. Miller, American Grand Strategy and the Democratic Peace, Survival: Global Politics and Strategy, April–May 2012, Vol. 54:2
35. Hans Morgenthau, Politics Among Nations: The Struggle for Power and Peace, New York NY: Alfred A. Knopf. 1948
36. Michael Mousseau, The Social Market Roots of Democratic Peace, International Security, Vol. 33, No. 4, Spring 2009
37. Dr. R. Craig Nation, War in the Balkans 1991-2002, <http://web.archive.org/web/20090121180218/http://www.strategicstudiesinstitute.army.mil/pdffiles/00117.pdf>
38. John F. Naylor, Labour's International Policy: The Labour Party in the 1930s, Weidenfeld & Nicolson, London, 1969
39. Joseph Nye - Robert Keohane, Power and Interdependence, World Politics in Transition, Little, Brown and Company, Boston, 1977
40. Barack Obama, 'Remarks by the President on a New Beginning', Cairo University, Egypt, 4 June 2009, http://www.whitehouse.gov/the_press_office/Remarks-by-the-President-at-Cairo-University-6-04-09/
41. Barack Obama , President Inaugural Address , United States Capitol, January 21, 2013, <http://www.whitehouse.gov/the-press-office/2013/01/21/inaugural-address-president-barack-obama>
42. Online Etymology Dictionary, http://www.etymonline.com/index.php?allowed_in_frame=0&search=peace+&searchmode=none
43. Robert Osgood, Limited War: The Challenge to American Strategy , Chicago: University of Chicago Press, 1957
44. John M. Owen, How Liberalism Produces Democratic Peace, International Security, Vol. 19:2, Autumn, 1994
45. John M. Owen, IV, Liberal Peace and Liberal War , Ithaca, NY: Cornell University Press, 1997
46. Walter Hines Page, Arthur Wilson Page, World's Work: A History of Our Time, Vol:24. Doubleday, Page & Co., 1912
47. επίσης Paul G. Pierpaoli Jr., Truman and Korea: The Political Culture of the Early Cold War, University of Missouri Press, Columbia MO, 1997
48. John Rawls, The Law of Peoples, Harvard University Press, Cambridge MA, 1999
49. James Lee Ray, Democracy and International Conflict, University of South Carolina Press, 1998
50. Nicholas Rengger, On Democratic War Theory, στο Anna Geis – Lorna Brock – Harald Muller, Democratic Wars: Looking at the Dark Side of Democratic Peace, Palgrave MacMillan, Basingstoke, NY 2006

51. Eric Robinson, Thucydides and Democratic Peace, *Journal of Military Ethics*, Vol. 5, No. 4, 2006
52. Paris Ronald, *At War's End Building Peace after Civil Conflict*, Cambridge University Press, Cambridge, 2004
53. Rudolph J. Rummel, *Power Kills: Democracy as a Method of Nonviolence*. Transaction Publishers, 1997.
54. Rudolph J. Rummel, Democracies Don't Fight Democracies, *Peace Magazine*, May-June 1999
<https://www.mtholyoke.edu/acad/intrel/rummel.htm>
55. Bruce Russett, Thucydides, Ancient Greece, and the Democratic Peace, *Journal of Military Ethics*, Vol. 5, No. 4, 2006
56. Christopher Schmidt-Nowara, *The Conquest of History: Spanish Colonialism and National Histories in the Nineteenth Century*, University of Pittsburgh Press, Pittsburgh, 2008
57. Henry Shue David Rodin, *Preemption: Military Action and Moral Justification*. Oxford University Press, 2007
58. Keith A. Shultz, *Democracy and Coercive Diplomacy* Cambridge: Cambridge University Press, 2001
59. Melvin Small,; David J. Singer, The War Proneness of Democratic Regimes, 1816–1965, *Jerusalem Journal of International Relations* 1, 1976
60. Jack Snyder, *Electing to Fight: Why Emerging Democracies Go to War*, Cambridge: MIT Press, 2005
61. John W. Spanier, *The Truman-MacArthur Controversy and the Korean War*, Harvard, Cambridge MA, 1959
62. Hugh Tulloch, *The Debate On the American Civil War Era (Issues in Historiography)*, Manchester University Press, Manchester, 1999
63. Kenneth Waltz, *Theory of International Politics*. McGraw Hill. New York, 1979
64. Kenneth Waltz, *The Continuity of International Politics*, στο Ken Booth – Tim Dunne *Worlds in Collision: Terror and the Future of Global Order*, Palgrave-Macmillan, Basingstoke, NY, 2002
65. Spencer R. Weart, *Never at War: Why Democracies Will Not Fight One Another*, From, Spencer R. Weart, *Never at War: Why Democracies Will Not Fight One Another*, by. (: Yale University Press, New Haven, CT 1997, <http://www.hawaii.edu/powerkills/WEART.CHAP.HTM>
66. Matthew White: *Democracies Do Not Make War on One Another...or Do They?* <http://users.erols.com/mwhite28/demowar.htm>
67. The White House, *National Security Strategy of the United States*, August 1991, σελ. 4 available at <http://www.fas.org/man/docs/918015-nss.htm>. and January 1993, p. ii, available at <http://www.drworley.org/NSPcommon/National-Security-Strategy/NSSofficial/NSS-1993-Bush.pdf>.
68. The White House, *A National Security Strategy for a New Century*, The White House, December 1999, σελ. 2, available at <http://www.fas.org/man/docs/nssr-1299.pdf>.
69. The White House, *A National Security Strategy for a Global Age*, The White House, December 2000, σελ. 6, available at <http://www.bits.de/NRANEU/others/strategy/nss-0012.pdf>.

70. The White House, The National Security Strategy of the United States of America, , September 2002, p. iv (unnumbered), available at <http://merln.ndu.edu/whitepapers/USnss2002.pdf>.
71. The White House , National Security Strategy, The White House, May 2010, σελ. 37, http://www.whitehouse.gov/sites/default/files/rss_viewer/national_security_strategy.pdf.
72. The White House , Press Briefing by Press Secretary Robert Gibbs, The White House, Washington DC, 27 January 2011, <http://www.whitehouse.gov/the-press-office/2011/01/27/press-briefing-press-secretary-robert-gibbs-1272011>
73. M.C. Williams, “What is the National Interest? The Neoconservative Challenge in IR Theory” European Journal of International Relations, 11/ 2005

Πανεπιστήμιο Πειραιώς